

GB Not to be reproduced without permission. Unauthorised copying of this document does not constitute compliance with the products.

FR Reproduire sans autorisation préalable est formellement interdite. Toute réimpression est formellement interdite si elle n'est effectuée que si les produits sont conformes aux normes CE.

DE Vervielfältigung nicht ohne Genehmigung gestattet. Unzulässig erstellte Kopien dieses Dokuments erfüllen nicht die CE Anforderungen für Produkte.

NL Mag niet worden vernoemd of afgebeeld zonder toelating. Onrechtmatige kopieën van dit document willen niet zeggen dat de producten voldoen aan de CE-voorschriften.

DK Må ikke afbildes eller nævnes. Uautoriseret kopiering af dette dokument udgør ikke CE overholdelse for produktene.

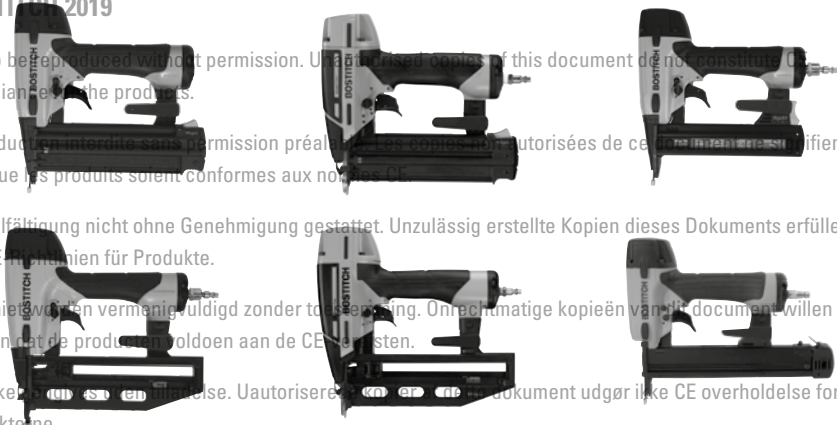

BOSTITCH

© eiivät muodosta tuotteille CE-

αντίγραφο του παρόντος εγγράφου δεν αποτελούν συμμόρφωση CE για τα προϊόντα.

BT1855-E, BT1855SP-E, SX1838-E, FN1664-E, FN1664SP-E, FN1650, FN1650SP-M, SL540-M

CE-merking for produktet.

GB	TOOL TECHNICAL DATA PNEUMATIC SMARTPOINT TOOLS (ORIGINAL INSTRUCTIONS)	11	PT	ESPECIFICAÇÕES TÉCNICAS FERRAMENTAS SMARTPOINT PNEUMÁTICAS (TRADUÇÃO DO ORIGINAL)	35
FR	DONNÉES TECHNIQUES OUTILS PNEUMATIQUES DE FINITION SMARTPOINT (TRADUCTION DE L'ORIGINAL)	11	ES	ESPECIFICACIONES TÉCNICAS HERRAMIENTAS SMARTPOINT PNEUMÁTICAS (TRADUCCIÓN DEL ORIGINAL)	38
DE	TECHNISCHE GERÄTEDATEN PNEUMATISCHE SMARTPOINT-WERKZEUGE (ÜBERSETZUNG DES ORIGINALS)	14	SE	TEKNISK DATA TRYCKLUFTDRIVNA SMARTPOINT-VERKTYG (ÖVERSÄTTNING AV ORIGINAL)	41
NL	TECHNISCHE SPECIFICATIE PNEUMATISCHE SMARTPOINT-GEREEDSCHAP (VERTAALING VAN ORIGINEEL)	17	PL	DANE TECHNICZNE NARZĘDZI NARZĘDZIA PNEUMATYCZNE SPECJALNEGO PRZEZNACZENIA (TŁUMACZENIE Z WERSJI ORIGINALNEJ)	44
DK	TEKNISKE DATA TRYKLUFTSBETJENTE SMARTPOINT-VERKTØJER (OVERSETTELSE AF ORIGINAL)	20	CZ	TECHNICKÁ DATA NÁSTROJE PNEUMATICKÉ NÁSTROJE SMARTPOINT (PŘEKLAD ORIGINALU)	47
FI	TEKNISKE TIEDOT PAINELIMAKAYTTÖISET SMARTPOINT-TYÖKALUT (KAÄNNÖS ALKUPERÄISESTÄ)	23	SK	TECHNICKÉ PARAMETRE PNEUMATICKÉ NÁSTROJE RADU SMARTPOINT (PŘEKLAD ORIGINALU)	50
GR	ΤΕΧΝΙΚΑ ΣΤΟΙΧΕΙΑ ΠΝΕΥΜΑΤΙΚΑ ΕΡΓΑΛΕΙΑ SMARTPOINT (ΜΕΤΑΦΡΑΣΗ ΑΠΟ ΤΟ ΠΡΟΤΥΠΟ)	26	HU	A SZERSZÁM MŰSZAKI ADATAI PNEUMATIKUS SMARTPOINT SZEGEZŐGÉPEK (EREDETI SZÖVEG FORDÍTÁSA)	53
IT	DATI TECNICI UTENSILI PNEUMATICI SMARTPOINT (TRADUZIONE DELL'ORIGINALE)	29	RO	FISA TEHNICĂ A SCULEI INSTRUMENTE PNEUMATICE SMARTPOINT (TRADUCEREA VERSIUNII "ORIGINALE")	56
NO	TEKNISKE DATA TRYKLUFTDRIVNE SMARTPOINT-VERKTØY (OVERSETTELSE FRA ORIGINAL)	32			

RO Reproducere neautorizată este interzisă. Copiile neautorizate ale acestui document nu reprezintă



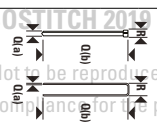
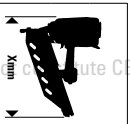

	BT1855-E Type 1	BT1855SP-E Type 1	SX1838-E Type 1	FN1664-E Type 1	FN1664SP-E Type 1	FN1650SP-M Type 1	SL540-M Type 1
A	235 mm	235 mm	235 mm	302 mm	302 mm	265 mm	310 mm
B	240 mm	240 mm	240 mm	289 mm	289 mm	240 mm	248 mm
C	70 mm	70 mm	70 mm	86 mm	86 mm	70 mm	70 mm
D	1.4 kg	1.4 kg	1.4 kg	1.7 kg	1.8 kg	1.6 kg	1.5 kg
E	79 dB / 4 dB	79 dB / 4 dB	81 dB / 4 dB	86 dB / 4 dB	86 dB / 4 dB	82 dB / 4 db	86 dB / 4 db
F	86 dB / 4 dB	86 dB / 4 dB	89 dB / 4 dB	95 dB / 4 dB	95 dB / 4 dB	87 dB / 4 db	91 dB / 4 db
G	73 dB / 4 dB	73 dB / 4 dB	76 dB / 4 dB	82 dB / 4 dB	82 dB / 4 dB	74 dB / 4 db	78 dB / 4 db
H	<2.5/1.4 m/s ²	<2.5/1.4 m/s ²	<2.5/1.4 m/s ²	2.8/1.5 m/s ²	2.8/1.5 m/s ²	3/1.2 m/s ²	3/1.2 m/s ²
I	8.3 Bar	8.3 Bar	8.3 Bar	8.3 Bar	8.3 Bar	8.3 Bar	8.3 Bar
J	4.8 Bar	4.8 Bar	4.8 Bar	4.8 Bar	4.8 Bar	4.8 Bar	4.8 Bar
K	1.33 L	1.33 L	1.33 L	1.83 L	1.83 L	1.3 L	1.3 L
L(a)	6	6	6	6	6	6	6
L(b)	1	2	1	1	2	2	1
M				PREMOIL-200Z			
N				WINTEROIL-200Z			
O				SB32			
P	BT113	BT113	SX5035	SB16	SB16	SB16 /NK16	CNK500
Q(a)	1x1.27 mm	1x1.27 mm	1x1.27 mm	1.37x1.65 mm	1.37x1.65 mm	1.37x1.65 mm	1.3 mm
Q(b)	15-55 mm	15-55 mm	12-38 mm	25-64 mm	25-64 mm	15-50 mm	15-40 mm
R	2 mm	2 mm	5.6 mm	1.5x2.8 mm	1.6x2.8 mm	1.6x2.8 mm	11 mm
S	100	100	100	110	100	110	157

GB Not to be reproduced without permission. Unauthorised copies of this document do not constitute CE compliance for the products.

FR Reproduction interdite sans permission préalable. Les copies non autorisées de ce document ne signifient en rien que les produits soient conformes aux normes CE.

DE Vervielfältigung nicht ohne Genehmigung gestattet. Unzulässig erstellte Kopien dieses Dokuments erfüllen nicht die CE-Richtlinien für Produkte.

NL Mag niet worden vermenigvuldigd zonder toestemming. Onrechtmatige kopieën van dit document willen niet zeggen dat de producten voldoen aan de CE-vereisten.

DK Må ikke gengives uden tilladelse. Uautoriserede kopier af dette dokument udgør ikke CE overholdelse for produkterne.

FI Ei saa jäljentää ilman lupaa. Tämän asiakirjan ilman valtuutusta tehdyt kopiot eivät muodosta tuotteille CE-yhdenmukaisuutta.

GR Απαγορεύεται η αναπαραγωγή χωρίς προηγούμενη άδεια. Τα μη εξουσιοδοτημένα αντίγραφα του παρόντος εγγράφου δεν αποτελούν συμμόρφωση CE για τα προϊόντα.

IT Vietata la riproduzione senza permesso. Le copie non autorizzate di questo documento non garantiscono la conformità CE per i relativi prodotti.

NO Skal ikke reproduseres uten tillatelse. Ikke godkjente kopier av dette dokumentet oppfyller ikke kravene for CE-merking for produktet.

PT Reprodução proibida sem autorização prévia. As cópias não autorizadas deste documento não estão em conformidade com a CE para os produtos.

ES Prohibida la reproducción sin permiso. Las copias no autorizadas de este documento no suponen la conformidad con las normas CE de los productos.

SE Prohibida la reproducción sin permiso. Las copias no autorizadas de este documento no suponen la conformidad con las normas CE de los productos.

PL Niniejszy dokument nie może być kopiowany bez pozwolenia. Nieautoryzowane kopie niniejszego dokumentu nie stanowią deklaracji zgodności CE prezentowanych produktów.

CZ Niniejszy dokument nie może być kopiowany bez pozwolenia. Nieautoryzowane kopie niniejszego dokumentu nie stanowią deklaracji zgodności CE prezentowanych produktów.

SK Rozmnožovanie bez povolenia je zakázané. Neoprávnené kópie tohto dokumentu nie sú v súlade s CE pre dané výrobky.

HU A dokumentum engedély nélkül nem sokszorosítható. Az engedély nélkül sokszorosított dokumentum nem jelenti a termék CE-megfelelőségét.

RO Reproducerea neautorizată este interzisă. Copiile neautorizate ale acestui document nu reprezintă conformitatea CE pentru produse.



BT1855-E



BT1855SP-E



SX1838-E



FN1664-E



FN1664SP-E



FN1650SP-M



SL540-M

**BT1855-E
BT1855SP-E
FN1650
FN1650SP-M**



FIG. 1



FIG. 2



FIG. 3

SX1838-E



FIG. 4



FIG. 5



FIG. 6

SL540-M



FIG. 4



FIG. 5



FIG. 6

GB	FR	DE	NL
A Length	Longueur	Länge	Lengte
B Height	Hauteur	Höhe	Hoogte
C Width	Largeur	Breite	Breedte
D Weight	Poids	Gewicht	Gewicht
E Noise L_{PA} / K_{PA}	Niveau de bruit L_{PA} / K_{PA}	Geräuschpegel L_{PA} / K_{PA}	Geluid L_{PA} / K_{PA}
F Noise L_{WA} / K_{WA}	Niveau de bruit L_{WA} / K_{WA}	Geräuschpegel L_{WA} / K_{WA}	Geluid L_{WA} / K_{WA}
G Noise L_{PA} / K_{PA}	Niveau de bruit L_{PA} / K_{PA}	Geräuschpegel L_{PA} / K_{PA}	Geluid L_{PA} / K_{PA}
H Vibration / Uncertainty	Vibration / incertitude	Vibration / Unsicherheit	Trilling / Onzekerheid
I P max Bar	Pression max bars	Höchstdruck, Bar	Werkdruk max Bar
J P min Bar	Pression min bars	Minstdruck, Bar	Werkdruk min Bar
K Air consumption per shot @ 5.6 Bar	Consommation au coup à 5,6 Bar	Luftverbrauch pro Zyklus bei einem Druck von 5,6 Bar	Luchtverbruik per schot @ 5.6 Bar
L(a) Actuation type	Type de déclenchement	Aktivierungsart	Type bediening
L(b) Safety yoke type	Palpeur de sécurité	Typ Auslösesicherung	Veiligheidsvergrendeling
M Summer lubricant	Lubrifiant d'été	Schmiermittel, Sommer	Zomer smering
N Winter lubricant	Lubrifiant d'hiver	Schmiermittel, Winter	Winter smering
O O-ring lubricant	Lubrifiant de joints toriques	O-Ring Schmiermittel	O-ring smering
P Fastener Name	Désignation de la fixation	Werkzeugbezeichnung	Type apparaat
Q Dimensions	Dimensions	Maße, mm	Afmetingen
R Head/crown	Tête/couronne	Kopf/ Oberteil	Kop/Kroon
S Magazine capacity	Capacité du chargeur	Kapazität des Magazins	Magazijn capaciteit

DK	FI	GR	IT
A Længde	Pituus	Μήκος	Lunghezza
B Højde	Korkeus	Ύψος	Altezza
C Bredder	Leveys	Πλάτος	Larghezza
D Vægt kg.	Paino kg	Βάρος	Peso
E Støj L_{PA} / K_{PA}	Melu L_{PA} / K_{PA}	Στάθμη θορύβου $L_{PA} 1s, d / K_{PA}$	Rumorosità L_{PA} / K_{PA}
F Støj L_{WA} / K_{WA}	Melu L_{WA} / K_{WA}	Στάθμη θορύβου $L_{WA} 1s, d / K_{WA}$	Rumorosità L_{WA} / K_{WA}
G Støj L_{PA} / K_{PA}	Melu L_{PA} / K_{PA}	Στάθμη θορύβου $L_{PA} 1s, 1m / K_{PA}$	Rumorosità L_{PA} / K_{PA}
H Vibration / vished	Tärinä / epävarmuus	Δόνηση / Αβεβαιότητα	Vibrazione / incertezza
I P max. bar	P max Bar	Μέγιστη πίεση	P max Bar
J P min. bar	P min Bar	Ελάχιστη πίεση	P min Bar
K Luftforbrug pr. skud ved 5,6 bar	Ilman kulutus per laukaisu @ 5.6 Bar	Κατανάλωση αέρα ανά βολή στα 5.6 Bar	Consumo aria per fissaggio @ 5.6 Bar
L(a) Aktiveringstype	Aktivoimistyyppi	Είδος ενεργοποίησης	Tipo di attuazione
L(b) Sikkerhedsgaffeltype	Kärkimarmistin	Είδος ζυγο ασφαλείας	Tipo di dispositivo di sicurezza
M Sommersmøremiddel	Kesä voiteluaine	Θερινό λιπαντικό	Lubrificante estivo
N Vintersmøremiddel	Talvi voiteluaine	Χειμερινό λιπαντικό	Lubrificante invernale
O Smøremiddel til O-ring	O-renkaan voiteluaine	Λιπαντικό τσιμπίτσας	Lubrificante per O-rings
P Klammenavn	Naulain tyyppi	Ονομασία συνδετήρα	Nome fissaggio
Q Mål	Naulan koko	Διαστάσεις	Dimensioni
R Hoved/krone	Kanta/Kruunu	Κεφαλή/κορώνα	Testa/cavallo
S Magasinkapacitet	Lippaan tilavuus	Χωρητικότητα γεμιστήρα	Capacità magazzino

NO	PT	ES	SE
A Lengde	Comprimento	Largo	Längd
B Høyde	Altura	Alto	Höjd
C Bredd	Largura	Ancho	Bredd
D Vekt	Peso	Peso	Vikt Kg.
E Lydnivå L_{PA} / K_{PA}	Ruido L_{PA} / K_{PA}	Ruido L_{PA} / K_{PA}	Ljudnivå L_{PA} / K_{PA}
F Lydnivå L_{WA} / K_{WA}	Ruido L_{WA} / K_{WA}	Ruido L_{WA} / K_{WA}	Ljudnivå L_{WA} / K_{WA}
G Lydnivå L_{PA} / K_{PA}	Ruido LPA / KPA	Ruido LPA / KPA	Ljudnivå LPA / KPA
H Vibrasjoner / usikkerhet	Vibração / Incerteza	Vibración / Incertidumbre	Vibration / osäkerhet
I Luftrykk max Bar	Pressão máx. Bar	P max Bar	Luftryck max Bar
J Luftrykk min Bar	Pressão mín. Bar	P min Bar	Luftryck min Bar
K Luft forbruk per skudd @ 5.6 Bar	Consumo de ar por golpe @ 5.6 Bar	Consumo aire disparo @ 5.6 Bar	Lufftörbrukning per avfyring@ 5.6 Bar
L(a) Avtrekksmekanisme	Tipo de disparo	Tipo de activación	Utlösningstyp
L(b) Type sikkerhetsguide	Tipo apalpador de segurança	Tipo de seguro palpador	Säkerhetsutlösningstyp
M Smørelje for verktøy (Sommer)	Lubrificante para verão	Lubricante de verano	Sommarsmjörning
N Smørelje for verktøy (Vinter)	Lubrificante para inverno	Lubricante de invierno	Vintersmjörning
O Smørelje for O- ringer	Lubrificante para anéis	Lubricante O-ring	O-ringssmjörning
P Spiker Navn	Nome do Fixador	Nombre del consumible	Maskinnamn
Q Dimensjon	Dimensões	Dimensiones	Dimensjoner
R Hode/ Krone	Coroa	Cabeza/corona	Ryggbredd
S Magasin kapasitet	Capacidade do magazine	Capacidad cargador	Magasinskapacitet

PL	CZ	SK	HU	RO
A Długość	Délka	Dĺžka	Hosszúság	Lungime
B Wysokość	Výška	Výška	Magasság	Înălțime
C Szerokość	Šířka	Hĺbka	Szélesség	Lățime
D Waga	Hmotnost kg	Hmotnosť	Súly Kg.	Greutate
E Halas L_{PA} / K_{PA}	Hladina hluku L_{PA} / K_{PA}	Hlučnosť L_{PA} / K_{PA}	Zaj L_{PA} / K_{PA}	Zgomot L_{PA} / K_{PA}
F Halas L_{WA} / K_{WA}	Hladina hluku L_{WA} / K_{WA}	Hlučnosť L_{WA} / K_{WA}	Zaj L_{WA} / K_{WA}	Zgomot L_{WA} / K_{WA}
G Halas L_{PA} / K_{PA}	Hladina hluku L_{PA} / K_{PA}	Hlučnosť L_{PA} / K_{PA}	Zaj L_{PA} / K_{PA}	Zgomot L_{PA} / K_{PA}
H Drgania / nieokreśloność	Vibrace / proměnlivost	Vibrácie / neistota	Rezgés / bizonytalanság	Vibrații / incertitudine
I P max bar	P max bar	P max Bar	P max Bar	P max, bar
J P min bar	P min bar	P min Bar	P min Bar	P min, bar
K Zuzycie powietrza na strzał @ 5,6 Bar	Spotřeba vzduchu na dávku při 5,6 barech	Spotřeba vzduchu na úkon 1 @ 5.6 Bar	Levegőfelhasználás / löket @ 5.6 Bar	Consum de aer pe bătaie la 5,6 bar
L(a) Tryb pracy	Typ aktywacji	Druh aktivácie	Aktíválási típus	Tipul activării
L(b) Rodzaj widelca bezpieczeństwa	Typ bezpečnostní narážky	Druh bezpečnostného spínača	Biztonsági kioldófejes típus	Tip bridă de siguranță
M Olej letni	Letní mazivo	Letné mazadlo	Nyári kenőanyag	Lubrifiant de vară
N Olej zimowy	Zimní mazivo	Zimné mazadlo	Téli kenőanyag	Lubrifiant de iarnă
O Smar do O-ringów	Mazivo těsnícího kroužku	Mazadlo – kruh v tvare písmena O	Tömítőgyűrű kenése	Lubrifiant oring
P Nazwa stosowanego łącznika	Název upínadla	Meno zošivačky	A kötőelem neve	Denumirea elementului de fixare
Q Wymiary łączników	Rozměry	Dimenzie	Méreték	Dimensiuni
R Szerokość łącznika	Hlava/korunka	Hlavica/vrchol	Fej / korona	Cap/coroană
S Pojemność magazynka	Kapacita zásobníku	Kapacita zásobníka	A tár kapacitása	Capacitate magazie

Warning!

- **IMPORTANT SAFETY INFORMATION ENCLOSED.**
- **READ THIS MANUAL BEFORE OPERATING THE TOOL.**
- **SAVE FOR FUTURE REFERENCE.**
- **FAILURE TO OBSERVE THE FOLLOWING WARNINGS COULD RESULT IN INJURY.**



- **Do not use damaged, frayed or deteriorated air hoses and fittings.**



- **Air powered tools can vibrate in use. Vibration, repetitive motions or uncomfortable positions may be harmful to your hands and arms. Stop using any machine if discomfort, tingling feeling or pain occurs. Seek medical advice before resuming use.**



- **Do not carry the tool by the hose.**



- **Keep body stance balanced and firm. Do not overreach when operating this tool.**



- **Always turn off the air supply and disconnect the air supply hose before installing, removing or adjusting any accessory on this tool, or before performing any maintenance on this tool.**



- **Always wear suitable CE marked eye protection when operating or performing maintenance on this tool.**



- **Use protective equipment such as glasses, gloves, safety shoes as well as acoustic protection. Remain vigilant, use common sense and pay attention when using the machine.**



- **Use common sense and pay attention when using the machine.**



- **Always wear suitable CE marked eye protection when operating or performing maintenance on this tool.**



- **Always wear suitable CE marked eye protection when operating or performing maintenance on this tool.**



- **Operate at no more than the tool's maximum pressure stated in column "I" of the technical data table.**



- **Do not over-oil and do not use heavy grade oil as stalling and low performance may result.**

△ Use the Bostitch tool only for the purpose for which it was designed, such as: the finishing around doors, windows and edging; draw bottoms, cabinet backs and cabinet making; picture framing and furniture trim. **DO NOT USE** for fastening harder materials which could cause buckling of the fasteners and damage to the tool. If you are unsure of the suitability of this tool for certain applications, please contact your local sales office.

LOADING THE TOOL

△ **Warning!** When loading the tool 1) Never place a hand or any part of the body in fastener discharge area of the tool; 2) Never point the tool at self or anyone else; 3) Do not pull the trigger or depress the safety yoke as accidental actuation may occur, possibly causing injury.

- | | |
|--|---|
| BT1855-E,
BT1855SP-E
FN1650,
FN1650SP-M | <ol style="list-style-type: none">1. Depress magazine release button and pull back magazine. (Fig 1)2. With magazine fully open, insert fasteners. Points must be against bottom of magazine. (Fig 2)3. Push magazine forward. Continue pushing until latch is engaged. (Fig 3) |
|--|---|

- | | |
|---------------------|--|
| SX1838-E
SL540-M | <ol style="list-style-type: none">1. Depress magazine release button and pull back magazine. (Fig 4)2. Open magazine fully. Turn tool sideways with discharge area pointed away from yourself & others. Load staples in channel. (Fig 5)3. Push magazine forward. Continue pushing until latch is engaged. (Fig 6) |
|---------------------|--|

- | | |
|------------------------|---|
| FN1664-E
FN1664SP-E | <ol style="list-style-type: none">1. Load nails through the slot in the rear of the magazine and past retaining clip. (Fig 7)2. Pull pusher back behind nail stick and release. (Fig 8)3. Ensure magazine pusher is behind the last nail stick. (Fig 9) |
|------------------------|---|

FASTENER LOCK OUT (BT1855-E, FN1664-E, SX1838-E)

These tools employ a mechanism to prevent dry firing of the tool. When the magazine is not loaded with nails or when the remaining number of nails becomes less than ≈10, the contact arm cannot operate and the tool will not fire. Nieautoryzowane kopie niniejszego dokumentu

JAM CLEARANCE

△ **Warning!** Always disconnect the air before clearing a jammed fastener.

Jam Clearing

1. Disconnect the air supply from the tool.
2. Relieve fasteners from pusher (FN1664-E & FN1664SP-E) or open the magazine (BT1855-E, BT1855SP-E, FN1650, FN1650SP-M, SX1838-E, SL540-M).

- 3) Open the jam clearing nose door by pulling down and then up on the latch (FN1664-E / FN1664SP-E only - Fig 10).
4. Remove the jammed fastener. In certain circumstances, pliers may be required to remove the fastener.
- 5.R Close the jam clearing nose door latch (FN1664-E / FN1664SP-E only - Fig 11).
6. Pull pusher back behind fasteners (FN1664-E / FN1664SP-E) or close the magazine (BT1855-E, BT1855SP-E, FN1650, FN1650SP-M, SX1838-E, SL540-M).

"DIAL-A-DEPTH™" FASTENER CONTROL ADJUSTMENT (FIG 12A / 12B)

The DIAL-A-DEPTH™ Fastener Control adjustment feature provides close control of the fastener drive depth; from flush with the work surface to shallow or deep countersink. First, set the air pressure for consistent drive in the specific work, then use the DIAL-A-DEPTH™ Fastener Control adjustment to give the desired depth of drive.

TRIGGER LOCKOUT CONTROL - BT1855-E, SX1838-E, FN1664-E, FN1650 ONLY (FIG 13)

The trigger lockout control feature on BOSTITCH pneumatic tools provides a trigger lock feature for added safety control. Push the Lockout control button in or out to activate or lock the tool trigger.

ACTUATION MODE

⚠ Warning! Always disconnect air supply before making adjustments as accidental actuation may occur, possibly causing injury.

SAFETY YOKE TYPE - BT1855SP-E, FN1650SP-M, FN1664SP-E ONLY

These models operate differently from all other BOSTITCH tools. To provide maximum visibility for accurate fastener placement, the safety yoke of this tool is normally in the "depressed" or "up" position. On all other BOSTITCH tools and most other tools, the safety yoke is normally in the "extended" or "down" position.

This tool has a selectable actuation mode which determines if the tool drives fasteners in sequential or contact actuation mode. In sequential mode, when the tip of the nose is placed on the work surface and the trigger is pulled, the safety yoke moves out from the tool to detect the work surface. The tool nose tip must be in contact with the work surface to actuate. If the safety yoke does not detect the work surface close enough to the nose of the tool, the tool will not actuate.

In contact actuation mode, when the trigger is depressed and held, the safety yoke will move out from the tool. Contacting the work surface with the tool nose, will

actuate the safety yoke driving a fastener each time the work surface is contacted.

SELECTABLE ACTUATION SYSTEM - ALL MODELS

These models feature a selectable actuation system that allows the user to choose between the following modes of operation:



⚠ WARNING! Tools marked with this symbol have either contact actuation, continuous contact actuation or selectable actuation with contact actuation selected.

WHEN IN CONTACT ACTUATION MODE:

These tools are designed for use in production applications such as pallets, furniture, manufactured housing or upholstery.

DO NOT use for applications such as closing boxes or crates and fitting transportation safety systems on trailers and lorries. This tool shall only be used in safe working places. Care must be taken to prevent accidental actuation when changing from one working position to another.

SEQUENTIAL ACTUATION

The sequential actuation requires the operator to hold the tool against the work with the safety yoke depressed before pulling the trigger. In order to drive additional fasteners, the trigger must be released and the tool lifted away from the work, before repeating the above mentioned steps.

This makes accurate fastener placement easier, for instance on framing, toe nailing and crating applications. The sequential actuation allows exact fastener location without the possibility of driving a second fastener on recoil, as described under Contact Trip (below). The sequential actuation tool has a positive safety advantage because it will not accidentally drive a fastener if the tool is contacted against the work - or anything else - while the operator is holding the trigger pulled.

CONTACT ACTUATION

The common operating procedure on "Contact actuation" tools is for the operator to actuate the safety trip while keeping the trigger pulled, thus driving a fastener each time the work is contacted. This will allow rapid fastener placement on many jobs, such as sheathing, decking and pallet assembly. All pneumatic tools are subject to recoil when driving fasteners.

The tool may bounce, releasing the safety yoke and if unintentionally allowed to re-contact the work surface with the trigger still actuated (finger still holding the trigger pulled) an unwanted second fastener will be driven.

SELECTING THE ACTUATION MODE (FIG 14-15):

To ensure safety, the user should lock the trigger (BT1855-E, SX1838-E, FN1664-E, FN1650 ONLY - see Trigger Lockout Control above) before changing the trigger system. To change the actuation mode, rotate the switch in the counterclockwise direction. The switch will lock automatically when the indicating arrow is pointing down to the 3 nail icon stamped into the tool frame (Contact Actuation Mode) or to a single nail icon stamped in the tool frame (Sequential Actuation Mode). Unlock the trigger to resume tool operation.

UTILITY HOOK INSTALLATION (FIG 16-20):

These tools include an additional utility hook suitable for storage and temporary hanging of the tool.

Warning: Always disconnect tool from air supply before making adjustments or before attempting any part assembly or disassembly.

BT1855-E, SX1838-E, FN1664-E, FN1650, SL540-M

1. Make sure sequential actuation mode is selected (See Actuation Mode above)
2. Depress the utility hook release button on the hook body (Fig 16)
3. Slide the utility hook into the hook attachment slot. (Fig 17)
4. Release the utility hook release button and check to ensure that the hook is locked in position. (Fig 18)

BT1855SP-E, FN1664SP-E, FN1650SP-M

1. Make sure sequential actuation mode is selected (See Actuation Mode above)
2. Align the utility hook with the slot in the bracket on the tool (Fig 19)
3. Slide the utility hook into the bracket until it snaps into place. (Fig 20)

⚠ WARNING! Never use the utility hook with the contact actuation mode.

HEX WRENCH STORAGE - (FIG 21)

A hex wrench for servicing the nailer is stored within the belt hook.

SK Rozmnožovanie bez povolenia je zakázané. Neoprávnené kópie tohto dokumentu nie sú v súlade s CE pre dané výrobky.

HU A dokumentum engedély nélkül nem sokszorosítható. Az engedély nélkül sokszorosított dokumentum nem jelenti a termék CE-megfelelőségét.

RO Reproducerea neautorizată este interzisă. Copiile neautorizate ale acestui document nu reprezintă conformitatea CE pentru produse.

⚠ Avertissement !

• IMPORTANTES INFORMATIONS DE SÉCURITÉ.

• LIRE CE MANUEL AVANT D'UTILISER L'OUTIL.

• CE DOCUMENT DOIT ÊTRE CONSERVÉ COMME RÉFÉRENCE.

• LE NON RESPECT DES AVERTISSEMENTS PEUT PROVOQUER DES ACCIDENTS.



• Ne jamais utiliser de raccords ou de tuyaux d'air endommagés, râpés ou autrement détériorés.



• Les outils pneumatiques peuvent vibrer pendant leur utilisation. Les vibrations, les mouvements répétitifs ou les positions inconfortables peuvent être dangereux pour les mains et les bras. En cas d'inconfort, de picotement ou de douleur, arrêtez d'utiliser l'outil. Consultez un médecin.



• Ne pas porter l'outil par son tuyau.



• Garder une posture équilibrée et stable. Ne pas tenir l'outil à bout de bras.



• Toujours couper l'alimentation d'air et débrancher le tuyau d'air avant d'installer, retirer ou régler un accessoire ou élément, ou avant toute opération de maintenance sur cet outil.



• Porter un équipement de protection individuel, tel que gants, lunettes, chaussures et sécurité, protection auditive. Rester vigilant, faire preuve de bon sens, et utiliser l'outil avec précautions.



• Toujours porter une protection oculaire appropriée, homologuée CE, pour utiliser l'outil et/ou le réparer, l'entretenir.



• Ne pas utiliser une pression pneumatique supérieure à la pression maximale autorisée telle qu'indiquée dans la colonne "I" du Tableau des données techniques.



• Ne pas lubrifier excessivement et ne pas utiliser d'huile épaisse, pour éviter que l'outil se bloque ou que sa performance soit réduite.

⚠ N'utilisez les outils BOSTITCH que pour les applications pour lesquels ils sont prévus, par exemple : les finitions autour des portes et des fenêtres, les moulures ; les fonds de tiroirs et les dos de meubles ; la fabrication et la décoration de meubles et les travaux d'encadrement. Ces outils ne doivent pas être utilisés pour des matériaux autres que le bois et pour des applications autres que celles impliquant le bois. Si vous n'êtes pas sûr que cet outil soit approprié pour certaines applications, veuillez contacter votre revendeur local.

CHARGEMENT

⚠ **Avertissement !** Lors du chargement de la machine 1) Ne jamais mettre la main ni aucune autre partie du corps dans la zone d'éjection des clous ; 2) Ne jamais diriger la machine vers soi-même ni vers autrui ; 3) Ne jamais appuyer sur la gâchette ni sur le palpeur afin d'éviter tout déclenchement accidentel, pouvant être la cause de blessures.

- BT1855-E,
BT1855SP-E,
FN1650,
FN1650SP-M
1. Relâcher le bouton d'ouverture du magasin et tirez le magasin vers l'arrière. (Fig 1)
 2. Une fois le magasin complètement ouvert, insérez les attaches. Les pointes doivent toucher le bas du magasin. (Fig 2)
 3. Poussez le magasin vers l'avant jusqu'à ce qu'il se verrouille. (Fig 3)

- SX1838-E
SL540-M
1. Relâchez le bouton d'ouverture du magasin et tirez le magasin vers l'arrière. (Fig 4)
 2. Ouvrez le magasin complètement et tournez l'outil sur le côté en vous assurant que personne ne se trouve face à la zone de déchargement. Chargez les agrafes dans le rail prévu à cet effet. (Fig 5)
 3. Poussez le magasin vers l'avant jusqu'à ce qu'il se verrouille. (Fig 6)

- FN1664-E
FN1664SP-E
1. Chargez les clous dans l'ouverture prévue à cet effet à l'arrière du magasin et derrière le dispositif de rétention des clous. (Fig 7)
 2. Poussez le poussoir vers l'arrière et le relâchez. (Fig 8)
 3. Assurez-vous que le poussoir du magasin soit derrière le dernier clou. (Fig 9)

VERROUILLAGE DE L'APPAREIL (BT1855-E, FN1664-E, SX1838-E)

Ces outils utilisent un mécanisme permettant de prévenir le déclenchement à vide de l'appareil. Lorsque le magasin n'est pas chargé de clous ou lorsque le nombre de clous présent dans le magasin est inférieur à ≈10, le bras de contact ne peut pas fonctionner et l'outil ne se déclenchera pas.

RETIRER LES ATTACHES BLOQUÉES

Mise en garde : Veillez à ce que l'air soit débranché avant de retirer une attache bloquée dans l'outil.

Attaches bloquées dans l'outil

1. Débranchez l'outil du circuit d'air.
2. Retirez les attaches du pousoir (FN1664-E, FN1664SP-E) ou ouvrez le magasin (BT1855-E, BT1855SP-E, FN1650, FN1650SP-M, SX1838-E, SL540-M).
3. Ouvrez le clapet prévu pour ôter les attaches bloquées dans le nez de l'appareil en appuyant sur le bouton de verrouillage et en le faisant ensuite basculer vers le haut (FN1664-E, FN1664SP-E uniquement - Fig 10).
4. Retirez les attaches bloquées. Il est parfois nécessaire d'utiliser des pinces.
5. Fermez le clapet en le verrouillant (FN1664-E, FN1664SP-E uniquement - Fig 11).
6. Repositionnez le pousoir derrière les attaches (FN1664-E, FN1664SP-E) ou fermez le magasin (BT1855-E, BT1855SP-E, FN1650, FN1650SP-M, SX1838-E, SL540-M).

LE RÉGULATEUR DE PROFONDEUR "DIAL-A-DEPTH™" (FIG 12A / 12B)

Le régulateur de profondeur DIAL-A-DEPTH™ fournit un contrôle précis de la profondeur d'enfoncement de la fixation: à ras de la surface de la pièce usinée, légèrement ou profondément enfoncé. Etalonner d'abord la pression de l'air comprimé pour une pénétration constante du matériel à fixer puis utiliser le régulateur DIAL-A-DEPTH™ pour obtenir la profondeur d'enfoncement désirée.

FONCTION GÂCHETTE DE SÉCURITÉ - BT1855-E, SX1838-E, FN1664-E, FN1650 UNIQUEMENT (FIG 13)

La fonction gâchette de sécurité des outils pneumatiques BOSTITCH permet un verrouillage de l'outil et une sécurité d'utilisation accrue. Appuyez sur le bouton de contrôle afin d'activer ou de désactiver la fonction verrouillage de l'outil.

TYPE DE DÉCLENCHEMENT

⚠ Avertissement ! Toujours débrancher l'air avant d'effectuer un réglage afin d'éviter tout déclenchement accidentel pouvant être la cause de blessures.

TYPE DE PALPEUR DE SÉCURITÉ - BT1855SP-E, FN1650SP-M, FN1664SP-E UNIQUEMENT

Ces modèles fonctionnent différemment des autres modèles BOSTITCH. Afin de fournir une visibilité maximum pour un positionnement correct du dispositif de fixation, le palpeur de sécurité de cette machine se trouve normalement en position « depressed » ou « up

» (vers le haut). Sur l'ensemble des autres machines BOSTITCH ainsi que sur la plupart des autres machines, le palpeur de sécurité se trouve normalement en position « extended » ou « down » (vers le bas).

Cette machine possède un mode de déclenchement sélectif qui détermine si la machine propulse les clous en mode de déclenchement en séquence ou par contact. En mode en séquence, lorsque l'extrémité du nez est placée sur la surface de travail et que la gâchette est appuyée, le palpeur de sécurité sort de la machine pour détecter la surface de travail. Pour fonctionner, l'extrémité du nez doit être en contact avec la surface de travail. Si le palpeur de sécurité détecte que la zone de surface n'est pas suffisamment proche de l'extrémité du nez, la machine ne fonctionnera pas.

En mode de déclenchement par contact, lorsque la gâchette est maintenue appuyée, le palpeur de sécurité sortira de la machine. Mettre l'extrémité du nez en contact avec la surface de travail et le palpeur de sécurité propulsera un clou à chaque contact avec cette surface.

SYSTEME DE DÉCLENCHEMENT SÉLECTIF - TOUS MODELES

Ces modèles présentent un système de déclenchement sélectif permettant à l'utilisateur de choisir entre les modes de fonctionnement suivants.



⚠ AVERTISSEMENT ! Les outils portant ce symbole offrent soit le déclenchement par contact, le déclenchement par contact continu, ou le déclenchement sélectionnable avec déclenchement par contact activé.

LORSQUE LE MODE DÉCLENCHEMENT PAR CONTACT EST ACTIVÉ :

Ces outils sont conçus pour des applications de production, telles que palettes, meubles, éléments préfabriqués, tissus d'ameublement. **NE PAS** utiliser pour certaines applications, telles que caisses, cartons, systèmes de sécurité pour le transport sur des remorques ou camions. Cet outil doit uniquement être utilisé dans des environnements travail sécurisés. Prendre garde à ne pas déclencher l'outil accidentellement en changeant de position pendant le travail.

DÉCLENCHEMENT EN SÉQUENCE

Pendant le déclenchement en séquence, l'opérateur doit tenir l'outil contre la pièce en usinage avec le palpeur de sécurité abaissé avant d'appuyer sur la gâchette. Pour pousser des dispositifs supplémentaires, il faudra relâcher la gâchette et soulever l'outil de la pièce en usinage avant de répéter les phases indiquées plus haut. De cette façon, on pourra plus facilement positionner le dispositif de fixation, par exemple pour des applications sur châssis et caisses. Le Déclenchement en séquence permet de localiser exactement le dispositif de fixation sans risquer de pousser un deuxième dispositif par effet

de contrecoup, comme indiqué pour le Déclenchement par Contact (ci-après). L'outil à déclenchement en séquence offre un avantage en matière de sécurité car il permet d'intégrer un dispositif de fixation si l'outil entre en contact avec la pièce en usinage - ou tout autre objet - pendant que l'opérateur appuie sur la gâchette.

DECLENCHEMENT PAR CONTACT

Le processus opérationnel normal pour les outils à « Déclenchement par Contact » consiste pour l'opérateur d'activer le palpeur de sécurité par contact en appuyant continuellement sur la gâchette, en décochant un dispositif de fixation chaque fois qu'un contact avec la pièce en usinage s'établit. Ceci permet un rapide positionnement du dispositif de fixation pour différents types d'application, tels que revêtements, imperméabilisation des ponts et montage de palettes. Tous les outils pneumatiques sont sujets à un phénomène de contrecoup après l'introduction des dispositifs de fixation. L'outil peut donc « rebondir » et activer l'activer le palpeur de sécurité et, s'il entre accidentellement en contact avec la surface de la pièce lorsque la gâchette est encore appuyée (le doigt est encore sur la gâchette), un deuxième dispositif de fixation imprévu pourrait être décoché.

CHOIX DU TYPE DE DECLENCHEMENT (FIG 14-15) :

Pour changer la fonction sécurité de la gâchette en toute sécurité, l'utilisateur doit d'abord verrouiller la gâchette (BT1855-E, SX1838-E, FN1664-E, FN1650 UNIQUEMENT - voir plus haut Bouton de déverrouillage de la gâchette). Pour changer le type de déclenchement, tournez le bouton de sélection dans le sens inverse des aiguilles d'une montre. Ce bouton de sélection se verrouillera tout seul lorsque la flèche sera pointée vers le symbole aux trois clous qui se trouve sur le corps de l'outil (Déclenchement par contact) ou lorsqu'elle pointerait vers le symbole à clou unique (Déclenchement en séquence). Déverrouillez ensuite la gâchette pour réutiliser l'appareil.

INSTALLATION DU CROCHET (FIG 16-20) :

Ces outils sont fournis avec un crochet conçu pour le rangement et la suspension temporaire de l'outil.

Avertissement : Toujours débrancher l'outil de sa source d'air avant d'effectuer des réglages ou avant d'essayer de monter ou démonter toute pièce.

BT1855-E, SX1838-E, FN1664-E, FN1650, SL540-M

1. Assurez-vous que l'appareil est réglé sur le mode de déclenchement en séquence. (voir Type de déclenchement ci-dessus)
2. Appuyez sur le bouton déclencheur du crochet situé sur la partie principale du crochet. (Fig 16)
3. Faites glisser le crochet dans l'encoche de fixation du crochet. (Fig 17)
4. Relâchez le bouton déclencheur du crochet et vérifiez que le crochet est correctement enclenché. (Fig 18)

BT1855SP-E, FN1664SP-E, FN1650SP-M

1. Assurez-vous que l'appareil est réglé sur le mode de déclenchement en séquence. (voir Type de déclenchement ci-dessus)
2. Alignez le crochet avec l'encoche située dans la crosse de l'outil. (Fig 19)
3. Faites glisser le crochet dans la crosse jusqu'à ce qu'il se loge en place. (Fig 20)

⚠ AVERTISSEMENT ! Ne jamais utiliser le crochet lorsque l'appareil est en mode de déclenchement par contact.

RANGEMENT DE LA CLEF HEXAGONALE (FIG 21)

Pour entretenir le cloueur, une clef hexagonale est rangée dans la boucle de la single.

PL Niniejszy dokument nie może być kopiowany bez pozwolenia. Nieautoryzowane kopie niniejszego dokumentu nie stanowią deklaracji zgodności CE prezentowanych produktów.

CZ Niniejszy dokument nie może być kopiowany bez pozwolenia. Nieautoryzowane kopie niniejszego dokumentu nie stanowią deklaracji zgodności CE prezentowanych produktów.

SK Rozmnožovanie bez povolenia je zakázané. Neoprávnené kópie tohto dokumentu nie sú v súlade s CE pre dané výrobky.

HU A dokumentum engedély nélkül nem sokszorosítható. Az engedély nélkül sokszorosított dokumentum nem jelenti a termék CE-megfelelőségét.

RO Reproducerea neautorizată este interzisă. Copiile neautorizate ale acestui document nu reprezintă conformitatea CE pentru produse.

Achtung!

- ENTHÄLT WICHTIGE SICHERHEITSINFORMATIONEN.
- LESEN SIE VOR BEDIENUNG DES WERKZEUGS DIESES HANDBUCH.
- ZU SPÄTEREN REFERENZZWECKEN AUFHEBEN.
- NICHTBEACHTUNG DER FOLGENDEN WARNUNGEN KANN ZU VERLETZUNGEN FÜHREN.



- Verwenden Sie keine beschädigten, verschlissenen oder minderwertigen Luftschläuche und Armaturen.



- Luftdruckbetriebene Werkzeuge können bei der Verwendung vibrieren. Vibrationen, repetitive Bewegungen oder unbequeme Haltung können für Ihre Hände und Arme schädlich sein. Stellen Sie im Fall von Unbehagen, Krämpfen oder Schmerzen die Bedienung von Maschinen ein. Holen Sie medizinischen Rat ein, bevor Sie mit der Bedienung fortfahren.



- Tragen Sie das Werkzeug nicht am Schlauch.



- Halten Sie Ihren Körper im Gleichgewicht und gespannt. Lehnen Sie sich bei der Bedienung des Werkzeugs nicht zu weit vor.



- Schalten Sie vor der Installation, Entfernung oder Einstellung von jeglichen Zubehörteilen am Werkzeug immer die Luftzufuhr aus, oder vor der Durchführung von Wartungsarbeiten am Werkzeug.



- Verwenden Sie Schutzausrüstung, wie Schutzbrille, Handschuhe, Sicherheitsschuhe sowie Schallschutz. Bleiben Sie wachsam, verwenden Sie Ihren gesunden Menschenverstand und gehen Sie achtsam mit der Maschine um.



- Verwenden Sie bei der Bedienung oder der Durchführung von Wartungsarbeiten an diesem Werkzeug jederzeit geeigneten CE-zertifizierten Augenschutz.



- Bedienen Sie das Werkzeug nicht mit mehr als dem in der technischen Datentabelle in Spalte „I“ angegebenen maximalen Druck.



- Verwenden Sie nicht zu viel Öl und kein Schweröl, da dies Stillstand und geringe Leistung zur Folge haben kann.

⚠ Das BOSTITCH Werkzeug sollte ausschließlich zum angegebenen Zweck verwendet werden, z. B.: zur Endbearbeitung an Türen, Fenstern und Borten; zum Einziehen von Böden, Schrankrückwänden und zur Schrankfertigung; zur Rahmung von Bildern und Verzierung von Möbeln. Diese Werkzeuge sind ausschließlich zur Verbindung von Holzmaterial vorgesehen. Wenn Sie sich bezüglich der Eignung dieses Werkzeugs für bestimmte Anwendungen unsicher sind, wenden Sie sich bitte an Ihr lokales Verkaufsbüro.

NACHLADEN

⚠ **Warnhinweis!** Beim Laden des Werkzeugs 1) nicht die Hand oder ein Körperteil in den Auswurfbereich des Werkzeugs halten; 2) das Werkzeug nicht auf sich selbst oder andere Personen richten; 3) nicht den Auslöser ziehen oder die Auslösesicherung drücken, weil dies eine ungewollte Auslösung mit entsprechender Verletzungsgefahr verursachen könnte.

- | | |
|--|--|
| BT1855-E,
BT1855SP-E
FN1650,
FN1650SP-M | 1. Den Magazin-Entriegelungsknopf drücken und Magazin zurückziehen (Abb. 1). |
| | 2. Befestigungselemente in das vollständig geöffnete Magazin einlegen. Die Spitzen müssen dabei zur Magazinunterseite zeigen (Abb. 2). |
| | 3. Magazin nach vorne schieben bis der Halter einrastet (Abb. 3). |

- | | |
|-----------------------------|--|
| SX1838-E
SL540-M | 1. Den Magazin-Entriegelungsknopf drücken und Magazin zurückziehen (Abb. 4). |
| | 2. Öffnen Sie das Magazin vollständig und halten Sie das Werkzeug zur Seite, so dass die Enladeseite nicht zu Ihnen oder anderen Personen zeigt. Legen Sie die Befestigungselemente in die dafür vorgesehene Schiene (Abb. 5). |
| | 3. Magazin nach vorne schieben bis der Riegel einrastet (Abb. 6). |

- | | |
|--------------------------------|--|
| FN1664-E
FN1664SP-E | 1. Legen Sie die Nägel von hinten, am Halteclip vorbei, in das Magazin (Abb. 7) |
| | 2. Ziehen Sie den Schieber hinter den Nagelstreifen und lassen sie ihn los (Abb. 8). |
| | 3. Überprüfen Sie, dass der Magazinschieber sich hinter dem letzten Nagelstreifen befindet (Abb. 9). |

BEFESTIGUNGSELEMENT-SICHERUNG (BT1855-E, FN1664-E, SX1838-E)

Diese Werkzeuge verfügen über einen Mechanismus zur Leerschusssicherung. Falls sich im Magazin keine oder unter ≈ 10 Nägel befinden, kann sich der Kontaktarm nicht bewegen und das Werkzeug nicht ausgelöst werden.

STAU-BESEITIGUNG

Warnung! Immer die Luftzufuhr abkoppeln, bevor Sie eingeklemmte Befestigungselemente beseitigen.

Staubeseitigung

1. Koppeln Sie die Druckluftzufuhr ab.
2. Befestigungselemente vom Schieber trennen (FN1664-E, FN1664SP-E) bzw. Magazin öffnen (BT1855-E, BT1855SP-E, FN1650, FN1650SP-M, SX1838-E, SL540-M).
3. Öffnen Sie die Staubeseitigungsklappe an der Nase, indem Sie den Schnapper erst herunter- und dann nach oben ziehen (nur FN1664-E - Abb. 10).
4. Entfemen Sie das eingeklemmte Befestigungselement, unter Umständen ist dazu eine Zange erforderlich.
5. Schließen Sie die Staubeseitigungsklappe an der Nase (nur FN1664-E - Abb. 11).
6. Ziehen Sie den Schieber hinter die Befestigungselemente (FN1664-E, FN1664SP-E) bzw. schließen Sie das Magazin (BT1855-E, BT1855SP-E, FN1650, FN1650SP-M, SX1838-E, SL540-M).

SENKUNGSREGLER "DIAL-A-DEPTH"TM (ABB. 12A / 12B)

Durch den Senkungsregler DIAL-A-DEPTHTM wird eine präzise Kontrolle der Senkungstiefe der Klammern erzielt und eine Gleichstellung mit der Oberfläche des zu bearbeitenden Teils von leicht bis ganz eingesenkt erreicht. Zuerst den Druckwert der Druckluft für ein konstantes Eintreiben in das zu befestigende Material eichen, dann den DIAL-A-DEPTHTM Regler zum Einstellen der gewünschten Einsenkung einsetzen.

'TRIGGER LOCKOUT' KONTROLLE - NUR BT1855-E, SX1838-E, FN1664-E, FN1650 (ABB. 13)

Die Abzugssperre an BOSTITCH-Pressluftwerkzeugen bietet die Verriegelung des Auslösers als eine zusätzliche Sicherheitskontrolle. Drücken Sie den Abzugssperrenknopf rein bzw. raus um den Werkzeugauslöser zu aktivieren oder zu verriegeln.

AKTIVIERUNGSART

⚠ Warnhinweis! Vor der Durchführung von Einstellungen immer die Druckluftversorgung trennen, weil eine ungewollte Auslösung mit entsprechender Unfallgefahr verursacht werden könnte.

AUSLÖSESICHERUNGSTYP - NUR BT1855SP-E, FN1650SP-M, FN1664SP-E

Diese Modelle werden auf eine andere Art und Weise als die sonstigen Werkzeuge von BOSTICH eingesetzt. Um eine optimale Sicht für die genaue Anordnung der Klammern zu erhalten, befindet sich die Auslösesicherung dieses Werkzeugs normalerweise

in der "gedrückten" oder "oberen" Stellung. Bei allen sonstigen Werkzeugen von BOSTICH und den meisten sonstigen Werkzeugen, befindet sich die Auslösesicherung normalerweise in der "ausgestellten" oder "unteren" Stellung.

Dieses Werkzeug verfügt über eine wählbare Aktivierungsart, wobei ausgewählt wird, ob das Werkzeug die Klammern sequenziell oder berührungsabhängig anbringt. In der sequenziellen Aktivierungsart wird die Auslösesicherung zur Erfassung der Werkstückfläche aus dem Werkzeug herausgestellt, sobald die Nase an die Werkstückfläche angesetzt und der Auslöser gezogen wird. Wenn die Auslösesicherung nicht erkennt, dass die Werkstückfläche nahe genug zur Werkzeugnase ist, wird das Werkzeug nicht aktiviert.

Bei der berührungsabhängigen Aktivierungsart wird die Auslösesicherung aus dem Werkzeug herausgestellt, sobald der Auslöser gedrückt gehalten wird. Sobald die Werkzeugnase das Werkstück berührt, wird die Auslösesicherung betätigt und eine Klammer bei jeder Berührung des Werkstücks eingesetzt.

WÄHLBARES AKTIVIERUNGSSYSTEM - ALLE MODELLE

Diese Modelle verfügen über ein wählbares Aktivierungssystem, wobei der Benutzer die Auswahl zwischen den folgenden Benutzungsarten hat.



⚠ ACHTUNG! Mit diesem Symbol markierte Werkzeuge verfügen entweder über Kontaktauslösung, kontinuierliche Kontaktauslösung oder optionale Auslösung mit ausgewählter Kontaktauslösung.

IM KONTAKTAUSLÖSUNGSMODUS:

Diese Werkzeuge sind zur Verwendung in Produktionsanwendungen wie Paletten, Möbeln, Fertighäusern oder Möbelpolstern konzipiert.

Verwenden Sie sie **NICHT** bei Anwendungen wie dem Schließen von Kisten oder dem Montieren von Transport-Sicherheitssystemen an Anhängern und LKWs. Dieses Werkzeug darf nur in sicheren Arbeitsumgebungen verwendet werden. Es ist darauf zu achten, eine versehentliche Auslösung beim Wechsel von einer Arbeitsposition in eine andere zu verhindern.

SEQUENZIELLE AKTIVIERUNGSART

Bei der sequenziellen Aktivierung muss der Benutzer das Werkzeug mit gedrückter Auslösesicherung gegen das Werkstück halten, bevor er den Auslöser zieht. Um zusätzliche Klammern zu fahren, muss der Abzug losgemacht werden und das Gerät von dem Arbeitsteil angehoben werden, bevor die vorher genannten Schritte wiederholt werden. Dies erleichtert das genaue Platzieren der Klammern, wie zum Beispiel auf Rahmen, Schuhvernaglung und Anwendungen für Kisten. Die sequenzielle Aktivierungsart ermöglicht eine exakte Positionierung der Klammer, ohne dass

durch die Rückschlagwirkung (siehe Beschreibung für berührungabhängige Aktivierungsart unten) eine zweite Klammer eingesetzt werden kann. Die sequenzielle Aktivierungsart hat einen Sicherheitsvorteil, da sie keine ungewollte Klammer einsetzen wird, wenn das Gerät das Werkstück oder andere Teile berührt, während der Anwender den Abzug gezogen hält.

BERÜHRUNGSABHÄNGIGE AKTIVIERUNGSART

Der übliche Ablauf bei Werkzeugen mit "berührungabhängiger Aktivierungsart" oder "kontinuierlicher Betriebsart" ist, dass der Benutzer bei gezogenem Auslöser die Auslösesicherung betätigt, wobei bei jeder Berührung des Werkstücks eine Klammer eingesetzt wird. Dies ermöglicht ein schnelles Platzieren der Klammern bei vielen Arbeiten, wie Verkleidung, Abdeckung und Palettenmontage. Alle pneumatischen Geräte können bei dem Setzen von Klammern zurückschlagen. Das Gerät könnte zurückschlagen und die Auslösesicherung freigeben, und wenn das Werkzeug bei noch betätigtem Auslöser (Finger hält den Auslöser noch betätigt) ungewollt erneut das Werkstück berührt, wird unbeabsichtigt eine zweite Klammer ausgegeben.

Diese Geräte sind mit einem "nicht auf Treppen und Leitern verwenden" Symbol gekennzeichnet. Siehe Zeichnung technischen Datentabelle. Geräte, die mit diesem Symbol versehen sind, dürfen nicht bei dem Wechsel von einer Arbeitsposition zur anderen, die das Verwenden von Leitern, Treppen oder ähnlichen Strukturen, wie Dachlatten mit sich ziehen, verwendet werden.

AKTIVIERUNGSART WÄHLEN (ABB. 14-15):

Um die Sicherheit zu gewährleisten, muss der Auslöser gesperrt sein (NUR BT1855-E, SX1838-E, FN1664-E, FN1650 - siehe Auslösesperre oben), bevor der Auslösemodus geändert wird. Um die Aktivierungsart zu ändern, drehen Sie den Schalter gegen den Uhrzeigersinn. Der Modusschalter rastet automatisch ein, wenn der Anzeiger auf das auf dem Werkzeug angebrachte Symbol mit den 3 Nägeln gerichtet wird (berührungabhängige Aktivierungsart) oder auf das Symbol mit nur einem Nagel (sequenzielle Aktivierungsart). Entsperren Sie den Auslöser, um mit der Arbeit fortzufahren.

INSTALLIEREN DES HAKENS (ABB. 16-20):

Diese Geräte werden mit einem zusätzlichen Mehrzweckhaken zum Aufbewahren und Aufhängen geliefert.

WARNHINWEIS: Koppeln Sie das Gerät immer von der Druckluftzufuhr ab, bevor Sie Änderungen am Gerät vornehmen oder Teile an- bzw. abmontieren.

BT1855-E, SX1838-E, FN1664-E, FN1650, SL540-M

1. Vergewissern Sie sich, dass das Gerät sich im Einzel-Auslöser-Modus befindet (siehe Auslösemechanismus oben)
2. Drücken Sie den Entriegelungsknopf des Mehrzweckhakens am Hauptteil des Gürtelhakens herunter (Abb. 16)
3. Schieben Sie den Mehrzweckhaken in den Arretierungsschlitz des Gürtelhakens (Abb. 17)
4. Lassen Sie den Entriegelungsknopf des Mehrzweckhakens los, und vergewissern Sie sich, dass der Gürtelhaken in seiner Position arretiert ist (Abb. 18)

BT1855SP-E, FN1664SP-E, FN1650SP-M

1. Vergewissern Sie sich, dass das Gerät sich im Einzelauslöser-Modus befindet (siehe Auslösemechanismus oben)
2. Richten Sie den Mehrzweckhaken an dem Schlitz in der Halterung am Gerät aus (Abb. 19)
3. Schieben Sie den Mehrzweckhaken in die Halterung, bis er einrastet (Abb. 20)

⚠ WARNHINWEIS! Verwenden Sie den Mehrzweckhaken nicht im Kontaktauslöser-Modus!

INBUSSCHLÜSSEL AUFBEWAHRUNG (ABB. 21)

Für die Wartung des Naglers ist ein Inbusschlüssel im Gürtelhaken untergebracht.

⚠ Waarschuwing!

• BEVAT BELANGRIJKE VEILIGHEIDSGEGEVENS.

• LEES DEZE HANDLEIDING VOORDAT U HET GEREEDSCHAP GEBRUIKT.

• BEWAAR VOOR LATERE RAADPLEGING.

• HET NIET NALEVEN VAN DE VOLGENDE WAARSCHUWINGEN KAN LEIDEN TOT LETSEL.



- Gebruik geen beschadigde, gefarfelde of versleten luchtslangen en fittingen.



- Persluchtgereedschap kan trillen bij gebruik. Trillingen, herhaalde bewegingen en oncomfortabele houdingen kunnen schadelijk zijn voor uw handen en armen. Stop het gebruik van een machine als u ongemak, een tintelend gevoel of pijn opmerkt. Raadpleeg een arts voordat u het gebruik hervat.



- Draag het gereedschap nooit aan de slang.



- Zorg voor een stevige en evenwichtige lichaamshouding. Overstrek niet bij het gebruik van dit gereedschap.



- Zet altijd de luchttoevoer uit en koppel de luchttoevoerslang los voordat u een accessoire op dit gereedschap monteert, verwijderd of afstelt of voor het uitvoeren van onderhoud aan dit gereedschap.



- Gebruik beschermmiddelen zoals bril, handschoenen, veiligheidsschoenen en geluidsbescherming. Blijf waakzaam, gebruik uw gezond verstand en let op tijdens het gebruik van de machine.



- Draag altijd een geschikte oogbescherming met CE-markering bij het gebruiken of onderhouden van dit gereedschap.



- Gebruik het gereedschap niet bij een hogere druk dan de maximale druk aangegeven in kolom "I" van de technische gegevenstabel.



- Gebruik niet te veel olie en gebruik geen zware olie, want dit kan leiden tot afslaan en slechte prestaties.

⚠ Gebruik het BOSTITCH-gereedschap alleen voor het doel waarvoor het is ontworpen, zoals: het afwerken van deuren, ramen en borders; ladebodems, achterkanten van meubels en meubelmaken; lijsten en meubilaire versieringen. Gebruik dit gereedschap niet voor andere toepassingen dan hout op hout. Als u niet zeker weet of dit gereedschap geschikt is voor een bepaalde toepassing, neem dan contact op met uw lokale verkooppunt.

LADEN VAN HET APPARAAT

⚠ **Waarschuwing!** Let tijdens het laden van het gereedschap op het volgende 1) Plaats nooit uw hand of een ander lichaamsdeel op het uitgangsgedeelte van het gereedschap; 2) Richt het gereedschap nooit op uzelf of anderen; 3) Haal de trekker nooit over en druk de veiligheidsvergrendeling niet in, dit kan leiden tot onverwachte activering en letsel.

- | | |
|--|---|
| BT1855-E,
BT1855SP-E
FN1650,
FN1650SP-M | <ol style="list-style-type: none">1. Druk de vrijgaveknop in en trek het magazijn achterwaarts uit (Fig 1).2. Doe de bevestigingsmiddelen erin met het magazijn volledig open. De punten moeten tegen de bodem van het magazijn liggen (Fig 2).3. Duw het magazijn naar voren tot de pal vastzit (Fig 3). |
|--|---|

- | | |
|---------------------|--|
| SX1838-E
SL540-M | <ol style="list-style-type: none">1. Druk de vrijgaveknop in en trek het magazijn achterwaarts uit (Fig 4).2. Open het magazijn volledig. Draai het apparaat zijwaarts met de neus weggedraaid van uzelf en anderen. Laad nietjes in het kanaal (Fig 5).3. Duw het magazijn naar voren tot de pal vastzit (Fig 6). |
|---------------------|--|

- | | |
|------------------------|--|
| FN1664-E
FN1664SP-E | <ol style="list-style-type: none">1. Laad de nagels door de bevestigingsgleuf in de achterkant van het magazijn en voorbij de bevestigingsklem (Fig 7).2. Trek de duwer terug achter de nagelstrip en laat hem los (Fig 8).3. Controleer of de duwer van het magazijn achter de laatste nagelstrip is (Fig 9). |
|------------------------|--|

BLOKKERING BEVESTIGINGSMIDDEL

(BT1855-E, FN1664-E, SX1838-E)

Dit gereedschap gebruikt een mechanisme dat ervoor zorgt dat het gereedschap niet 'droog schiet'. Als het magazijn niet is geladen met nagels, of als het resterende aantal nagels minder dan ≈10 wordt, kan de contactarm niet werken en het gereedschap zal niet schieten.

BLOKKERING VERHELPEN

Waarschuwing! Koppel altijd de lucht af voordat u een blokkering in de hechtmachine verhelpt.

Verhelpen van een blokkering

1. Koppel de luchttoevoer van het gereedschap af.
2. Maak de bevestigingsmiddelen los van de duwer (FN1664-E, FN1664SP-E) of open het magazijn (BT1855-E, BT1855SP-E, FN1650, FN1650SP-M, SX1838-E, SL540-M).
3. Open de neus voor het verhelpen van de blokkering door hem naar beneden te duwen en dan op de pal (alleen FN1664-E - Fig 10).
4. Verwijder het vastgelopen bevestigingsmiddel. Onder bepaalde omstandigheden heeft u hiervoor niertangen nodig.
5. Sluit de pal voor het verhelpen van de blokkering (alleen FN1664-E - Fig 11).
6. Duw de duwer terug achter de bevestigingsmiddelen (FN1664-E, FN1664SP-E) of sluit het magazijn (BT1855-E, BT1855SP-E, FN1650, FN1650SP-M, SX1838-E, SL540-M).

DE REGELAAR VAN INCASSERING "DIAL-A-DEPTH™" (FIG 12A / 12B)

De regelaar van incassering, DIAL-A-DEPTH™ levert een nauwkeurige controle van de diepte van de incassering van de vasthechting; op het niveau van het werkstuk ofwel lichtjes of veel verzonken. Eerst de druk van de perslucht ijken voor een constante penetratie in het vast te hechten materiaal, vervolgens de regelaar DIAL-A-DEPTH™ gebruiken om de gewenste incassering te leveren.

TREKKERBLOKKERING - ALLEEN VOOR BT1855-E, SX1838-E, FN1664-E, FN1650 (FIG 13)

Het trekkerblokkeringsmechanisme op de pneumatische apparaten van BOSTITCH bieden een trekkerbeveiliging voor extra veiligheid.

Duw de blokkeringsknop in of uit om de trekker te blokkeren of vrij te geven.

BEDIENINGSMODUS

⚠ Waarschuwing! Ontkoppel altijd de luchttoevoer vóór het maken van aanpassingen om onverwachte activering te voorkomen wat kan leiden tot letsel.

VEILIGHEIDSVERGRENDELING - ALLEEN VOOR BT1855SP-E, FN1650SP-M, FN1664SP-E

Deze modellen verschillen van alle andere BOSTITCH gereedschappen. Voor maximale zichtbaarheid en nauwkeurige plaatsing staat de veiligheidsvergrendeling standaard in de "ingedrukte" of "omhoogstaande" positie. Bij de meeste gereedschappen en alle andere

BOSTITCH gereedschappen is dit omgekeerd en staat de veiligheidsvergrendeling standaard in de "uitgetrokken" of "beneden" positie.

Dit gereedschap heeft een instelbare bedieningsmodus en kan ingesteld worden op sequentiële en contactwerking. In de sequentiële werking, wanneer de neus op het werkoppervlak is geplaatst en de trekker wordt overgehaald komt de veiligheidsvergrendeling uit het gereedschap om het werkoppervlak te detecteren. Voor activering moet de neus van het gereedschap in contact staan met het werkoppervlak. Als de veiligheidsvergrendeling detecteert dat de neus te ver verwijderd is van het werkoppervlak wordt het gereedschap niet geactiveerd.

In de contactwerking, wanneer men de trekker overhaalt en ingedrukt houdt komt de veiligheidsvergrendeling uit het gereedschap. Het contact van de neus van het gereedschap op het werkoppervlak zal de veiligheidsvergrendeling activeren en zal er iedere keer dat er contact is met het werkoppervlak een bevestigingsmiddel schieten.

SELECTEERBAAR BEDIENINGSSYSTEEM - ALLE MODELLEN

Deze modellen zijn voorzien van een instelbaar bedieningssysteem waarmee de gebruiker kan kiezen tussen de volgende modi.



⚠ WAARSCHUWING! Gereedschappen die met dit symbool zijn gemarkeerd, werken met contactwerking, continue contactwerking of een instelbare trekker met contactwerking geselecteerd.

IN DE MODUS CONTACTWERKING:

Deze gereedschappen zijn ontworpen voor gebruik in productietoepassingen zoals pallets, meubilair, mobiele huizen of bekleding. Gebruik dit gereedschap **NIET** met contactwerking voor toepassingen zoals het sluiten van dozen of kisten en de montage van veiligheidssystemen voor transport op trailers en vrachtwagens. Dit gereedschap mag alleen worden gebruikt op veilige werkplekken. Voorzorgsmaatregelen dienen te worden genomen om te voorkomen dat het gereedschap onbedoeld wordt bediend bij het aannemen van een andere werkhouding.

SEQUENTIËLE WERKING

Bij de sequentiële werking moet de bediener het gereedschap tegen het werk houden met de veiligheidsvergrendeling ingedrukt voordat hij de trekker overhaalt. Om meer bevestigingselementen aan te brengen, moet de trekker worden losgelaten en het gereedschap van het werk worden gehaald, voordat bovenstaande stappen worden herhaald. Dit maakt een zorgvuldige plaatsing van het bevestigingsmateriaal gemakkelijker, bij voorbeeld bij lijst- en kratwerk. Bij de

sequentiële werking wordt het bevestigingsmateriaal exact geplaatst zonder de mogelijkheid dat er een tweede bevestigingsmateriaal wordt uitgestoten door de terugslag, zoals beschreven bij Contactwerking (hieronder). Het gereedschap met sequentiële werking heeft een veiligheidsvoordeel omdat het niet per ongeluk een bevestigingsmateriaal kan uitstoten als het gereedschap met het werk – of iets anders – in contact komt terwijl de bediener de trekker overgehaald houdt.

DE Vervielfältigung nicht ohne Genehmigung gestattet. Unzulässig erstellte Kopien dieses Dokuments erfüllen nicht

CONTACTWERKING für Produkte.

De normale bedieningsprocedure bij gereedschappen met "Contactwerking" is dat de bediener de veiligheidsvergrendeling activeert terwijl hij de trekker overgehaald houdt, zodat er bij elk contact met het werkstuk een bevestigingsmateriaal wordt aangebracht. Dit maakt snel bevestigen mogelijk bij vele toepassingen, zoals bekleding, dekvloeren en montage van pallets. Alle pneumatische gereedschappen zijn aan terugslag onderhevig bij gebruik. Het gereedschap kan stuiten, waardoor de veiligheidsvergrendeling wordt losgelaten en indien deze per ongeluk weer in contact komt met het werkoppervlak terwijl de trekker nog steeds actief is (vinger houdt de trekker nog overgehaald), wordt een ongewenst bevestigingsmateriaal uitgestoten.

Op deze gereedschappen is het symbool "niet op trappen of ladders gebruiken" aangebracht. Zie de illustratie van de Technische gegevenstabel. Gereedschappen met dit symbool mogen niet worden gebruikt waar het veranderen van werkpositie het gebruik van ladders, trappen en dergelijke structuren met zich meebrengt, zoals bij daklatten.

PT Reprodudação proibida sem autorização prévia. As cópias não autorizadas deste documento não estão em

DE TASTERMODUS KIEZEN (FIG 14-15):

Voor de veiligheid moet de gebruiker de trekker blokkeren (ALLEEN VOOR BT1855-E, SX1838-E, FN1664-E, FN1650 - zie Trekkerblokkering hierboven) voordat hij het trekkersysteem verandert. Om de trekkermodus te veranderen, draait u de modusselectieschakelaar tegen de wijzers van de klok in. De modusselectieschakelaar gaat automatisch op slot als de pijl naar beneden wijst naar de icoon met 3 nagels gestempeld in de frame van het gereedschap (Contact Trekker Modus) of naar de icoon met één nagel gestempeld in de frame van het gereedschap (Sequentiële Taster Modus). Deblokkeer de trekker om de werking van het gereedschap te hervatten.

MONTAGE VAN DE HULPAAK (FIG 16-20):

Deze hulpmiddelen omvatten een extra hulphaak die geschikt is voor opslag en tijdelijk ophangen van het gereedschap.

Waarschuwing: Koppel het hulpmiddel altijd voorafgaand aan het maken van aanpassingen of voorafgaand aan montage of demontage van onderdelen los van de luchttoevoer.

BT1855S, SX1838-E, FN1664-E, FN1650, SL540-M

1. Zorg ervoor dat de sequentiële bedieningsmodus geselecteerd is (zie 'Bedieningsmodus' hierboven)
2. Druk op de ontgrendelingsknop die zich op de hulphaak bevindt (Fig 16)
3. Schuif de hulphaak in de sleuf van het opzetstuk. (Fig 17)
4. Ontgrendel de ontgrendelingsknop van de hulphaak en controleer of de haak geborgd is. (Fig 18)

BT1855SP-E, FN1664SP-E, FN1650SP-M

1. Zorg dat de sequentiële bedieningsmodus geselecteerd is (zie 'Bedieningsmodus' hierboven)
2. Plaats de hulphaak in de beugel op het gereedschap op één lijn met de sleuf (Fig 19)
3. Schuif de hulphaak in de houder totdat deze vastklikt. (Fig 20)

⚠ WAARSCHUWING! Gebruik de hulphaak nooit met de contactbedieningsmodus.

INBUSSLEUTEL OPSLAG (FIG 21)

In de riemhaak is een inbussleutel opgeslagen voor onderhoud aan het apparaat.

⚠ Advarsel!

• VIGTIGE SIKKERHEDSINSTRUKTIONER VEDLAGT.

• LÆS DENNE HÅNDBOG, FØR DU BETJENER VÆRKTØJET.

• OPBEVAR DEN TIL FREMTIDIG HENVISNING.

• UNDLADELSE AF AT OVERHOLDE DE FØLGENDE ADVARSLER KAN EVT. FØRE TIL PERSONSKADE.



• Undgå at bruge beskadigede, trævlede eller slidte luftslangere og beslag.



• Trykdræne værktøjer kan vibrere, når de er i brug. Vibration, gentagne bevægelser eller ubehagelige stillinger kan eventuelt være skadelige for dine hænder og arme. Undgå at bruge en maskine, hvis du oplever ubehag, en prikkende fornemmelse eller smerter. Rådfør dig med din læge, før du bruger værktøjet igen.



• Undgå at bære værktøjet i slangen.



• Hold din kropstilling afbalanceret og fast. Undgå at række for langt, når du betjener dette værktøj.



• Kobl altid luftforsyningsslangen fra, før du installerer et tilbehør, eller før du foretager vedligeholdelse på dette værktøj.



• Brug beskyttende udstyr som f.eks. beskyttelsesbriller, handsker, sikkerhedssko såvel som høreværn. Vær opmærksom, brug din sinde fornuft, og pas på, når du bruger maskinen.



• Gå altid med passende CE-mærket øjenbeskyttelse, når du betjener dette værktøj eller foretager vedligeholdelse på det.



• Må ikke betjenes ved et tryk, der ligger over værktøjets maksimaltryk, som angives i kolonne "I" på tabellen over Tekniske Data.



• Værktøjet må ikke oversmøres, og du må heller ikke bruge en svær smørelolie, da dette kan føre til standsning og lav præstation af værktøjet.

⚠ Brug kun BOSTITCH værktøjet til det formål, som det er udviklet til, såsom: det afsluttende omkring døre, vinduer og kanter; skuffebunde, bagbeklædninger på skabe og samling af skabe; indramning af billeder og møbelbeklædning. Disse værktøjer skal ikke benyttes til andet end træ til træ anvendelse. Hvis du er usikker på, hvor egnet dette værktøj er til visse applikationer, så bedes du kontakte dit lokale salgskontor.

ZISÆTNING

⚠ Advarsel! Når du påfylder søm 1) Læg aldrig en hånd eller anden kropsdel i værktøjets sømaffyringsområdet; 2) Sigt aldrig værktøjet mod dig selv eller nogen andre; 3) Tryk aldrig på aftrækkeren eller læg pres på Sikkerhedsgafflen, da ulitiget aktivering kan forekomme og måske forårsage en personskaade.

- BT1855-E,
BT1855SP-E
FN1650,
FN1650SP-M
1. Tryk magasinets udløserknap ned, og træk magasinet tilbage. (Fig. 1)
 2. Når magasinet er helt åbent, indsættes fastgørelseselementerne. Spidserne skal vende mod magasinets bund. (Fig. 2)
 3. Tryk magasinet fremad. Skub indtil låsen går i indgreb. (Fig. 3)

- SX1838-E
SL540-M
1. Tryk magasinets udløserknap ned, og træk magasinet tilbage. (Fig. 4)
 2. Åben magasinet helt. Drej værktøjet, så udgangsområdet vender væk fra dig selv og andre. Læg hæfteklammer i kanal. (Fig. 5)
 3. Tryk magasinet fremad. Skub indtil låsen går i indgreb. (Fig. 6)

- FN1664-E
FN1664SP-E
1. Indsæt søm gennem åbningen bagest i magasinet forbi fastholdelsesclipsen. (Fig. 7)
 2. Træk udstøderen tilbage så den er bag sømrækken og giv slip. (Fig. 8)
 3. Sørg for, at magasinets udstøder er bag den sidste sømrække. (Fig. 9)

SØM/KLAMME AFSPÆRRING (BT1855-E, FN1664-E, SX1838-E)

Disse værktøjer anvender en mekanisme, der forhindrer tom afskydning af værktøjet. Når magasinet er tomt for søm eller når det resterende antal søm er mindre end ≈ 10 , kan kontaktarmen ikke fungere og værktøjet vil ikke kunne affyres.

VED TILSTOPNING 2019

Advarsel! Tag altid luften fra før et blokerende fastgørelseselement fjernes.

Ved tilstopning

1. Afbryd luftforsyningen til værktøjet.
2. Frigør fastgørelseselementet fra udstøderen (FN1664-E, FN1664SP-E) eller åben magasinet (BT1855-E, BT1855SP-E, FN1650, FN1650SP-M, SX1838-E, SL540-M).
3. Åben tilstopningsfrontklappen ved at trykke ned og derefter op på låsemekanismen (Kun FN1664-E – Fig. 10).
4. Fjern det blokerende fastgørelseselement. I visse tilfælde er det muligt, at man skal benytte bidetang for at fjerne fastgørelseselementet.
5. Luk låsemekanismen til tilstopningsfrontklappen (Kun FN1664-E – Fig. 11).
6. Træk udstøderen tilbage bag ved fastgørelseselementerne (FN1664-E, FN1664SP-E) eller luk magasinet (BT1855-E, BT1855SP-E, FN1650, FN1650SP-M, SX1838-E, SL540-M).

“DIAL-A-DEPTH™” DYBDEKONTROL (FIG. 12A / 12B)

“DIAL-A-DEPTH™” dybdekontrollen sikrer præcis kontrol af fastgøringsanordningernes isætningsdybde, lige fra samme niveau som arbejdsømnets overflade til lav eller dyb isætning. Man skal først indstille lufttrykket for korrekt isætning i det specifikke arbejde, hvorefter “DIAL-A-DEPTH™” dybdekontrollen anvendes til at give den ønskede dybde.

INDSTILLING AF STARTSPÆRRING - UDELUKKENDE BT1855-E, SX1838-E, FN1664-E, FN1650 (FIG. 13)

Startspærringsfunktionen på BOSTITCH luftværktøj er en låsefunktion, der giver øget

sikkerhed. Tryk spærringens indstillingsknap ind og ud for at aktivere eller låse værktøjets startenhed.

AKTIVERINGSINDSTILLING

⚠ Advarsel! Afbryd altid luftforsyningen før du laver justeringer, da utilsigtet aktivering kan forekomme og kan forårsage personskade.

SIKKERHEDSGAFFELTYPE - UDELUKKENDE BT1855SP-E, FN1650SP-M, FN1664SP-E

Disse modeller fungerer anderledes fra alle andre BOSTITCH værktøj. For at give maksimal sigtbarhed, så præcis sømplacering opnås, er sikkerhedsgafflen på dette værktøj almindeligvis i en “presset” eller “oppe” position. På alle andre BOSTITCH værktøjer, og de fleste andre værktøj, er sikkerhedsgafflen normalt i en “udstrakt” eller “nede” position.

Dette værktøj har en valgbart aktiveringsindstilling, som afgør om værktøjet inddriver søm ved brug af en sekvens- eller en kontaktaktiveringsindstilling. I sekvensindstillingen, hvor tippen af nåsen placeres på arbejdsoverfladen og aftrækkeren trykkes i bund, rykker sikkerhedsgafflen sig ud fra værktøjet for at registrere arbejdsoverfladen. Værktøjensnæsetippen skal være i kontakt med arbejdsoverfladen for at aktivere. Hvis sikkerhedsgafflen ikke finder arbejdsoverfladen tæt nok på værktøjensnæsen, vil værktøjet ikke aktivere.

I kontaktaktiveringsindstillingen vil sikkerhedsgafflen, når aftrækkeren trykkes og holdes i bund, bevæge sig ud fra værktøjet. Kontakt mellem arbejdsoverfladen og værktøjensnæsen vil aktivere sikkerhedsgafflen og inddrive et søm hver gang der er kontakt med arbejdsfladen.

VALGBART AKTIVERINGSSYSTEM - ALLE MODELLER

Disse modeller har et valgbart aktiveringsystem, som tillader brugeren at vælge mellem følgende funktionsmåder.



⚠ ADVARSEL! Værktøjer mærket med dette symbol har enten kontaktaktivering, kontinuerlig kontaktaktivering eller valgbart aktivering med kontaktaktivering valgt.

I KONTAKTAKTIVERINGSMÅDE

Disse værktøjer er designet til brug i produktionsanvendelser som f.eks. til paller, møbler, samling af præfabrikater

eller møbelpolstring. **Du MÅ IKKE** bruge dem til anvendelser som f.eks. at lukke kasser eller pakrammer og sætte transportsikkerhedssystemer på anhængere og lastvogne. Dette værktøj må kun bruges på sikre arbejdssteder. Man skal være forsigtig med at forhindre utilsigtet aktivering, når man skifter fra en arbejdsstilling til en anden.

SEKVENSAKTIVERINGSINDSTILLING

Den sekvensaktiverede indstilling kræver at operatøren holder værktøjet mod arbejdsømnets sikkerhedsgafflen trykket ind inden aftrækkeren trykkes i bund. For at kunne sætte yderligere søm skal aftrækkeren slippes og værktøjet fjernes fra arbejdsømnets, inden ovennævnte procedure gentages. Dette gør det lettere at placere sømmene korrekt, for eksempel ved rammer, spidsømning og kassearbejde. Sekvensaktiveringsindstillingen gør det muligt at udføre præcis placering af sømmene uden fare for at et andet søm isættes under tilbageslaget, som beskrevet under Kontaktaktiveringsindstilling (herunder). Sekvensaktiveringsindstillingen har en positiv sikkerhedsfordel fordi det ikke ved et uheld kan komme til at isætte et søm, hvis værktøjet kommer i berøring med arbejdsømnets – eller noget andet – mens operatøren holder aftrækkeren trykket.

KONTAKTAKTIVERINGSINDSTILLING

Den almindelige betjeningsprocedure ved værktøjer med "Kontaktaktiveringsindstilling" eller "Støder-indstilling" er, at operatøren aktiverer sikkerhedsgaflen mens aftrækkeren holdes trykket, og et søm således isættes, hver gang der opstår berøring med arbejdsømmet. Dette vil sikre hurtig placering af sømmene i mange arbejdsituationer, såsom beklædning, brotildækning og pallesamling. Alle pneumatisk værktøjer udsættes for tilbageslag, når søm isættes. Værktøjet kan ryge tilbage og sikkerhedsgaflen vil således blive frigivet, og hvis den utilsigtet får lov til at berøre arbejdsoverfladen igen, mens aftrækkeren stadig er aktiveret (fingeren holder stadig aftrækkeren trykket) vil et uønsket søm blive isat.

VÆLG AKTIVERINGSINDSTILLING (FIG. 14-15):

Af sikkerhedsmæssige hensyn bør brugeren låse udløseren (UDELUKKENDE BT1855-E, SX1838-E, FN1664-E, FN1650 - se ovenstående om Udløerspæringskontrol) før udløseret ændres. For at ændre aktiveringsindstillingen drejes tilstandsvælgeren mod uret. Tilstandsvælgeren vil automatisk låse, når den indikerende nål peger ned mod ikonet med de tre søm, som er stemplet ned i værktøjet (Kontaktaktiveringsindstilling) eller når den peger på ikonet med et enkelt søm, der er stemplet ned i værktøjet (Sekvensaktiveringsindstilling). Lås op for udløseren for at fortsætte værktøjsdriften.

MONTERING AF VÆRKTØJSKROG (FIG. 16-20):

Dette værktøj leveres med en yderligere værktøjskrog til opbevaring og midlertidig ophængning af værktøjet. Advarsel: Man skal altid afkoble værktøjet fra luftforsyningen, når man foretager justeringer, eller før man forsøger enhver montering eller demontering.

BT1855-E, SX1838-E, FN1664-E, FN1650, SL540-M

1. Sørg for, at sekventielaktiveringsindstillingen er valgt (se Aktiveringsindstilling ovenfor)
2. Tryk på værktøjskrogens udløserknap på selve krogen. (Fig. 16)
3. Skub værktøjskrogen ind i krogfastgørelsesåbningen. (Fig. 17)
4. Slip værktøjskrogens udløserknap og kontrollér at krogen er låst fast i den korrekte position. (Fig. 18)

BT1855SP-E, FN1664SP-E, FN1650SP-M

1. Sørg for, at sekventielaktiveringsindstillingen er valgt (se Aktiveringsindstilling ovenfor)
2. Sørg for, at værktøjskrogen flugter med åbningen i værktøjets holder (Fig. 19)
3. Skub værktøjskrogen ind i holderen til du hører et klik. (Fig. 20)

⚠ ADVARSEL! Brug aldrig værktøjskrogen med kontaktaktiveringsindstillingen.

OPBEVARING AF UNBRAKONØGLE (FIG. 21)

I bæltkrogen opbevares en unbrakonøgle der bruges ved service af sømpistol.

SE Prohibida la reproducción sin permiso. Las copias no autorizadas de este documento no suponen la conformidad con las normas CE de los productos.

PL Niniejszy dokument nie może być kopiowany bez pozwolenia. Nieautoryzowane kopie niniejszego dokumentu nie stanowią deklaracji zgodności CE prezentowanych produktów.

CZ Niniejszy dokument nie może być kopiowany bez pozwolenia. Nieautoryzowane kopie niniejszego dokumentu nie stanowią deklaracji zgodności CE prezentowanych produktów.

SK Rozmnožovanie bez povolenia je zakázané. Neoprávnené kópie tohto dokumentu nie sú v súlade s CE pre dané výrobky.

HU A dokumentum engedély nélkül nem sokszorosítható. Az engedély nélkül sokszorosított dokumentum nem jelenti a termék CE-megfelelőségét.

RO Reproducerea neautorizată este interzisă. Copiile neautorizate ale acestui document nu reprezintă conformitatea CE pentru produse.

⚠ Varoitus!

- **OHessa on tärkeitä turvallisuustietoja.**
- **LUE TÄMÄ KÄSIKIRJA ENNEN TYÖKALUN KÄYTTÖÄ.**
- **LAITA SE TALTEEN VASTAISEN VARALLE.**
- **JOS SEURAAVIA VAROITUKSIA EI NOUDATETA, SIITÄ VOI SEURATA LOUKKAANTUMINEN.**



- **Älä käytä työkalua viallisten, vahingoittuneiden tai kuluneiden paineilmaletkujen ja -liittimien kanssa.**



- **Paineilmatyökalut voivat täristä käytössä. Tärinä, toistuvat liikkeet tai epämukavat asennot saattavat olla käsilie haallisia. Lakkaa käyttämästä konetta, jos esiintyy epämukavuutta, pistelyn tunnetta tai kipua. Pyydä lääkäriltä neuvoa ennen käytön jatkamista.**



- **Älä kannna työkalua letkusta.**



- **Pidä kehon asento tasapainoisena ja tukevana. Älä kurottele tätä työkalua käyttäessäsi.**



- **Katkaise aina paineilman syöttö ja irrota ilmaletku ennen tämän työkalun lisävarusteiden asentamista, irrottamista tai säätämistä tai ennen tämän työkalun huoltoa.**



• **Käytä aina CE-merkittyjä silmäsuojaimia, kun käytät tai huollat tätä työkalua.**



- **Käytä suojavarusteita, kuten suojalaseja, käsineitä, turvajalkineita ja kuulosuojaimia. Pysy valppaana, käytä tervettä järjettä ja keskity koneen käyttöön.**



• **Käytä tervettä järjettä ja keskity koneen käyttöön.**



• **Käytä aina CE-merkittyjä silmäsuojaimia, kun käytät tai huollat tätä työkalua.**



• **Käytä aina CE-merkittyjä silmäsuojaimia, kun käytät tai huollat tätä työkalua.**



• **Käytä aina CE-merkittyjä silmäsuojaimia, kun käytät tai huollat tätä työkalua.**



- **Älä ylitä käytössä työkalun teknisten tietojen taulukon I-sarakkeessa mainittua enimmäispainetta.**



- **Älä öljyä liikaa äläkä käytä paksua öljyä, sillä siitä voi johtua pysähtymistä ja heikkoa suorituskykyä.**

△ Käytä BOSTITCH työkalua ainoastaan sen käyttötarjoitukseen, kuten: viimeistelytyöt ovien, ikkunoiden ja reunalistojen parissa; laatikostojen pohjat, kaappien taustalevyt ja kaapinvalmistus; kuvankelystys ja huonekalujen viimeistely. Näitä työkaluja ei tule käyttää muuhun kuin puutyöhön. Jos olet epävarma tämän työkalun sopivuudesta tiettyihin sovelluksiin, kysy paikallisesta myyntikonttorista.

LATAAMINEN

△ **Varoitus!** Kun lataat työkalua 1) älä koskaan laita kättä tai muuta ruumiinosaa kiinnikkeiden lentosektorille; 2) Älä koskaan suuntaa työkalua itseäsi tai muita henkilöitä kohti; 3) Älä paina liipaisinta tai kärkivarmistinta, koska laite saattaa vahingossa lauetta ja mahdollisesti aiheuttaa vahingon.

- | | |
|---|--|
| BT1855-E,
BT1855SP-E,
FN1650,
FN1650SP-M | <ol style="list-style-type: none">1. Paina lippaan vapautusnappi alas ja vedä lipas taakse. (Kuva 1)2. Lippaan ollessa täysin auki, aseta kiinnittimet sisään. Kärkien tulee olla kohti lippaan pohjaa. (Kuva 2)3. Työnnä lipasta eteenpäin. Jatka työntämistä, kunnes salpa kytkeytyy. (Kuva 3) |
|---|--|

- | | |
|-----------------------------|--|
| SX1838-E
SL540-M | <ol style="list-style-type: none">1. Paina lippaan vapautusnappi alas ja vedä lipas taakse. (Kuva 4)2. Avaa lipas täysin auki. Käännä työkalu sivuttain niin, että naulainpää osoittaa pois päin itsestäsi ja muista henkilöistä. Lataa hakaset kanavaan. (Kuva 5)3. Työnnä lipasta eteenpäin. Jatka työntämistä, kunnes salpa kytkeytyy. (Kuva 6) |
|-----------------------------|--|

- | | |
|--------------------------------|---|
| FN1664-E
FN1664SP-E | <ol style="list-style-type: none">1. Lataa naulat lippaan takana olevan aukon läpi ja pidikkeen ohi. (Kuva 7)2. Vedä työnnin takaisin naulakamman taakse ja päästä siitä irti. (Kuva 8)3. Varmista, että lipastyönnin on viimeisen naulakamman takana. (Kuva 9) |
|--------------------------------|---|

KIINNITTIMEN LUKITUS (BT1855-E, FN1664-E, SX1838-E)

Nämä työkalut käyttävät mekanismia estämään työkalun kuivalaaukaisuun. Kun lippaaseen ei ole ladattu nauloja tai kun naulojen määrä on alle ≈10 kpl, kontaktivarsi ei pysty toimimaan eikä työkalu laukaise.

TUKOSTEN AVAAMINEN

Varoitus! Kytke aina ilmalähde irti laitteesta ennen kuin poistat tukkeutuneen kiinnittimen.

Tukosten avaaminen

1. Kytke ilmalähde irti työkalusta.
2. Poista kiinnittimet työntimestä (FN1664-E, FN1664SP-E) tai avaa lipas (BT1855-E, BT1855SP-E, FN1650, FN1650SP-M, SX1838-E, SL540-M).
3. Avaa tukosten poistamiseen tarkoitettu naulainpään luukku vetämällä alas ja sitten ylös salvasta (ainoastaan FN1664-E - Kuva 10).
4. Poista tukkeutunut kiinnitin. Tietyissä tilanteissa hohtimet saattavat olla tarpeen kiinnittimen poistamiseksi.
5. Sulje naulainpään luukun salpa (ainoastaan FN1664-E - Kuva 11).
6. Vedä työnnin takaisin kiinnittimien taakse (FN1664-E, FN1664SP-E) tai sulje lipas (BT1855-E, BT1855SP-E, FN1650, FN1650SP-M, SX1838-E, SL540-M).

SYVYYDEN SÄÄDIN "DIAL-A-DEPTH™" (KUVA 12A / 12B)

Syvyyden säädin "DIAL-A-DEPTH™" tekee mahdolliseksi tarkan syvyyden säädön, tasamitasta matalaan tai korkeaan syvyyteen. Säädä ensin paineilla, jotta kiinnitettävään materiaaliin saattava tulos olisi mahdollisimman tasainen, ja sen jälkeen käytä säädintä DIAL-A-DEPTH™ saadaksesi halutun syvyyden.

LIIPAISIMEN LUKITUS - VAIN BT1855-E, SX1838-E, FN1664-E, FN1650 (KUVA 13)

Liipaisimen lukitustoiminto BOSTITCH-paineilmatyökaluissa tarjoaa liipaisimen lukituksen lisäturvakeinona. Paina lukituspainiketta sisään tai ulos aktivoidaksesi tai lukitaksesi työkalun liipaisimen.

AKTIVOINTITILA

⚠ **Varoitus!** Irrota naulain aina ilmansyötöstä ennen kuin teet säätöjä, koska naulain voi lauaeta vahingossa ja mahdollisesti aiheuttaa vahingon.

KÄRKIVARMISTIN TYYPPI - VAIN BT1855SP-E, FN1650SP-M, FN1664SP-E

Näiden mallien toiminta poikkeaa kaikista muista BOSTITCH-työkaluista. Tämän työkalun kärkivarmistin on tavallisesti "painettu"- tai "ylhäällä"-asennossa, jolloin näkyvyys paranee ja kiinnike voidaan sijoittaa tarkasti. Kaikissa muissa BOSTITCH-työkaluissa (samoin kuin muissa työkaluissa) kärkivarmistin on tavallisesti "ojennettu"- tai "alhaalla"-asennossa.

Tässä työkalussa on valittavissa oleva aktivointitila, joka määrittää laukaistaanko kiinnikkeet peräkkäis- tai kosketusaktivointitilassa. Kun työkalun kärki asetetaan peräkkäisaktivointitilassa työpintaa vasten ja vedetään liipaisimesta, kärkivarmistin liikkuu työkalusta ulospäin ja havaitsee työpinnan. Työkalun kärjen on kosketettava työpintaa jotta työkalu toimisi! Ellei kärkivarmistin havaitse työpintaa tarpeeksi lähellä työkalun kärkeä, työkalu ei laukea.

Kun liipaisimesta vedetään kosketusaktivointitilassa ja pidetään se alhaalla, kärkivarmistin liikkuu työkalusta ulospäin. Työpinnan koskettaminen työkalun kärjellä saa kärkivarmistimen laukaisemaan kiinnikkeen joka kerta, kun työpintaa kosketetaan.

VALITTAVA AKTIVOINTIJÄRJESTELMÄ - KAIKKI MALLIT

Nämä mallit on varustettu aktivointijärjestelmän valinnalla, jonka ansiosta käyttäjä voi valita seuraavien käyttötilojen väliä.



⚠ **VAROITUS!** Tällä symbolilla merkityissä työkaluissa on kosketusaktivointi, jatkuva kosketusaktivointi tai valinta-aktivointi, johon on valittu kosketusaktivointi.

KOSKETUSAKTIVOINTITILASSA:

Nämä työkalut on suunniteltu tuotantokäyttöön, esim. kuormalavojen, huonekalujen ja talopakettien valmistukseen tai verhoiluun. **EI SAA** käyttää esimerkiksi laatikkoja tai pakkauksia suljettaessa ja kuljetuksen turvajärjestelmiä perävaunuihin ja rekkoihin asennettaessa. Tätä työkalua tulee käyttää vain turvallisilla työalueilla. Vahingossa tapahtuva laukeaminen täytyy huolellisesti estää, kun vaihdetaan työskentelyasentoa.

PERÄKKÄISTOIMINTO

Peräkkäistoiminnossa käyttäjän tulee pitää työkalu kohdistettuna työkaluun vasten kosketuskytkin alaspainettuna ennen liipaisimen painamista. Lisäkiinnikkeiden ajossa tulee vapauttaa liipaisin ja kohottaa työkalu kappaleesta ennen edellä mainittujen toimenpiteiden toistamista. Tällä tavalla on helpompi paikallistaa kiinnike, esimerkiksi sovellutuksessa kokoonpanoon ja päällystykseen. Peräkkäistoiminto sallii kiinnikkeen tarkan paikallistamisen ilman riskiä, koska ei ole mahdollista ajaa toista kiinnikettä kimmahduksen vuoksi, kuten selvitetään kohdassa Kosketuskytkin (alempana). Peräkkäistoiminnossa työkalu tarjoaa turvallisuuden kannalta sen edun, että on mahdotonta ajaa vahingossa kiinnikettä, jos työkalu on kosketuksissa työkaluun kanssa – tai muun esineen kanssa – käyttäjän pitäessä liipaisinta painettuna.

KOSKETUSKYTKIN

Normaalissa toimintaprosessissa "Kosketuskytkin" työkalujen kohdalla työkalun käyttäjä käynnistää kosketuskytkimen pitäessään liipaisimen painettuna ja laukaisee kiinnikkeen joka kerta, kun tapahtuu kosketus työkappaleen kanssa. Tämä sallii kiinnikkeen nopean paikallistamisen eri sovellutuksia varten kuten verhoos, siltojen kansirakenteiden käsittely, kuljetuspallit. Kaikki paineilmalla toimivat työkalut ovat herkkiä takaisin kimmahdukselle sen jälkeen, kun kiinnike on laukaistu. Työkalu voi kimmahtaa takaisin, vapauttaa kosketuskytkimen ja, jos se joutuu vahingossa kosketuksiin kappaleen pinnan kanssa liipaisimen ollessa edelleen painettuna (sormi pitää vielä liipaisinta alhaalla), toinen eri-tarkoitettu kiinnike voi tulla laukaistuksi.

Näissä työkaluissa on tekstillä ja symbolilla "älkää käyttäkö tikkaissa ja portaisissa" varustettu kyltti. Löydätte tunnuksen taulukosta. Tekniset tiedot. Tällä tunnuksella merkityt työkaluja ei tule käyttää, kun vaihdetaan työtilaa ja on tarpeen tikkaiden tai vastaavien laitteiden käyttö, esimerkiksi kattotöissä.

LAUKAISUTILAN VALINTA (KUVA 14-15):

Turvallisuuden varmistamiseksi käyttäjän tulee lukita liipaisin (VAIN BT1855-E, SX1838-E, FN1664-E, FN1650 - katso Liipaisimen lukituksen hallinta yllä) ennen liipaisinjärjestelmän vaihtoa. Liipaisintilan vaihtamiseksi kierrä tilakytintä vastapäivään. Tilakytin lukkiutuu automaattisesti, kun osoitinnuoli osoittaa alas 3 naulan merkkiin, joka on painettu työkalun runkoon. (Kontaktilaukaisutila), tai yhden naulan merkkiin joka on painettu työkalun runkoon (Peräkkäinen laukaisutila). Vapauta liipaisin jatkaaksesi työkalun käyttöä.

ES Prohíbida la reproducción sin permiso. Las copias no autorizadas de este documento no suponen la

VARUSTEKOUKUN ASENNUS (KUVAT 16–20):

Näissä työkaluissa on lisänä koukku, joka sopii työkalun säilyttämiseen ja tilapäiseen ripustamiseen.

Varoitus: Irrota työkalu aina ilmansyötöstä ennen kuin suoritat säätöjä ja ennen kuin yrität koota tai purkaa mitään osaa.

BT1855-E, SX1838-E, FN1664-E, FN1650, SL540-M

1. Varmista, että peräkkäinen laukaisutila on valittuna (katso Laukaisutila yllä)
2. Paina koukun rungossa sijaitsevaa varustekoukun vapautuspainiketta (Kuva 16)
3. Liu'uta varustekoukku koukun kiinnityskoloon. (Kuva 17)
4. Vapauta varustekoukun vapautuspainike ja tarkista, että koukku on lukittu asentoonsa. (Kuva 18)

RO Reproducerea neautorizatã este interzisã. Copiile neautorizate ale acestui document nu reprezintã conformitatea CE pentru produse.

BT1855SP-E, FN1664SP-E, FN1650SP-M

1. Varmista, että peräkkäinen laukaisutila on valittuna (katso Laukaisutila yllä)
2. Aseta varustekoukku samansuuntaiseksi työkalun kannattimessa olevan kolon kanssa (Kuva 19)
3. Liu'uta varustekoukku kannattimeen, niin että se kiinnittyy paikoilleen. (Kuva 20)

⚠ **VAROITUS! Älä koskaan käytä varustekoukkuja kosketusaktivoititilassa.**

KUUSIKOLOAVAIMEN SÄILYTYS (KUVAT 21)

Naulaimen huoltoon tarkoitettua kuusiokoloavainta säilytetään vyökoukussa.

⚠ Προειδοποίηση!

• **ΕΣΩΚΛΕΙΟΝΤΑΙ ΣΗΜΑΝΤΙΚΕΣ ΠΛΗΡΟΦΟΡΙΕΣ ΓΙΑ ΤΗΝ ΑΣΦΑΛΕΙΑ**

• **ΔΙΑΒΑΣΤΕ ΑΥΤΟ ΤΟ ΕΓΧΕΙΡΙΔΙΟ ΠΡΙΝ ΑΠΟ ΤΗ ΛΕΙΤΟΥΡΓΙΑ ΤΟΥ ΕΡΓΑΛΕΙΟΥ.**

• **ΦΥΛΑΣΣΕΤΕ ΓΙΑ ΜΕΛΛΟΝΤΙΚΗ ΑΝΑΦΟΡΑ.**

• **Η ΑΔΥΝΑΜΙΑ ΤΗΡΗΣΗΣ ΤΩΝ ΠΑΡΑΚΑΤΩ ΠΡΟΕΙΔΟΠΟΙΗΣΕΩΝ ΜΠΟΡΕΙ ΝΑ ΕΧΕΙ ΩΣ ΑΠΟΤΕΛΕΣΜΑ ΤΗΝ ΠΡΟΚΛΗΣΗ ΤΡΑΥΜΑΤΙΣΜΟΥ.**



• Μη χρησιμοποιείτε εύκαμπτους σωλήνες αέρα και συνδέσμούς που έχουν υποστεί βλάβη, τριβή ή φθορά.

• Όλα τα πνευματικά ηλεκτρικά εργαλεία μπορεί να παράγουν δονήσεις κατά τη χρήση. Οι κραδασμοί, οι επαναλαμβανόμενες κινήσεις και οι άβολες θέσεις δύναται να προκαλέσουν βλάβη στα χέρια και τους βραχιόνες σας. Σταματήστε τη χρήση κάθε μηχανήματος αν αισθανθείτε δυσφορία, αίσθημα μυρμηγκιάσματος ή πόνο. Ζητήστε ιατρική συμβουλή πριν συνεχίσετε τη χρήση.



• Μη μεταφέρετε το εργαλείο από τον εύκαμπτο σωλήνα.



• Διατηρείτε το σώμα σας σε στάση ισορροπίας και σταθερό. Μην υπερβαίνετε τη θέση ισορροπίας όταν χειρίζεστε αυτό το εργαλείο.



• Κλείνετε πάντα την παροχή αέρα και αποσυνδέετε τον εύκαμπτο σωλήνα παροχής αέρα πριν από την εγκατάσταση, αφαίρεση ή ρύθμιση οποιουδήποτε εξαρτήματος στο εργαλείο αυτό ή πριν από την εκτέλεση τυχόν εργασιών συντήρησης στο εργαλείο αυτό.



• Χρησιμοποιείτε εξοπλισμό προστασίας όπως γυαλιά, γάντια, υποδήματα ασφαλείας, καθώς και ακουστική προστασία. Να είστε σε



εγρήγορη, να σκέφτεστε λογικά και να επιδεικνύετε προσοχή κατά τη χρήση του μηχανήματος.



• Φοράτε πάντα κατάλληλα προστατευτικά ματιών με σήμανση CE κατά τη λειτουργία ή τη συντήρηση αυτού του εργαλείου.



• Μη λειτουργείτε σε πίεση υψηλότερη από την μέγιστη πίεση του εργαλείου που αναγράφεται στη στήλη «I» του πίνακα τεχνικών δεδομένων.



• Μη λιπαίνετε υπερβολικά και μη χρησιμοποιείτε λάδι πολύ ψηλού βαθμού, καθώς μπορεί να προκληθεί διακοπή της λειτουργίας και μείωση της απόδοσης.

⚠ Το εργαλείο αυτό της BOSTITCH να χρησιμοποιείται μόνο για το σκοπό για τον οποίο έχει σχεδιαστεί, για παράδειγμα: φινιρίσμα πόρτων και παραθύρων, επιπλοποιεία, κορνίζες και τελικά στάδια στην κατασκευή επίπλων. Τα εργαλεία αυτά να χρησιμοποιούνται σε ξύλινες επιφάνειες μόνο. Σε περίπτωση που δεν είστε βέβαιοι για την καταλληλότητα του εργαλείου σε συγκεκριμένες εφαρμογές, επικοινωνήστε με το τοπικό σας γραφείο πωλήσεων.

ΦΟΡΤΩΣΗ

⚠ Προειδοποίηση! Κατά τη φόρτωση του εργαλείου 1) Μην τοποθετείτε ποτέ το χέρι σας ή οποιοδήποτε άλλο μέρος του σώματος στην περιοχή εκφόρτισης συνδετήρων του εργαλείου, 2) Μην στρέφετε ποτέ το εργαλείο προς τον εαυτό σας ή προς οποιαδήποτε άλλα άτομα, 3) Μην τραβάτε τη σκανδάλη ή πιέζετε το ζυγό ασφαλείας καθώς μπορεί να προκληθεί τυχαία ενεργοποίηση, πιθανόν προκαλώντας τραυματισμό.

BT1855-E,
BT1855SP-E
FN1650,
FN1650SP-M

1. Πιέστε το κουμπί απελευθέρωσης του γεμιστήρα και τραβήξτε προς τα πίσω τον γεμιστήρα. (Εικ. 1)
2. Με το γεμιστήρα πλήρως ανοικτό, τοποθετήστε τους συνδετήρες, οι μύτες πρέπει να βρίσκονται αντικριστά στο κάτω μέρος του γεμιστήρα. (Εικ. 2)
3. Σπρώξτε το γεμιστήρα προς τα μπροστά. Συνεχίστε να σπρώχνετε έως ότου ασφαλίσει το κλείστρο. (Εικ. 3)

SX1838-E
SL540-M

1. Πιέστε το κουμπί απελευθέρωσης του γεμιστήρα και τραβήξτε προς τα πίσω τον γεμιστήρα. (Εικ. 4)
2. Ανοίξτε πλήρως το γεμιστήρα. Στρέψτε πλάγιαστά το εργαλείο, με την περιοχή εξαγωγής στραμμένη μακριά από σας και τους άλλους. Φορτώστε συνδετήρες στο αυλάκιωμα. (Εικ. 5)
3. Σπρώξτε προς τα μπροστά το γεμιστήρα. Συνεχίστε να σπρώχνετε έως ότου ασφαλίσει το κλείστρο. (Εικ. 6)

FN1664-E
FN1664SP-E

1. Φορτώστε καρφιά μέσω της υποδοχής στο πίσω μέρος του γεμιστήρα και πέρα από το κλιπ συγκράτησης. (Εικ. 7)
2. Τραβήξτε προς τα πίσω τον ωθητήρα, πίσω από τη ράβδο καρφιών και αφήστε. (Εικ. 8)
3. Βεβαιωθείτε ότι ο ωθητήρας γεμιστήρα βρίσκεται πίσω από την τελευταία ράβδο καρφιών. (Εικ. 9)

Τα εργαλεία αυτά χρησιμοποιούν συγκεκριμένο μηχανισμό, για την αποτροπή εκπιρσοκρότησης του εργαλείου. Εάν το πλαίσιο (θήκη) δεν περιέχει κορφαία, ή σε περίπτωση που παραμένουν λιγότερα από ≈ 10 κορφαία στο πλαίσιο, το ράουλο διανομέα δε μπορεί να λειτουργήσει και ως εκ τούτου το εργαλείο δεν θα εκπιρσοκροτήσει.

ΑΝΤΙΜΕΤΩΠΙΣΗ ΕΜΠΛΟΚΗΣ

Προειδοποίηση! Αποσυνδέετε πάντα τον αέρα πριν από την απομάκρυνση ενός σφηνωμένου συνδετήρα.

Αποκατάσταση εμπλοκής

1. Αποσυνδέετε την παροχή αέρα από το εργαλείο.
2. Απελευθερώστε τους συνδετήρες από τον ωθητήρα (FN1664-E, FN1664SP-E) ή ανοίξτε το γεμιστήρα (BT1855-E, BT1855SP-E, FN1650, FN1650SP-M, SX1838-E, SL540-M).
3. Ανοίξτε τη θύρα της μύτης αποκατάστασης εμπλοκής τραβώντας προς τα κάτω και έπειτα επάνω στο κλειστόρο (FN1664-E, FN1664SP-E μόνο - Εικ. 10).
4. Αφαιρέστε το σφηνωμένο συνδετήρα. Σε ορισμένες περιπτώσεις, μπορεί να απαιτηθεί περσίδα για την αφαίρεση του συνδετήρα.
5. Κλείστε το κλειστόρο της θύρας της μύτης αποκατάστασης εμπλοκής (FN1664-E, FN1664SP-E μόνο - Εικ. 11).
6. Τραβήξτε πίσω τον ωθητήρα, πίσω από τους συνδετήρες (FN1664-E, FN1664SP-E) ή κλείστε το γεμιστήρα (BT1855-E, BT1855SP-E, FN1650, FN1650SP-M, SX1838-E, SL540-M).

ΣΥΣΤΗΜΑ ΕΛΕΓΧΟΥ ΣΥΝΔΕΤΗΡΩΝ "DIAL-A-DEPTH"[™] (ΕΙΚ. 12Α / 12Β)

Το σύστημα ελέγχου των συνδετήρων "DIAL-A-DEPTH"[™] εξασφαλίζει ακριβέστατο έλεγχο του βάθους διείσδυσης του συνδετήρα, από πλήρη διείσδυση ώστε να μην εχέξει καθόλου από την επιφάνεια εργασίας μέχρι πιο ρηχή ή πιο βαθιά διείσδυση. Πρώτα, ρυθμίζετε την πίεση του αέρα για τη συγκεκριμένη εργασία και στη συνέχεια χρησιμοποιώντας το σύστημα "DIAL-A-DEPTH"[™] ρυθμίζετε το βάθος διείσδυσης του συνδετήρα.

ΕΛΕΓΧΟΣ ΕΝΑΥΣΗΣ ΣΚΑΝΔΑΛΗΣ - BT1855-E, SX1838-E, FN1664-E, FN1650 MONO (ΕΙΚ. 13)

Η δυνατότητα ελέγχου έναυσης της σκανδάλης των πνευματικών εργαλείων Bostitch παρέχει τη δυνατότητα ασφάλισης της σκανδάλης για πρόσθετο έλεγχο ασφαλείας. Σπρώξτε μέσα ή έξω το κουμπί ελέγχου έναυσης για να ενεργοποιήσετε ή να ασφαλίσετε τη σκανδάλη του εργαλείου.

Δ Προειδοποίηση: Να αποσυνδέετε πάντα την παροχή αέρα προτού κάνετε οποιοδήποτε προσαρμογές, καθώς μπορεί να προκληθεί τυχαία ενεργοποίηση, πιθανόν προκαλώντας τραυματισμό.

ΕΙΔΟΣ ΖΥΓΟΥ ΑΣΦΑΛΕΙΑΣ - BT1855SP-E, FN1650SP-M, FN1664SP-E MONO

Τα μοντέλα αυτά λειτουργούν διαφορετικά από όλα τα υπόλοιπα εργαλεία της BOSTITCH. Για να παρέχεται η μέγιστη ορατότητα για ακριβή τοποθέτηση των συνδετήρων, ο ζυγός ασφαλείας βρίσκεται συνήθως πιεσμένος ή δείχνει προς τα πάνω. Σε όλα τα υπόλοιπα εργαλεία της BOSTITCH και στα περισσότερα άλλα εργαλεία, ο ζυγός ασφαλείας βρίσκεται συνήθως σε εκτεταμένη θέση ή δείχνει προς τα κάτω. Το εργαλείο αυτό διαθέτει επιλέξιμη λειτουργία ενεργοποίησης η οποία καθορίζει εάν το εργαλείο καρφώνει με διαδοχική λειτουργία ενεργοποίησης ή λειτουργία ενεργοποίησης μέσω επαφής. Στη διαδοχική λειτουργία, όταν η άκρη της μύτης τοποθετηθεί στην επιφάνεια εργασίας και τραβηχτεί η σκανδάλη, ο ζυγός ασφαλείας μετακινείται έξω από το εργαλείο για εντοπισμό της επιφάνειας εργασίας. Η άκρη της μύτης του εργαλείου πρέπει να είναι σε επαφή με την επιφάνεια εργασίας για να ενεργοποιηθεί. Εάν ο ζυγός ασφαλείας δεν εντοπίσει την επιφάνεια εργασίας αρκετά κοντά στη μύτη του εργαλείου, το εργαλείο δε θα ενεργοποιηθεί.

Στη λειτουργία ενεργοποίησης μέσω επαφής, πιέζοντας και κρατώντας τη σκανδάλη πατημένη, ο ζυγός ασφαλείας θα μετακινείται έξω από το εργαλείο. Η επαφή της επιφάνειας εργασίας με τη μύτη του εργαλείου, θα ενεργοποιεί το ζυγό ασφαλείας, καρφώνοντας ένα συνδετήρα κάθε φορά που γίνεται επαφή με την επιφάνεια εργασίας.

ΣΥΣΤΗΜΑ ΕΠΙΛΕΞΙΜΗΣ ΕΝΕΡΓΟΠΟΙΗΣΗΣ - ΟΛΑ ΤΑ ΜΟΝΤΕΛΑ

Τα μοντέλα αυτά διαθέτουν σύστημα επιλέξιμης ενεργοποιήσεως που επιτρέπει στο χρήστη να επιλέγει μεταξύ των ακόλουθων τρόπων λειτουργίας.



Δ ΠΡΟΕΙΔΟΠΟΙΗΣΗ! Τα εργαλεία που είναι επισήμως με αυτό το σύμβολο διαθέτουν τη λειτουργία ενεργοποίησης με επαφή ή τη λειτουργία ενεργοποίησης με συνεχή επαφή ή την επιλέξιμη ενεργοποίηση με επιλεγμένη την ενεργοποίηση με επαφή.

ΣΕ ΛΕΙΤΟΥΡΓΙΑ ΕΝΕΡΓΟΠΟΙΗΣΗΣ

ΜΕ ΕΠΑΦΗ:

Τα εργαλεία αυτά είναι σχεδιασμένα για χρήση σε εφαρμογές παραγωγής, όπως παλέτες, έπιπλα, προκατασκευασμένα σπίτια ή ταπετσαρίες. **ΜΗ ΧΡΗΣΙΜΟΠΟΙΕΙΤΕ** για εφαρμογές όπως το κλείσιμο

κιβωτίων ή καφασιών και την τοποθέτηση συστημάτων ασφαλείας μεταφορές σε τρέιλερ ή φορτηγά. Το εργαλείο αυτό θα πρέπει να χρησιμοποιείται μόνο σε ασφαλείς χώρους εργασίας. Θα πρέπει να επιδεικνύεται προσοχή για την αποφυγή τυχαίας ενεργοποίησης κατά την αλλαγή από μια θέση εργασίας σε μια άλλη.

FR Reproduction interdite sans permission préalable. Les copies non autorisées de ce document ne signifient en

ΛΕΙΤΟΥΡΓΙΑ ΕΝΕΡΓΟΠΟΙΗΣΗΣ ΜΕ ΕΠΑΦΗ

Η κανονική λειτουργική διαδικασία για τα εργαλεία με "Ενεργοποίηση με Επαφή" αποτελείται, για τον χρήστη, στο να ενεργοποιήσει το ζυγό ασφαλείας κρατώντας πιεσμένη τη σκανδάλη, πυροβολώντας έτσι μία διάταξη σταθεροποίησης κάθε φορά που καθιστά μία επαφή με το κομμάτι προς επεξεργασία. Αυτό επιτρέπει μία γρήγορη τοποθέτηση της διάταξης σταθεροποίησης για διάφορους τύπους εφαρμογής, όπως επενδύσεις, στεγανοποίηση γεφυρών και συναρμολόγηση παλέτας. Όλα τα εργαλεία με πιεσμένο αέρα υπόκεινται στο φαινόμενο της παλινδρόμησης έπειτα από την εισαγωγή της διάταξης σταθεροποίησης. Το εργαλείο μπορεί έτσι να αναπηδήσει απελευθερώνοντας το ζυγό ασφαλείας και σε περίπτωση που κατά λάθος έρθει σε επαφή με την επιφάνεια του κομματιού με τη σκανδάλη ακόμα πιεσμένη (το δάχτυλο κρατά ακόμα πιεσμένη τη σκανδάλη, μία δεύτερη ανεπιθύμητη διάταξη σταθεροποίησης μπορεί να εκτοξευθεί.

Αυτά τα εργαλεία φέρουν μια ετικέτα με σύμβολο "μην χρησιμοποιείτε σε σκάλες". Βλέπετε την εικόνα του Πίνακα Τεχνικών Στοιχείων. Τα εργαλεία που φέρουν αυτό το σήμα δεν πρέπει να χρησιμοποιούνται όταν η μετακίνηση από μία θέση εργασίας σε άλλη προβλέπει την χρήση σκαλών ή παρόμοιων δομών, όπως στην περίπτωση των εργασιών στις στέγες.

ΛΕΙΤΟΥΡΓΙΑ ΕΝΕΡΓΟΠΟΙΗΣΗΣ ΜΕ ΣΥΝΕΧΗ ΕΠΑΦΗ

Τα εργαλεία που λειτουργούν με Συνεχή Επαφή επιτρέπουν να επαναλαμβάνονται οι κύκλοι εφαρμογών έως ότου η σκανδάλη και η ενεργοποίηση με επαφή παραμένουν πιεσμένοι.

Αυτά τα εργαλεία μπορούν να χρησιμοποιηθούν μόνο εάν το μήκος των διατάξεων σταθεροποίησης δεν ξεπερνά τα 65 mm.; και αυτά τα εργαλεία έχουν την ετικέτα με ένα σύμβολο "μην χρησιμοποιείτε σε σκάλες". Βλέπετε την εικόνα του Πίνακα Τεχνικών Στοιχείων. Τα εργαλεία που έχουν αυτό το σύμβολο δεν πρέπει να χρησιμοποιούνται όταν η μεταφορά από μία θέση εργασίας σε μία άλλη προβλέπει την χρήση σκαλών ή παρόμοιων δομών, όπως στην περίπτωση εργασιών στις στέγες.

ΕΠΙΛΟΓΗ ΤΟΥ ΤΡΟΠΟΥ ΕΝΕΡΓΟΠΟΙΗΣΗΣ (Εικ. 14-15):

Για να εξασφαλιστεί η ασφάλεια, ο χρήστης θα πρέπει να ασφαλίσει τη σκανδάλη (BT1855-E, SX1838-E, FN1664-E, FN1650 MONO – δείτε την ενότητα έλεγχος έναυσης σκανδάλης παραπάνω) πριν αλλάξει το σύστημα σκανδάλης. Για να αλλάξετε την κατάσταση παγίδευσης, περιστρέψτε το διακόπτη κατάστασης αριστερόστροφα. ο διακόπτης κατάστασης ασφαλίσει αυτόματα όταν το

ενδεικτικό βέλος δείχνει κάτω στο εικονίδιο 3 καρφιών που είναι αποτυπωμένο στο πλαίσιο του εργαλείου (κατάσταση παγίδευσης επαφών) ή στο εικονίδιο ενός καρφιού που είναι αποτυπωμένο στο πλαίσιο του εργαλείου (κατάσταση διαδοχικής παγίδευσης). Απασφαλίστε τη σκανδάλη για να συνεχιστεί η λειτουργία του εργαλείου.

ΕΓΚΑΤΑΣΤΑΣΗ ΒΟΗΘΗΤΙΚΟΥ ΓΑΝΤΖΟΥ (Εικ. 16-20):

Τα εργαλεία αυτά περιλαμβάνουν έναν πρόσθετο βοηθητικό γάντζο ο οποίος είναι κατάλληλος για αποθήκευση και προσωρινό κρέμασμα του εργαλείου.

Προειδοποίηση: Να αποσυνδέετε πάντα το εργαλείο από την παροχή αέρα πριν κάνετε οποιαδήποτε προσαρμογές ή πριν επιχειρήσετε να κάνετε συναρμολόγηση ή αποσυναρμολόγηση εξαρτημάτων.

BT1855-E, SX1838-E, FN1664-E, FN1650, SL540-M

1. Βεβαιωθείτε ότι έχετε επιλέξει τη λειτουργία διαδοχικής ενεργοποίησης (βλέπε Λειτουργία Ενεργοποίησης παραπάνω)
2. Πιέστε το κουμπί απελευθέρωσης του βοηθητικού γάντζου στο σκελετό του γάντζου (Εικ. 16)
3. Σύρτε τον βοηθητικό γάντζο στην υποδοχή προσαρτησης του γάντζου. (Εικ. 17)
4. Απελευθερώστε το κουμπί απελευθέρωσης του βοηθητικού γάντζου και ελέγξτε για να βεβαιωθείτε ότι ο γάντζος έχει κλειδώσει στη θέση του. (Εικ. 18)

BT1855SP-E, FN1664SP-E, FN1650SP-M

1. Βεβαιωθείτε ότι έχετε επιλέξει τη λειτουργία διαδοχικής ενεργοποίησης (βλέπε Λειτουργία Ενεργοποίησης παραπάνω)
2. Ευθυγραμμίστε τον βοηθητικό γάντζο με την υποδοχή στο υποστήριγμα του εργαλείου (Εικ. 19)
3. Σύρτε τον βοηθητικό γάντζο στο υποστήριγμα μέχρι να κωμπίσει στη θέση του. (Εικ. 20)

Δ. ΠΡΟΕΙΔΟΠΟΙΗΣΗ! Μην χρησιμοποιείτε ποτέ τον βοηθητικό γάντζο με τη λειτουργία ενεργοποίησης μέσω επαφής.

ΑΠΟΘΗΚΕΥΣΗ ΕΞΑΓΩΓΙΚΟΥ ΚΛΕΙΔΙΟΥ (ΕΙΚ. 21)

Μέσα στο γάντζο ζώνης αποθηκεύεται ένα εξαγωγικό κλειδί για τη συντήρηση του καρφωτικού.

Siklus používania musí byť dokončený. Neoprávnené kopie tohto dokumentu nie sú v súlade s CE pre dané

groszítathó. Az engedély nélkül sokszorosított dokumentum nem

autorizate ale acestui document nu reprezintă

⚠️ Avvertenza!

• IMPORTANTI INFORMAZIONI DI SICUREZZA ALLEGATE.

• **LEGGERE QUESTO MANUALE PRIMA DI UTILIZZARE L'UTENSILE.**

• **CONSERVARE COME RIFERIMENTO FUTURO.**

• **LA MANCATA OSSERVANZA DELLE SEGUENTI AVVERTENZE POTREBBE CAUSARE LESIONI.**

die CE-Richtlinien für Produkte.



• **Non usare tubi dell'aria e raccordi danneggiati, sfilacciati o deteriorati.**

• **Gli utensili alimentati ad aria possono vibrare durante l'uso. Le vibrazioni, i movimenti ripetitivi o posizioni scomode possono essere dannose per le mani e le braccia. Arrestare l'utilizzo di qualsiasi macchinario in caso di sensazione di disagio, formicolio o dolore. Prima di riprendere l'utilizzo del macchinario, consultare un medico.**



• **Non trasportare l'utensile trascinandolo dal tubo.**



• **Mantenere una postura del corpo equilibrata e salda. Non sporgersi durante l'utilizzo di questo utensile.**



• **Disinserire sempre l'alimentazione pneumatica e scollegare il relativo tubo prima di installare, rimuovere o regolare qualsiasi accessorio su questo utensile o prima di realizzare qualsiasi intervento di manutenzione su di esso.**



• **Usare dispositivi di protezione quali occhiali, guanti, calzature di sicurezza, oltre che protezione acustica. Restare vigili, usare il buon senso e prestare attenzione quando si usa questo macchinario.**



• **Indossare sempre una protezione per gli occhi a marchio CE idonea quando si utilizza questo utensile o si realizzano interventi di manutenzione su di esso.**



• **Utilizzare a una pressione non superiore a quella massima dell'utensile indicata nella colonna "I" della tabella dei dati tecnici.**



• **Non lubrificare eccessivamente o non usare olio ad alta gradazione onde evitare lo stallo e prestazioni scadenti.**



⚠️ Usare l'utensile BOSTITCH esclusivamente per i fini per i quali è stato concepito, cioè la rifinitura intorno a porte, finestre e bordature; fondi di cassetti, pannelli posteriori dei mobiletti e la realizzazione di armadietti; incorniciatura di quadri e rifiniture di mobili. Questi utensili non devono essere utilizzati per scopi diversi dalle applicazioni legno su legno. Se non si è sicuri dell'idoneità di questo utensile per una specifica applicazione, contattare l'ufficio vendite locale.

CARICAMENTO

⚠️ **Attenzione!** Quando si carica l'utensile 1) Non posizionare mai una mano o qualsiasi parte del corpo nella zona di scarico dell'utensile; 2) Non puntare mai l'utensile verso di sé o di chiunque altro; 3) Non tirare il grilletto o abbassare il dispositivo di sicurezza, onde evitare l'attuazione accidentale, con possibile rischio di lesioni.

1. Premere il pulsante di rilascio del caricatore e tirare indietro il caricatore (fig. 1).

2. Con il caricatore completamente aperto inserire gli elementi di fissaggio. Le punte devono essere rivolte verso la parte inferiore del caricatore (fig. 2).

3. Spingere in avanti il caricatore. Continuare a spingere fino ad agganciare la chiusura (fig. 3).

BT1855-E,
BT1855SP-E
FN1650,
FN1650SP-M

1. Premere il pulsante di rilascio del caricatore e tirare indietro il caricatore (fig. 4).

2. Aprire completamente il caricatore. Girare l'utensile su un lato con l'area di eiezione puntata lontano dall'operatore e da altre persone. Caricare i punti nel canale (fig. 5).

3. Spingere in avanti il caricatore. Continuare a spingere fino ad agganciare la chiusura (fig. 6).

SX1838-E
SL540-M

1. Inserire i chiodi nella fessura sul retro del caricatore, oltre il fermaglio di tenuta (fig. 7).

2. Tirare indietro il dispositivo di spinta, tu dietro la stecca di chiodi e rilasciare (fig. 8).

3. Assicurarsi che il dispositivo di spinta del caricatore sia dietro l'ultima stecca di chiodi (fig. 9).

FN1664-E
FN1664SP-E

MECCANISMO DI BLOCCO DEI FISSAGGI (BT1855-E, FN1664-E, SX1838-E)

Questi utensili impiegano un meccanismo per prevenire lo sparo a vuoto dell'utensile. Quando il caricatore non è caricato con i chiodi o quando il numero rimanente di chiodi diventa inferiore a ≈10, il braccio di contatto non può funzionare e l'utensile non spara.

INCEPPAMENTO

Attenzione! Scollegare sempre l'aria prima di liberare un elemento di fissaggio inceppato.

Rimozione di elementi di fissaggio inceppati

1. Scollegare l'alimentazione dell'aria dall'utensile.
2. Liberare i fissaggi dal dispositivo di spinta (FN1664-E, FN1664SP-E) o aprire il caricatore (BT1855-E, BT1855SP-E, FN1650, FN1650SP-M, SX1838-E, SL540-M).
3. Aprire lo sportellino della piastra anti-inceppamento tirando verso il basso e quindi verso l'alto il dispositivo di chiusura (solo FN1664-E – fig. 10).
4. Rimuovere l'elemento di fissaggio inceppato. In alcune circostanze può essere necessario utilizzare delle pinze per rimuovere il fissaggio.
5. Chiudere la sicura dello sportellino della piastra anti-inceppamento (solo FN1664-E – fig. 11).
6. Tirare indietro il dispositivo di spinta dietro gli elementi di fissaggio (FN1664-E, FN1664SP-E) o chiudere il caricatore (BT1855-E, BT1855SP-E, FN1650, FN1650SP-M, SX1838-E, SL540-M).

IL REGOLATORE DI INCASSO "DIAL-A-DEPTH™" (FIG. 12A / 12B)

Il regolatore di incasso DIAL-A-DEPTH™ fornisce un controllo preciso sulla profondità di incasso del fissaggio; da pari con la superficie del pezzo di lavoro a leggermente oppure molto incassato. Prima tarare la pressione dell'aria compressa per una penetrazione costante nel materiale da fissare, poi usare il regolatore DIAL-A-DEPTH™ per fornire l'incasso desiderato.

CONTROLLO DEL FERMO GRILLETTO - SOLO BT1855-E, SX1838-E, FN1664-E, FN1650 (FIG. 13)

La funzione di controllo del fermo grilletto sugli utensili pneumatici BOSTITCH consente il blocco del grilletto per una maggiore sicurezza. Spingere in dentro o in fuori il pulsante di controllo del dispositivo di blocco per attivare o arrestare il grilletto dell'utensile.

MODALITÀ DI ATTUAZIONE

⚠ Attenzione! Scollegare sempre alimentazione dell'aria prima di apportare regolazioni, onde evitare il verificarsi dell'attuazione accidentale, con possibile rischio di lesioni.

TIPO DI DISPOSITIVO DI SICUREZZA - SOLO BT1855SP-E, FN1650SP-M, FN1664SP-E

Questi modelli funzionano in modo diverso da tutti gli altri utensili BOSTITCH. Al fine di fornire la massima visibilità per un posizionamento accurato dell'elemento di fissaggio, il dispositivo di sicurezza di questo utensile si trova normalmente in posizione "abbassata" o "sollevata". Su tutti gli altri utensili BOSTITCH e sulla maggior parte degli altri utensili, il dispositivo di sicurezza si trova normalmente in posizione "distesa" oppure "abbassata".

Questo utensile dispone di una modalità di attuazione selezionabile che determina se l'utensile deve guidare gli elementi di fissaggio in modalità di attuazione in sequenza o in modalità di attuazione per contatto. In modalità di attuazione in sequenza, quando la punta della piastra è posta sul piano di lavoro e il grilletto è tirato, il dispositivo di sicurezza fuoriesce dall'utensile per rilevare la superficie di lavoro. La punta della piastra dell'utensile deve entrare a contatto con la superficie di lavoro per essere attuata. Se il dispositivo di sicurezza non rileva la superficie di lavoro a una distanza sufficientemente vicina alla punta della piastra dell'utensile, l'utensile non può essere attuato.

In modalità di attuazione per contatto, quando il grilletto è abbassato e tenuto, il dispositivo di sicurezza si sposta fuori dall'utensile. Quando la punta dell'utensile entra a contatto con la superficie di lavoro, il dispositivo di sicurezza viene attuato guidando un elemento di fissaggio ogni volta che entra a contatto con il piano di lavoro.

SISTEMA DI ATTUAZIONE SELEZIONABILE - TUTTI I MODELLI

Questi modelli dispongono di un sistema a grilletto selezionabile, che consente all'utilizzatore di scegliere fra le seguenti modalità operative.



⚠ AVVERTENZA! Gli utensili contrassegnati con questo simbolo hanno azionamento per contatto, azionamento per contatto continuo o azionamento selezionabile con azionamento per contatto selezionato.

QUANDO CI SI TROVA IN MODALITÀ DI AZIONAMENTO PER CONTATTO:

Questi utensili sono progettati per l'uso in applicazioni di produzione quali pallet, arredamento, alloggiamenti prefabbricati o tappezzeria. **NON** usare per applicazioni quali chiusura di scatole o casse e montaggio di sistemi di sicurezza per trasporto su rimorchi e camion. Questo utensile deve essere usato esclusivamente in luoghi di lavoro sicuri. Occorre prestare attenzione onde impedire l'azionamento accidentale quando si passa da una posizione di lavoro a un'altra.

1. MODALITÀ DI ATTUAZIONE IN SEQUENZA

Nella modalità di attuazione in sequenza, l'operatore deve tenere l'utensile contro il pezzo in lavorazione con il dispositivo di sicurezza abbassato prima di premere il grilletto. Per spingere gli elementi di fissaggio aggiuntivi, si dovrà rilasciare il grilletto e sollevare l'utensile dal pezzo in lavorazione, prima di ripetere le fasi sopraccitate. In questo modo sarà più facile posizionare l'elemento di fissaggio, ad esempio per applicazioni su intelaiature e casce. La modalità di attuazione in sequenza permette di localizzare esattamente l'elemento di fissaggio senza il rischio di spingere un secondo elemento di fissaggio per effetto del contraccolpo, come descritto per la "modalità di attuazione per contatto" (qui di seguito). L'utensile con modalità di attuazione in sequenza offre un vantaggio dal punto di vista della sicurezza in quando rende impossibile l'inserimento di un elemento di fissaggio nel caso il cui l'utensile entri in contatto con il pezzo in lavorazione – o qualsiasi altro oggetto – mentre l'operatore tiene premuto il grilletto.

2. MODALITÀ DI ATTUAZIONE PER CONTATTO

La normale procedura operativa per gli utensili con "modalità di attuazione per contatto" consiste, per l'operatore, nell'attivare il dispositivo di sicurezza tenendo per contatto tenendo il grilletto premuto, sparando quindi un dispositivo di fissaggio ogni volta che si stabilisce un contatto con il pezzo in lavorazione. Questo permette un rapido posizionamento dell'elemento di fissaggio per diversi tipi di applicazione, quali rivestimenti, impermeabilizzazione ponti e montaggio pallet. Tutti gli utensili pneumatici sono soggetti al fenomeno del contraccolpo in seguito all'inserimento degli elementi di fissaggio. L'utensile può quindi rimbalzare rilasciando rilasciando il dispositivo di sicurezza e, nel caso finisca per rientrare accidentalmente in contatto con la superficie del pezzo con il grilletto ancora premuto (il dito tiene ancora premuto il grilletto), un secondo elemento di fissaggio indesiderato potrebbe venire sparato.

SELEZIONE DELLA MODALITÀ DI ATTUAZIONE (FIG. 14-15):

Per garantire la sicurezza, l'utilizzatore deve bloccare il grilletto (SOLO BT1855-E, SX1838-E, FN1664-E, FN1650 - vedere la sezione Controllo di sicurezza del grilletto qui sopra) prima di cambiare il sistema grilletto. Per cambiare la modalità di attuazione, ruotare l'interruttore di selezione della modalità in senso anti-orario. L'interruttore di selezione della modalità si bloccherà automaticamente quando la freccia d'indicazione sarà puntata verso il basso sull'icona a 3 chiodi impressa nel corpo dell'utensile (Modalità di attuazione per contatto) o sull'icona a un solo chiodo impressa nel corpo dell'utensile (Modalità di attuazione in sequenza). Sbloccare il grilletto per riprendere ad utilizzare l'utensile.

INSTALLAZIONE GANCI DI SERVIZIO (FIG. 16-20):

Questi utensili includono un gancio di servizio aggiuntivo adatto per conservare e appendere temporaneamente l'utensile.

Avvertenza. Scollegare sempre l'utensile dall'alimentazione dell'aria prima di effettuare regolazioni o prima di tentare il montaggio o lo smontaggio dei componenti.

BT1855-E, SX1838-E, FN1664-E, FN1650, SL540-M

1. Accertarsi che sia selezionata la modalità di attuazione sequenziale (Vedere la precedente modalità di attuazione)
2. Premere il pulsante di rilascio del gancio di servizio sul corpo del gancio (fig. 16)
3. Far scorrere il gancio di servizio nella fessura di fissaggio del gancio. (fig. 17)
4. Rilasciare il pulsante di rilascio del gancio di servizio e verificare che il gancio sia bloccato in posizione. (fig. 18)

BT1855SP-E, FN1664SP-E, FN1650SP-M

1. Accertarsi che sia selezionata la modalità di attuazione sequenziale (Vedere la precedente modalità di attuazione)
2. Allineare il gancio di servizio con la fessura nella staffa sull'utensile (fig. 19)
3. Far scorrere il gancio di servizio nella staffa fino a quando scatta in sede. (fig. 20)

AVVERTENZA! Non usare il gancio di servizio con la modalità di attuazione a contatto.

ALLOGGIAMENTO CHIAVE ESAGONALE (FIG. 21)

Nel gancio della cintura è inserita una chiave esagonale per effettuare interventi di manutenzione sulla chiodatrice.

⚠ Advarsel!

• VIKTIG INFORMASJON ANG. SIKKERHET ER VEDLAGT.

• LES DENNE BRUKSANVISNINGEN FØR DU TAR VERKTØYET I BRUK.

• TAS VARE PÅ FOR Å KUNNE LESES SENERE.

• MANGLENDE HENSYN TIL FØLGENDE ADVARSLER VIL KUNNE FØRE TIL PERSONSKADER.



• Ikke bruk skadede, frynsete eller forringede luftslanger og beslag.



• Luftdrevne verktøy vil kunne vibrere i bruk. Vibrasjon, repeterende bevegelser eller ubehagelige stillinger kan være skadelig for dine hender og armer. Slutt å bruke en hvilken som helst maskin hvis det oppstår ubehag, prikkende følelser eller smerte. Oppsøk lege for råd før gjentatt bruk.



• Bær ikke verktøyet etter slangen.



• Hold kroppen i en balansert og fast holdning. Ikke strekk deg for langt når du bruker dette verktøyet.



• Slå alltid av lufttilførselen og koble fra lufttilførselsslagen før du installerer, fjerner eller justerer tilbehør på dette verktøyet, eller før det foretas vedlikehold på dette verktøyet.



• Bruk verneutstyr som f.eks. briller,



hansker, sikkerhetssko, i tillegg til akustisk beskyttelse. Forbli årvåken, bruk sunn fornuft og vær oppmerksom når du bruker maskinen.



• Bruk alltid egnet CE-merket øyevern når du bruker eller utfører vedlikehold på dette verktøyet.



• Bruk ikke mer enn verktøyet maksimale trykk som angitt i kolonne "I" i tabellen med tekniske data.



• Ikke overdriv påfyllingen av olje og ikke bruk tungolje, ettersom stans og lav ytelse vil kunne oppstå.

⚠ Bruk BOSTITCH-verktøyet kun til det det er beregnet på, som: avslutning rundt dører, vinduer og lister, skuffebunner, skaprygger og feste av skaper, bilderammer og møbler. Disse verktøyene bør ikke brukes til noe annet enn å feste tre til tre. Hvis du er usikker på dette verktøyet egnethet for bestemte bruksformål, ber vi deg kontakte ditt lokale salgskontor.

LADING

⚠ Advarsel! Når du mater verktøyet 1) Hold aldri hender eller andre kroppsdeler i nærheten av spikerpistolens utskytingskropp; 2) Sikt aldri verktøyet mot deg selv eller andre; 3) Trykk aldri på avtrekkeren eller hold inne sikkerhetsguiden da dette kan forårsake ulykker og personskader.

BT1855-E,
BT1855SP-E
FN1650,
FN1650SP-M

1. Trykk inn magasinets utløserknapp, og trekk magasinet tilbake (fig. 1).
2. Sett inn festanordningene når magasinet er åpnet helt. Pilene skal peke mot bunnen av magasinet (fig. 2).
3. Skyv magasinet fremover. Fortsett å skyve til smekklåsen fester seg (fig. 3).

SX1838-E
SL540-M

1. Trykk inn magasinets utløserknapp, og trekk magasinet tilbake (fig. 4).
2. Åpne magasinet helt. Snu verktøyet over på siden slik at utskytingsområdet peker bort fra deg og andre. Legg stifter i kanalen (fig. 5).
3. Skyv magasinet fremover. Fortsett å skyve til smekklåsen fester seg (fig. 6).

FN1664-E
FN1664SP-E

1. Legg inn spikre gjennom slissen bakerst på magasinet forbi festeklipsen (fig. 7).
2. Dytt skyvemekanismen bakover bak spikrene, og slipp (fig. 8).
3. Sørg for at magasinets skyvemekanisme befinner seg bak den siste spikeren (fig. 9)

SPIKERSPERRE (BT1855-E, FN1664-E, SX1838-E)

Disse verktøyene har en mekanisme som hindrer at verktøyet avfyres uten spiker. Når magasinet ikke er ladet med spiker, eller når antallet resterende spiker er under ≈10, vil ikke kontaktarmen kunne brukes og verktøyet vil ikke avfyre.

FJERNE TILSTOPPING

Advarsel! Koble alltid fra trykkluften før du fjerner en festeanordning som sitter fast.

Fjerne tilstopping

1. Koble trykklufttilførselen fra verktøyet.
2. Fjern festeanordningene fra skyvemekanismen (FN1664-E, FN1664SP-E), eller åpne magasinet (BT1855-E, BT1855SP-E, FN1650, FN1650SP-M, SX1838-E, SL540-M).
3. Åpne luken for fjerning av tilstopping ved å skyve smekklåsen ned, så opp (bare FN1664-E – fig. 10).
4. Fjern festeanordningen som sitter fast. I noen tilfeller er det nødvendig med tang for å fjerne festeanordningen.
5. Lukk luken for fjerning av tilstopping (bare FN1664-E – fig. 11).
6. Dytt skyvemekanismen bakover bak festeanordningene (FN1664-E, FN1664SP-E), eller lukk magasinet (BT1855-E, BT1855SP-E, FN1650, FN1650SP-M, SX1838-E, SL540-M).

DYBDEJUSTERINGEN "DIAL-A-DEPTH™" (FIG. 12A / 12B)

Dybdejusteringen "DIAL-A-DEPTH™" gir en nøyaktig kontroll av krampens dykking i arbeidstykket, fra å være på linje med overflaten til en liten eller veldig dyp forsenkning. Kalibrer først lufttrykket for en jevn gjennomtrengning i materialet som skal festes, og bruk deretter regulatoren DIAL-A-DEPTH™ for å oppnå ønsket forsenkning.

LOCKOUT UTLØSERKONTROLL - GJELDER KUN FOR BT1855-E, SX1838-E, FN1664-E, FN1650 (FIG.13)

Kontrollfunksjonen til lockout utløseren på BOSTICH gummiwerkzeug gir ytterligere sikkerhetskontroll for utløserfunksjonen control.

Trykk Lockout kontrollknappen inn eller ut for å aktivere eller lukke verktøytutløseren.

AKTIVERINGSMODUS

⚠ Advarsel! For å unngå personskade koble alltid fra lufttilførselen før du foretar justeringer.

TYPE SIKKERHETSGUIDE - GJELDER KUN FOR - BT1855SP-E, FN1650SP-M, FN1664SP-E

Disse modellene fungerer annerledes enn andre BOSTICH-verktøy. For å gi maksimal sikt ved plassering av spikre, er sikkerhetsguiden vanligvis i posisjonen "senket" eller "opp". På alle andre BOSTICH-verktøy og på de fleste andre verktøy er sikkerhetsguiden vanligvis i posisjonen "utvidet" eller "ned".

Disse modellene har et valgbart sikkerhetsmodus som bestemmer om spikerene skal festes med enkeltskudd

(sekvensmodus) eller ved kontaktaktivering. I sekvensmodus vil sikkerhetsguiden bevege seg mot arbeidsoverflaten når verktøynesen plasseres på arbeidsoverflaten og avløseren trykkes inn. Nesen må være i kontakt med arbeidsoverflaten for at verktøyet skal aktiveres. Hvis sikkerhetsguiden oppdager at arbeidsoverflaten er for langt unna verktøyets nese, vil ikke spikerpistolen aktiveres.

I kontaktaktiveringsmodus vil sikkerhetsguiden bevege seg ut fra verktøyet når du trykker på avløseren. Kontakt mellom nesen og arbeidsoverflaten vil aktivere sikkerhetsguiden og feste en spiker hver gang det er kontakt med arbeidsoverflaten.

VALGBART AKTIVERINGSSYSTEM - ALLE MODELLER

Disse modellene har et valgbart aktiveringssystem som lar brukeren velge mellom følgende operasjonsmodi.



⚠ **ADVARSEL!** Verktøy merket med dette symbolet har enten kontaktmodus, kontinuerlig sekvensiell modus eller valgbar modus med valgt driftsmodus.

NÅR VERKTØYET ER I KONTAKTmodus:

Disse verktøyene er utviklet for bruk i produksjonsapplikasjoner som paller, møbler, produserte boliger eller møbeltrekk.

IKKE bruk dem til bruksformål som å lukke kasser eller festing av transportsikkerhetsystemer til vogntog og lastebiler. Dette verktøyet må kun brukes under sikre arbeidsomgivelser. Utvis forsiktighet for å hindre feilaktig utløsning når du endrer arbeidsposisjon.

SEKVENSMODUS (ENKELTSKUDD)

Ett aktivering system hvor både avtrekker og sikkerhetsguide må være i forbindelse slik at bare en enkel avfyring er aktivert av avtrekkeren etter at sikkerhetsguiden og pistolens munnstykke er presset inn mot underlaget.

I sekvensmodus må man holde verktøyet mot arbeidsoverflaten og holde inne sikkerhetsguiden før man trykker på utløseren. For å få aktivert neste avtrekk må både avtrekker og guide være returnert til utgangsposisjon før nytt avtrekk kan gjøres.

Disse avtrekksystemene gjør det mulig å utføre en mer nøyaktig festearbeid, for eksempel ved montering, skråspikring, og produksjon av kasser. Sekvensmodus gjør det mulig å utføre et eksakt festearbeid, uten at en festeanordning til blir trukket av ved tilbakestøt, som beskrevet under Kontaktaktiveringsmodus (under). Sekvensmodus har en positiv sikkerhetsfordel, fordi den ikke tilfeldig avfyres en festeanordning om verktøyet er i kontakt med arbeidsområdet - eller noe annet - mens brukeren holder avtrekkeren nede.

KONTAKTAKTIVERINGSMODUS

Dette er ett aktivering system hvor både avtrekker og sikkerhetsguide må være aktivert for hver avfyring. Rekkefølgen for avtrekk er ikke spesifisert. Før nytt avtrekk kan avtrekker forbli inntrykket og nytt avtrekk skjer ved påvirkning av sikkerhetsguiden eller omvendt.

Dette avtrekksystemet gjør det mulig å utføre et raskere festearbeid, for eksempel ved kledning, dekking og pallemontering. Alle trykkluftverktøy kan utføre rekyl ved festing av festeordninger. Verktøyet kan sprette tilbake, flytte sikkerhetsguiden, og uforsettlig bevege sikkerhetsguiden mot et annet arbeidsflate med avtrekkeren fortsatt aktivert (finger som fortsatt holder avtrekkeren nede), og en annen uønsket festeordning kan skytes ut.

VELGE AKTIVERINGSMODUS (FIG. 14-15):

For å ivareta sikkerheten bør brukeren låse avtrekkeren (GJELDER KUN FOR BT1855-E, SX1838-E, FN1664-E, FN1650 - se Låsing av avtrekker ovenfor) før avtrekkersystemet endres. Hvis du vil endre aktiveringsmodus, roterer du modusbryteren mot klokken. Modusbryteren låses automatisk når indikatorpilen peker ned mot 3-spikersymbolet som er stanset inn i rammen på verktøyet (kontaktaktiveringsmodus), eller til symbolet for enkeltspiker som er stanset inn i rammen på verktøyet (sekvensmodus). Fjern låsen på avtrekkeren for å bruke verktøyet.

INSTALLASJON AV HENGEKROK (FIG. 16–20):

Med disse verktøyene følger en ekstra hengekrok egnet for lagring og midlertidig opphenging av verktøyet.

Advarsel: Koble alltid verktøyet fra lufttilførselen før du foretar justeringer, eller før du monterer eller demonterer en del.

BT1855-E, SX1838-E, FN1664-E, FN1650, SL540-M

1. Kontroller at sekvensiell aktiveringsmodus er valgt (se avsnittet Aktiveringsmodus ovenfor).
2. Trykk inn hengekrokens utløserknapp på selve kroken (fig. 16).
3. Skyv hengekroken inn i festesporet (fig. 17).
4. Slipp utløserknappen på hengekroken og kontroller at kroken er låst i posisjon (fig. 18).

BT1855SP-E, FN1664SP-E, FN1650SP-M

1. Kontroller at sekvensiell aktiveringsmodus er valgt (se avsnittet Aktiveringsmodus ovenfor).
2. Juster hengekroken i tråd med sporet på verktøybraketten (fig. 19).
3. Skyv hengekroken inn i braketten til den klikker på plass (fig. 20).

⚠ ADVARSEL! Bruk aldri hengekroken med kontaktaktiveringsmodus.

OPPBEVARING AV SEKSKANTNØKSEL (FIG. 21)

Det sitter en sekskantnøkkel til å utføre service på spikerpistolen inne i beltekroken.

Reparasjoner skal bare utføres av autoriserte forhandlere av Bostitch eller andre eksperter. Det skal tas hensyn til instruksene for sikkerhet, drift og vedlikehold i sikkerhets- og driftshåndboken, denne verktøyhåndboken og i de tekniske dataene for verktøyet.

CE-merking for produktet.

PT Reprodução proibida sem autorização prévia. As cópias não conformidade com a CE para os produtos.

ES Prohibida la reproducción sin permiso. Las copias no autorizadas de este documento no garantizan la conformidad con las normas CE de los productos.

SE Prohibida la reproducción sin permiso. Las copias no autorizadas de este documento no garantizan la conformidad con las normas CE de los productos.

PL Niniejszy dokument nie może być kopiowany bez pozwolenia. Nieautoryzowane kopie niniejszego dokumentu nie stanowią deklaracji zgodności CE prezentowanych produktów.

CZ Niniejszy dokument nie może być kopiowany bez pozwolenia. Nieautoryzowane kopie niniejszego dokumentu nie stanowią deklaracji zgodności CE prezentowanych produktów.

SK Rozmnožovanie bez povolenia je zakázané. Neoprávnené kópie tohto dokumentu nie sú v súlade s CE pre dané výrobky.

HU A dokumentum engedély nélkül nem sokszorosítható. Az engedély nélkül sokszorosított dokumentum nem jelenti a termék CE-megfelelőségét.

RO Reproducerea neautorizată este interzisă. Copiile neautorizate ale acestui document nu reprezintă conformitatea CE pentru produse.

⚠️ Atenção!

• CONTÉM INFORMAÇÕES DE SEGURANÇA IMPORTANTES.

• LER ESTE MANUAL ANTES DE UTILIZAR A FERRAMENTA.

• GUARDAR ESTE MANUAL PARA CONSULTA FUTURA.

• A NÃO OBSERVAÇÃO DOS AVOSOS SEQUINTES PODE CONDUZIR A LESÕES CORPORAIS.



• Não utilizar mangueiras e acessórios pneumáticos danificados, desfiados ou deteriorados.



• As ferramentas pneumáticas podem vibrar durante a sua utilização. As vibrações, os movimentos repetidos ou as posições desconfortáveis podem ser nocivas para as mãos e braços dos operadores das ferramentas. Interromper o uso de ferramentas, caso seja sentido algum desconforto, formigamento ou dor. Nestas condições, consultar um médico antes de retomar a operação da ferramenta.



• Não transportar a ferramenta pegando pela mangueira.



• Manter o corpo bem equilibrado e firme. Não ultrapassar os movimentos normais do corpo durante a operação desta ferramenta.



• Desligar sempre a fonte de ar comprimido e desligar a mangueira de alimentação, antes de instalar, remover ou ajustar qualquer acessórios da ferramenta, ou antes de executar qualquer intervenção de manutenção.



• Usar sempre equipamento de protecção adequado, como óculos, luvas, calçado e protectores acústicos. Durante a utilização da ferramenta, permanecer alerta, usar bom senso e tomar atenção ao trabalho e ao ambiente circundante.



• Usar sempre óculos de protecção adequados com marca CE, durante a operação ou a manutenção desta ferramenta.



• Operar a ferramenta a uma pressão inferior ao valor máximo indicado na coluna "I" da tabela das Especificações Técnicas.



• Não lubrificar demasiado a ferramenta e não utilizar óleo com viscosidade excessiva, devido ao risco de paragem da ferramenta e redução do seu desempenho.

⚠️ Utilize a ferramenta BOSTITCH somente com os objectivos para que foi concebida, tal como: o acabamento à volta das portas, janelas e bordos; fundos de gavetas, traseiras de armários e construção de armários; emolduramento de quadros e ornamentação de mobílias. Estas ferramentas não deverão ser utilizadas em nenhuma aplicação que não seja de madeira. Caso tenha dúvidas sobre o tipo de aplicação desta ferramenta em determinadas tarefas, contacte o departamento de vendas da sua localidade.

CARREGAR

⚠️ Aviso! Manter carregado a ferramenta 1) Nunca coloque as mãos ou qualquer parte do corpo na área de descarga dos fixadores da ferramenta; 2) Nunca aponte a ferramenta para si ou para qualquer outra pessoa; 3) Não puxe o gatilho nem pressione o apalpador de segurança pois pode ocorrer um accionamento accidental, que poderá causar lesões.

BT1855-E, BT1855SP-E FN1650, FN1650SP-M	<ol style="list-style-type: none">1. Baixar o botão de desengate do carregador e abrir o carregador. (Fig. 1)2. Com o carregador totalmente aberto, inserir os fixadores. As pontas deverão ser colocadas na parte inferior do carregador. (Fig. 2)3. Impulsionar o carregador para a frente até engatar. (Fig. 3)
SX1838-E SL540-M	<ol style="list-style-type: none">1. Baixar o botão de desengate do carregador e abrir o carregador. (Fig. 4)2. Abrir totalmente o carregador. Rodar a ferramenta lateralmente, com a área de descarga em sentido contrário e afastada de si e de terceiros. Carregar os agrafadores no canal. (Fig. 5)3. Impulsionar o carregador para a frente até engatar. (Fig. 6)

FN1664-E FN1664SP-E	<ol style="list-style-type: none">1. Carregar os pregos através da ranhura que se encontra na parte traseira do carregador e após o clip de retenção. (Fig. 7)2. Puxar o empurrador para trás da barra de pinos e soltar. (Fig. 8)3. Certifique-se de que o empurrador do carregador está atrás da última barra de pinos. (Fig. 9)
------------------------	--

BLOQUEIO DO PARAFUSO (BT1855-E, FN1664-E, SX1838-E)

Estas ferramentas usam um mecanismo para impedir o disparo a seco da ferramenta. Quando o depósito não estiver carregado com pregos ou quando o número restante de pregos se tornar menos de ≈ 10 , o braço de contacto não pode operar e a ferramenta não disparará.

REMOÇÃO DE ENCRAVAMENTO

Advertência! Desligue sempre o ar antes de proceder à remoção de um fixador encravado.

Remover Encravamento

1. Desligar o fornecimento de ar da ferramenta.
2. Desprender os fixadores do pente (FN1664-E, FN1664SP-E) ou abrir o carregador (BT1855-E, BT1855SP-E, FN1650, FN1650SP-M, SX1838-E, SL540-M).
3. Abrir a porta frontal de remoção de encravamento, movendo o fecho para baixo e para cima (FN1664-E, FN1664SP-E apenas - Fig. 10).
4. Remover o fixador encravado. Em determinadas circunstâncias poderão ser necessárias pinças para remover o fixador.
5. Fechar o fecho da porta frontal de remoção de encravamento (FN1664-E, FN1664SP-E apenas - Fig. 11).
6. Puxar o pente para trás dos fixadores (FN1664-E, FN1664SP-E) ou fechar o carregador (BT1855-E, BT1855SP-E, FN1650, FN1650SP-M, SX1838-E, SL540-M).

REGULADOR DE ENCAIXE "DIAL-A-DEPTH™" (FIG. 12A / 12B)

O Regulador de encaixe "DIAL-A-DEPTH™" controla a profundidade do fixador, a partir do nível da superfície até pouco ou muito profundo. Para começar, regular o ar comprimido para ter uma penetração constante no material que deve ser fixado, a seguir usar o Regulador DIAL-A-DEPTH™ para obter o encaixe desejado.

CONTROLO DO DISPOSITIVO DE FECHO - BT1855-E, SX1838-E, FN1664-E, FN1650 APENAS (FIG. 13)

A componente de controlo do dispositivo de fecho que se encontra nas máquinas pneumáticas da BOSTITCH proporciona uma componente de fecho para maior controlo de segurança. Empurrar o botão de fecho para dentro ou para fora para activar ou fechar a dispositivo de fecho da máquina.

MODO DE ACCIONAMENTO

⚠ **Aviso!** Desligue sempre o fornecimento de ar antes de fazer quaisquer ajustes; pois pode ocorrer um accionamento acidental que poderá causar ferimentos.

TIPO APALPADOR DE SEGURANÇA - BT1855SP-E, FN1650SP-M, FN1664SP-E APENAS

Estes modelos funcionam de modo diferente de todas as outras ferramentas BOSTITCH. Para proporcionar a máxima visibilidade para uma colocação precisa dos fixadores, o apalpador de segurança desta ferramenta está normalmente na posição "não pressionada" ou "para cima". Em todas as outras ferramentas BOSTITCH e na maioria das outras ferramentas, o apalpador de

segurança está normalmente na posição "rebaixada" ou "para baixo".

Esta ferramenta tem um modo de accionamento seleccionável que determina se a ferramenta impulsiona os fixadores em modo de accionamento sequencial ou de contacto. No modo sequencial, quando a ponta do nariz é colocada contra a superfície de trabalho e o gatilho é puxado, o apalpador de segurança desloca-se para fora da ferramenta para detectar a superfície de trabalho. O nariz da ponta da ferramenta deve estar em contacto com a superfície de trabalho para accionar. Se o apalpador de segurança não detectar a superfície de trabalho suficientemente perto da ponta da ferramenta, a ferramenta não será accionada.

No modo de accionamento por contacto, quando o gatilho é premido e mantido, o apalpador de segurança vai sair da ferramenta. Ao entrar em contacto com a superfície de trabalho com a ponta da ferramenta, irá accionar o apalpador de segurança e disparar um fixador sempre que entrar em contacto com a superfície de trabalho.

SISTEMA DE ACCIONAMENTO SELECIONÁVEL - TODOS OS MODELOS

Estes modelos têm um sistema de accionamento seleccionável que permite ao utilizador escolher entre os seguintes modos de funcionamento.



⚠ **ATENÇÃO!** As ferramentas marcadas com este símbolo funcionam com disparo com contacto, disparo contínuo com contacto ou disparo seleccionável com disparo com contacto seleccionado.

MODO DE DISPARO COM CONTACTO:

Estas ferramentas são concebidas para um aplicações de produção industrial, como fabricação de paletes, mobiliário, pré-fabricação de elementos de construção ou revestimentos (estofagem). **NÃO UTILIZAR** para outras aplicações, como fecho de embalagens de madeira ou outros materiais e instalação de sistemas de segurança em transportes rodoviários. Esta ferramenta deve apenas ser utilizada em locais de trabalho com medidas de segurança apropriadas. Operar a ferramenta com cuidado, para impedir os disparos acidentais aquando da mudança de posição de trabalho.

MODO DE ACCIONAMENTO EM SEQUÊNCIA

No modo de accionamento em sequência, o utilizador deve usar a ferramenta contra a peça com o apalpador rebaixado antes de carregar no gatilho. Para colocar mais fixadores solte o gatilho e afaste a ferramenta da peça antes de repetir as fases acima mencionadas. Desta maneira torna-se mais fácil colocar o fixador, por exemplo, em armações e caixas. O modo de accionamento em sequência permite colocar o fixador da maneira certa sem riscos de colocar outro por

causa do recuo conforme acima explicado, como pode acontecer no Modo de Accionamento por Contacto (a seguir). O modo de accionamento em sequência oferece uma vantagem do ponto de vista da segurança pois torna possível colocar um fixador no caso da ferramenta entrar em contacto com a peça – ou outro objecto qualquer – enquanto o utilizador estiver a carregar no gatilho.

MODU DE ACCIONAMENTO POR CONTACTO

O normal procedimento operativo para as ferramentas de "Modo de Accionamento por Contacto" é o seguinte. O operador, acciona o apalpador enquanto mantém o gatilho premido, disparando portanto um fixador cada vez que há um contacto com a peça permite um posicionamento rápido do fixador para aplicações variadas, tais como revestimentos, impermeabilizações, pontes e montagem de paletas. Todas as ferramentas pneumáticas podem recuar após a introdução dos fixadores destravando o apalpador de segurança. Ao entrar por acaso em contacto com a superfície da peça com o gatilho ainda carregado (o dedo segura no gatilho), um segundo fixador não desejado pode ser disparado.

SELECCÃO DO MODO COM DISPOSITIVO DE SEGURANÇA (FIG. 14-15):

Por razões de segurança, o utilizador deverá activar o controlo de fecho (BT1855-E, SX1838-E, FN1664-E, FN1650 APENAS - ver Controlo de Dispositivo de Fecho acima) antes de mudar o sistema de fecho. Para alterar o modo com dispositivo de segurança, rodar o manípulo de modo no sentido contrário ao dos ponteiros do relógio. O modo de accionamento fechar-se-á automaticamente quando a seta indicadora estiver apontada para baixo, no sentido do ícone de 3 pregos gravado na estrutura da ferramenta (Modo com de Accionamento por Contacto) ou do ícone de prego único gravado na estrutura da ferramenta (Modo de Accionamento Segurança Sequencial). Desactivar o controlo de fecho para continuar a operar a ferramenta.

INSTALAÇÃO DO GANCHO DE ACESSÓRIOS (FIG. 16-20):

Estas ferramentas incluem um gancho adicional para acessórios, adequado para guardar e pendurar temporariamente a ferramenta.

Aviso: Desligue sempre a ferramenta do fornecimento de ar antes de efetuar ajustes ou antes de tentar montar ou desmontar quaisquer peças.

BT1855-E, SX1838-E, FN1664-E, FN1650, SL540-M

1. Certifique-se de que está seleccionado o modo de atuação sequencial (Ver Modo de atuação acima)
2. Prima o botão de libertação do gancho de acessórios no corpo do gancho (Fig. 16)
3. Faça deslizar o gancho de acessórios para a ranhura de fixação do gancho. (Fig. 17)
4. Solte o botão de libertação do gancho de acessórios e verifique se o gancho está bloqueado em posição. (Fig. 18)

BT1855SP-E, FN1664SP-E, FN1650SP-M

1. Certifique-se de que está seleccionado o modo de atuação sequencial (Ver Modo de atuação acima)
2. Alinhe o gancho de acessórios com a ranhura, no suporte da ferramenta (Fig. 19)
3. Faça deslizar o gancho de acessórios para o suporte, até encaixar no sítio. (Fig. 20)

⚠ **AVISO!** Nunca utilize o gancho de acessórios com o modo de atuação por contacto.

ARMAZENAMENTO DA CHAVE-INGLESA (FIG. 21)

Encontra-se armazenada uma chave-inglesa para reparar o pregador dentro do gancho da correia.

⚠ ¡Advertencia!

• **SE ADJUNTA IMPORTANTE INFORMACIÓN DE SEGURIDAD.**

• **LÉASE ESTE MANUAL ANTES DE PONER LA HERRAMIENTA EN FUNCIONAMIENTO.**

• **GUARDAR PARA FUTURAS CONSULTAS.**

• **SI NO SE SIGUEN LAS SIGUIENTES ADVERTENCIAS PODRÍAN PRODUCIRSE LESIONES.**



• No utilizar mangueras de aire ni accesorios deshilachados o deteriorados.



• Las herramientas impulsadas por aire pueden vibrar cuando se utilizan. Las vibraciones, movimientos repetitivos o posturas incómodas pueden ser perjudiciales para sus manos y brazos. Deje de utilizar la máquina si sintiera malestar, sensación de hormigueo o dolor. Solicite asistencia médica antes de volver a utilizarla



• No transportar la herramienta agarrada por la manguera.



• Mantener la postura del cuerpo equilibrada y firme. No se extralimite cuando esté utilizando esta herramienta.



• Cerrar siempre el suministro de aire y desconectar el tubo de suministro del mismo antes de instalar, quitar o ajustar cualquier accesorio en esta herramienta, o antes de llevar a cabo cualquier mantenimiento en la misma.



• Utilizar equipo protector tal como gafas, guantes, calzado de seguridad así como protección acústica. Esté atento, utilice sentido común y preste atención cuando utilice la máquina.



• Llevar siempre puesta protección ocular apropiada que lleve la marca CE cuando se utilice o realice labores de mantenimiento en esta herramienta.



• Utilicela a una presión máxima que no exceda la indicada en la columna "I" de la tabla de datos técnicos.



• No ponga aceite en exceso y no utilice aceites pesados ya que podría estancarse y tener un rendimiento bajo.

⚠ Utilice la herramienta BOSTITCH exclusivamente para los fines para los que ha sido diseñada, tales como: el acabado de marcos de puertas, ventanas y bordes; fijar suelos de madera y montar muebles; elaborar marcos de cuadros y molduras de muebles. Estas herramientas deben utilizarse exclusivamente para aplicaciones de madera con madera. Si no está seguro de la idoneidad de esta herramienta para determinadas aplicaciones, póngase en contacto con su oficina comercial más próxima.

CARGA

⚠ **Advertencia!** Cuando cargue la herramienta, 1) No coloque nunca las manos ni otras partes del cuerpo en la zona de descarga del dispositivo de fijación de la herramienta; 2) Nunca apunte la herramienta a sí mismo ni a otras personas; 3) No tire del gatillo ni pulse el seguro palpador porque pueden producirse accidentes que pueden causar lesiones.

1. Apriete el botón de extracción del cargador y saque el cargador. (Fig. 1)
2. Con el cargador totalmente abierto, introduzca los clavos. Las puntas deben situarse en contra de la parte inferior del cargador. (Fig. 2)
3. Empuje el cargador hacia delante. Siga empujando hasta que acople la pestaña. (Fig. 3)

BT1855-E,
BT1855SP-E
FN1650,
FN1650SP-M

1. Apriete el botón de extracción del cargador y saque el cargador. (Fig. 4)
2. Abra completamente el cargador. Gire la herramienta hacia un lado con el área de disparo apuntando lejos de usted y otras personas. Cargue las grapas en el canal. (Fig. 5)
3. Empuje el cargador hacia delante. Siga empujando hasta que acople la pestaña. (Fig. 6)

SX1838-E
SL540-M

1. Cargue los clavos a través de la ranura de detrás del cargador hasta que pasen por la presilla de retención. (Fig. 7)
2. Tire del tirador hacia atrás hasta que pase el peine de clavos y suéltelo. (Fig. 8)
3. Asegúrese de que el tirador del cargador se encuentra por detrás del último clavo del peine. (Fig. 9)

FN1664-E
FN1664SP-E

BLOQUEO DE CLAVOS (BT1855-E, FN1664-E, SX1838-E)

Estas herramientas emplean un mecanismo especial para evitar que la herramienta dispare en seco. Cuando el depósito no está cargado con clavos o cuando el número de clavos es inferior a ≈ 10 , el brazo de contacto no funciona y no se pueden realizar disparos.

LIMPIEZA DE ATASCOS

¡Advertencia! Desconecte el aire antes de limpiar el atasco de la clavadora.

Limpieza de atascos

1. Desconecte el suministro de aire de la herramienta.
2. Retire los clavos del tirador (FN1664-E, FN1664SP-E) o abra el cargador (BT1855-E, BT1855SP-E, FN1650, FN1650SP-M, SX1838-E, SL540-M).
3. Abra la cubierta de limpieza de atascos en la nariz tirando hacia abajo y después hacia arriba de la pestaña (FN1664-E, FN1664SP-E solo, Fig. 10).
4. Retire el clavo atascado. En ciertas circunstancias, es probable que sean necesarias pinzas para retirar el clavo.
5. Cierre la pestaña de la cubierta para limpieza de atascos de la nariz (FN1664-E, FN1664SP-E solo, Fig. 11).
6. Tire hacia atrás del tirador hasta que pase los clavos (FN1664-E, FN1664SP-E) o cierre el cargador (BT1855-E, BT1855SP-E, FN1650, FN1650SP-M, SX1838-E, SL540-M).

REGULADOR DE ENCAJE "DIAL-A-DEPTH™" (FIG. 12A / 12B)

El regulador de encaje DIAL-A-DEPTH™ permite realizar un control preciso de la profundidad de encaje del elemento fijado: desde una posición a una profundidad a la par con la superficie de la pieza de trabajo hasta ligeramente o muy encajada. Primero se deberá regular la presión del aire comprimido para obtener una penetración constante en el material que se debe finir, sucesivamente utilizar el regulador DIAL-A-DEPTH™ para realizar el encaje deseado.

CONTROL DE CIERRE DEL GATILLO - BT1855-E, SX1838-E, FN1664-E, FN1650 SOLO (FIG. 13)

El control de cierre del gatillo de las herramientas neumáticas BOSTITCH permite el bloqueo del gatillo para mayor control de la seguridad. Apriete el botón de Control de cierre hacia fuera o hacia dentro para activar o bloquear el gatillo de la herramienta.

MODO DE ACTIVACIÓN

⚠ Advertencia. Desconecte siempre el suministro de aire antes de realizar ajustes porque pueden producirse accidentes que pueden causar lesiones.

TIPO DE SEGURO PALPADOR - BT1855SP-E, FN1650SP-M, FN1664SP-E SOLO

Estos modelos funcionan de forma distinta al resto de herramientas BOSTITCH. Para proporcionar la máxima visibilidad para una colocación precisa del dispositivo de fijación el seguro palpador de esta herramienta suele estar en la posición "pulsada" o "hacia arriba". En el

resto de herramientas BOSTITCH y en la mayoría de otras herramientas, el seguro palpador suele estar en la posición "extendida" o "hacia abajo".

Esta herramienta tiene un modo de accionamiento seleccionable que determina si la herramienta impulsa el dispositivo de fijación en modo en secuencia o modo por contacto. En modo en secuencia, cuando la punta de la nariz se coloca en la superficie de trabajo y se tira del gatillo, el seguro palpador se desplaza fuera de la herramienta para detectar la superficie de trabajo. La punta de la nariz de la herramienta debe estar en contacto con la superficie de trabajo para activarse. Si el seguro palpador no detecta que la superficie de trabajo se encuentra lo suficientemente cerca de la nariz de la herramienta, esta no se activará.

En modo de activación por contacto, cuando se pulsa y se mantiene pulsado el gatillo, el seguro palpador se desplazará fuera de la herramienta. Con el contacto de la nariz de la herramienta con la superficie de trabajo, se activará el seguro palpador propulsando un clavo cada vez que se produzca el contacto con la superficie de trabajo.

SISTEMA DE ACTIVACIÓN SELECCIONABLE - TODOS LOS MODELOS

Estos modelos incluyen un sistema de activación seleccionable que permite al usuario seleccionar entre los siguientes modos de funcionamiento.



⚠ ¡ADVERTENCIA! Las herramientas marcadas con este símbolo tienen accionamiento por contacto, accionamiento por contacto continuo o accionamiento seleccionable con accionamiento por contacto seleccionado.

CUANDO ESTÁ EN MODO DE ACCIONAMIENTO POR CONTACTO:

Estas herramientas están diseñadas para uso en aplicaciones de producción tales como palés, muebles, viviendas prefabricadas o tapicería. **NO** utilizar para aplicaciones tales como cerrar cajas o cajones ni para colocar sistemas de seguridad de transporte en tráilers y camiones. Esta herramienta solamente debe utilizarse en lugares de trabajo seguros. Hay que tener cuidado de evitar que se accione accidentalmente al cambiarla de un lugar de trabajo a otro.

MODO DE ACTIVACIÓN EN SECUENCIA

En el modo de activación en secuencia, el operador tiene que sujetar la herramienta contra la pieza que está elaborando con el seguro palpador bajado antes de apretar el gatillo. Para empujar los dispositivos complementarios, se deberá soltar el gatillo y levantar la herramienta de la pieza en elaboración, antes de repetir las fases anteriormente citadas. De esta forma será más fácil colocar el dispositivo de fijación; por ejemplo para aplicaciones sobre armaduras y cajas. El modo de activación secuencia permite colocar exactamente el

dispositivo de fijación sin correr el riesgo de empujar un segundo dispositivo por efecto del contragolpe, como descrito en el Modo de activación por contacto (más abajo). La herramienta con modo de activación secuencial ofrece una ventaja en términos de seguridad, ya que impide colocar un dispositivo de fijación en el caso de que el usuario se ponga en contacto con la pieza en elaboración, o cualquier otro objeto, mientras el operador mantiene apretado el gatillo.

DE Vervielfältigung nicht ohne Genehmigung gestattet. Unzulässige Kopien sind strafbar.

MODO DE ACTIVACIÓN POR CONTACTO

Las normales operaciones de mantenimiento para las herramientas con "Modo de activación por contacto" o "Modo de choque" consisten en activar, por parte del operador, el accionamiento por contacto manteniendo el gatillo apretado, disparando un dispositivo de fijación cada vez que se establece un contacto con la pieza en elaboración. Esto permite una rápida colocación del dispositivo de fijación en diferentes tipos de aplicación, como revestimientos, impermeabilización puentes y montaje pallet. Todas las herramientas neumáticas están sujetas al fenómeno del contragolpe después de la introducción de los dispositivos de fijación; por lo que la herramienta puede rebotar soltando el seguro disparador y, en el caso de que termine entrando en contacto accidentalmente con la superficie de la pieza con el gatillo todavía apretado (el dedo todavía tiene apretado el gatillo), podría dispararse un segundo dispositivo de fijación no deseado.

SELECCIÓN DEL MODO DE ACTIVACIÓN (FIG. 14-15):

Por motivos de seguridad, el usuario debe bloquear el gatillo (BT1855-E, SX1838-E, FN1664-E, FN1650 SOLO - véase el Control de bloqueo del gatillo, arriba) antes de cambiar el sistema de disparo. Para cambiar el modo de activación, gire la llave del modo de disparo en dirección contraria a la de las agujas del reloj. La llave del modo de disparo se bloqueará automáticamente cuando la flecha indicadora apunte hacia abajo, hacia el icono de 3 clavos impreso en la estructura de la herramienta (modo de activación por contacto) o hacia el icono de un solo clavo impreso en la estructura de la herramienta (modo de activación secuencial). Desbloquee el gatillo para volver a usar la herramienta.

INSTALACIÓN DEL COLGADOR SUPLETORIO (FIG. 16-20):

Estas herramientas incluyen un colgador supletorio apto para almacenarlas y colgarlas provisionalmente.

Advertencia: desconecte siempre el suministro de aire a la herramienta antes de realizar cualquier ajuste o intentar montar o desmontar cualquiera de sus partes.

BT1855-E, SX1838-E, FN1664-E, FN1650, SL540-M

1. Asegúrese de que el modo de activación en secuencia esté seleccionado (consulte la sección Modo de activación anterior).
2. Pulse el botón de liberación del colgador supletorio que se encuentra en la superficie del mismo (Fig. 16).
3. Deslice el colgador supletorio dentro de la ranura de enganche (Fig. 17).
4. Suelte el botón de liberación del colgador supletorio y compruébelo para asegurarse de que esté fijo en su posición (Fig. 18).

BT1855SP-E, FN1664SP-E, FN1650SP-M

1. Asegúrese de que el modo de activación en secuencia esté seleccionado (consulte la sección Modo de activación anterior).
2. Alinee el colgador supletorio con la ranura del soporte de la herramienta (Fig. 19).
3. Deslice el colgador supletorio dentro del soporte hasta que un chasquido le indique que ha alcanzado su posición. (Fig. 20).

⚠ ¡ATENCIÓN! Nunca utilice el colgador supletorio cuando la herramienta esté en modo de activación por contacto.

ALMACENAMIENTO DE LA LLAVE DE ALLEN (FIG. 21)

En el gancho del cinturón se encuentra una llave de Allen para el mantenimiento de la clavadora.

Varning!

- **VIKTIG SÄKERHETSINFORMATION BIFOGAD.**
- **LÄS ANVISNINGARNA INNAN VERKTYGET ANVÄNDS.**
- **SPARA SOM FRAMTIDA REFERENS.**
- **UNDERLÅTENHET ATT FÖLJA DESSA VARNINGAR KAN LEDA TILL SKADOR.**



- Använd inte skadade, slitna eller försämrade luftslangar och rördelar.



- Luftdriva verktyg kan vibrera vid användning. Vibrationer, upprepade rörelser eller obehämliga positioner kan vara skadliga för dina händer och armar. Sluta använda maskinen vid obehag, stickningar eller smärta. Uppsök läkare innan användning återupptas.



- Håll aldrig verktyget i slangen.



- Anta en stabil och balanserad kroppsställning. Försök inte sträcka dig för långt vid användning av det här verktyget.



- Stäng alltid av tryckluften och koppla från slangen till tryckluften innan något tillbehör till det här verktyget installeras, avlägsnas eller justeras, eller innan underhåll av verktyget görs.



- Använd skyddsutrustning som t.ex. skyddsglasögon, handskar, skyddsskor och hörselskydd. Var vaksam, använd sunt förnuft och var uppmärksam när maskinen används.



- Använd skyddsutrustning som t.ex. skyddsglasögon, handskar, skyddsskor och hörselskydd. Var vaksam, använd sunt förnuft och var uppmärksam när maskinen används.



- Använd skyddsutrustning som t.ex. skyddsglasögon, handskar, skyddsskor och hörselskydd. Var vaksam, använd sunt förnuft och var uppmärksam när maskinen används.



- Använd skyddsutrustning som t.ex. skyddsglasögon, handskar, skyddsskor och hörselskydd. Var vaksam, använd sunt förnuft och var uppmärksam när maskinen används.



- Använd alltid CE-märkta ögonskydd vid användning eller när underhåll utförs på verktyget.



- Arbeta inte vid högre tryck än de tryck som specificeras i kolumn "I" i den tekniska databellen.



- Behandla inte med alltför mycket olja och använd inte tung olja eftersom det kan leda till blockering eller försämrad funktion.

△ Använd endast BOSTITCH-verktyget för det ändamål som det var avsett för, som till exempel: stiftning runt dörrar, fönster och kantning; lådbottnar, skåpsryggar och skåpstilverkning, ramtillverkning och möbelbård. Dessa verktyg bör inte användas för andra ändamål än för tillämpningar med trä mot trä. Vid osäkerhet kring verktygets lämplighet för vissa användningsområden ska det lokala säljkontoret kontaktas.

LADDNING

△ Varning! När du laddar verktyget 1) Lägg aldrig en hand eller annan kroppsdel i det område där spik skjuts ut ur spikstolen; 2) Peka aldrig verktyget mot dig själv eller någon annan; 3) Tryck inte på avtryckaren eller släpp säkerhetsutlösningen eftersom verktyget då kan aktiveras oirrigvilligt och orsaka personskada.

- | | |
|--|---|
| BT1855-E,
BT1855SP-E
FN1650,
FN1650SP-M | 1. Tryck ner utlösningsknappen på magasinet och dra magasinet bakåt. (Fig. 1) |
| | 2. När magasinet är helt öppet, sätts spiken i. Spetsarna måste vara vända mot magasinet botten. (Fig. 2) |
| | 3. Skjut magasinet framåt. Fortsätt att skjuta på tills spärrhaken griper. (Fig. 3) |

- | | |
|-----------------------------|---|
| SX1838-E
SL540-M | 1. Tryck ner utlösningsknappen på magasinet och för magasinet bakåt. (Fig. 4) |
| | 2. Öppna magasinet helt. Vrid verktyget åt sidan med avfyringsområdet vänt ifrån dig själv och andra. Ladda klamrarna i kanalen. (Fig. 5) |
| | 3. Skjut magasinet framåt. Fortsätt att skjuta på tills spärrhaken griper. (Fig. 6) |

- | | |
|--------------------------------|---|
| FN1664-E
FN1664SP-E | 1. Ladda spik genom magasinet bakre öppning och förbi stoppbygeln. (Fig. 7) |
| | 2. Dra pådrivaren bak bakom spikstaven och släpp. (Fig. 8) |
| | 3. Se till att magasinet pådrivare är bakom den sista spikstaven. (Fig. 9) |

FÄSTDONSÅSÄTTNING (BT1855-E, FN1664-E, SX1838-E)

Dessa verktyg använder en mekanism för att förhindra att verktyget avfyras utan fästdon. När magasinet inte har spikar laddade eller när det kvarvarande antalet spikar är färre än ≈10 fungerar inte kontaktarmen och verktyget kan då inte avfyras.

BLOCKERINGSRENSNING

Varning! Stäng alltid av luften innan du tar bort en spik/klammer som fastnat.

Blockeringsrensning

1. Stäng av lufttillförseln till verktyget.
2. Ta bort spik/klammer från pådrivaren (FN1664-E, FN1664SP-E) eller öppna magasinet (BT1855-E, BT1855SP-E, FN1650, FN1650SP-M, SX1838-E, SL540-M).
3. Öppna nosluckan för blockeringsrensning genom att dra neråt och därefter upp på spårhaken (FN1664-E, FN1664SP-E enbart - Fig. 10).
4. Ta bort spiket/klammern som sitter fast. Under vissa förhållanden måste man använda tång för att få bort spik/klammer.
5. Stäng spårhaken på nosluckan för blockeringsrensning (FN1664-E, FN1664SP-E enbart - Fig. 11).
6. Dra pådrivaren bak bakom spiken/klamrarna (FN1664-E, FN1664SP-E) eller stäng magasinet (BT1855-E, BT1855SP-E, FN1650, FN1650SP-M, SX1838-E, SL540-M).

REGULATORN FÖR SPIKNINGSDJUP "DIAL-A-DEPTH™" (BILD 12A / 12B)

Regulatorn för spikningsdjup DIAL-A-DEPTH™ ger en noggrann kontroll av spikningsdjupet; från jäms med arbetsmaterialets yta till lätt eller mycket djupgående. Först justeras tryckluftens tryck för jämn islagskraft i materialet som skall fästas, sedan används regulatorn DIAL-A-DEPTH™ för att uppnå det önskade spikningsdjupet.

LÅSNING AV AVTRYCKARE - ENDAST BT1855-E, SX1838-E, FN1664-E, FN1650 (BILD 13)

Avtryckarlåsningen på BOSTITCH tryckluftsverktyg ger en ökad säkerhet eftersom man kan låsa verktygets avtryckare. Tryck in eller släpp ut avtryckarlåsets knapp för att aktivera eller låsa verktygets avtryckare.

LÄGE MED UTLÖSNINGSMEKANISM

⚠ Varning! För att förhindra att verktyget aktiveras ofrivilligt och ger upphov till följdsador bör tryckluftstillförseln alltid kopplas ur.

SÄKERHETSUTLÖSNINGSTYP - ENDAST BT1855SP-E, FN1650SP-M, FN1664SP-E

Dessa modeller fungerar på ett annat sätt än andra BOSTITCH verktyg. För att ge maximal sikt där spiken ska skjutas in är säkerhetsutlösningen på detta verktyg normalt sett i "intryckt" eller "upp" läge. På alla andra BOSTITCH verktyg och på de flesta andra verktyg är säkerhetsutlösningen normalt sett i "nedfällt" eller "ner" läge.

Verktyget har en valfri utlösningmekanism som bestämmer om verktyget skjuter spik i fortlöpande eller kontaktutlösning. I fortlöpande läge när verktygsnosen placeras på arbetsstycket och avtryckaren trycks in, skjuts säkerhetsutlösningen ut från verktyget för att känna arbetsstycket. Om säkerhetsutlösningen inte känner av arbetsstycket tillräckligt nära verktygsnosen kommer verktyget inte att utlösas.

I kontaktutlösningläge, när avtryckaren är nedtryckt och hålls fast skjuter säkerhetsutlösning ut från verktyget. När verktygsnosen sätts i kontakt med arbetsstycket kommer det att utlösa säkerhetsutlösningen och skjuta in en spik varje gång arbetsstycket vidrörs.

VALFRITT UTLÖSNINGSSYSTEM - ALLA MODELLER

Dessa modeller har ett valfritt utlösningssystem som gör det möjligt för användaren att välja mellan följande arbetssätt.



⚠ VARNING! Verktyg som har märkts med den här symbolen har antingen kontaktavfyring, kontinuerlig kontaktavfyring eller valbar avfyring med kontaktavfyring inställt.

VID KONTAKTAVFYRINGSLÄGE:

Dessa verktyg har konstruerats för användning i produktionstillämpningar, t.ex. lastpallar, möbler, mobila hem och möbelstoppning. Använd **INTE** för applikationer såsom förslutning av kartonger eller lådor och infästning av transportsäkerhetssystem på lastflak eller lastbilar. Verktyget ska bara användas på säkra arbetsplatser. Försiktighet måste iakttas för att förhindra oavsiktlig avfyring när du växlar från en arbetsposition till en annan.

FORTLÖPANDE FUNKTION MED UTLÖSNINGSMEKANISM

Den fortlöpande utlösningmekanismen kräver att operatören håller verktyget mot arbetsstycket med nedtryckt säkerhetsutlösning innan han trycker på avtryckaren. Innan nästa fästanordning kan drivas in måste avtryckaren släppas och verktyget lyftas bort från arbetsstycket. Detta gör att det blir lättare att placera fästanordningarna på rätt plats, till exempel på ramar och förpackningar. Den fortlöpande utlösningen gör det möjligt att exakt placera fästanordningen, utan att riskera att en andra fästanordning skjuts ut till följd av rekylverkan, vilket däremot är fallet vid kontaktutlösning vilket beskrivs nedan. Verktyg med fortlöpande utlösning är mycket fördelaktiga ur säkerhetssynpunkt. Denna typ av verktyg skjuter inte ut en andra fästanordning om verktyget kommer i kontakt med arbetsstycket eller något annat föremål medan operatören håller avtryckaren intryckt.

KONTAKTUTLÖSNING

Denna vanliga arbetsproceduren för verktyg med kontaktutlösning är att operatören aktiverar säkerhetsutlösning samtidigt som han håller avtryckaren intryckt, vilket leder till att en fästanordning drivs in varje gång som verktyget kommer i kontakt med arbetsstycket. Detta system ger snabb placering av fästanordningar, vilket är fördelaktigt vid många arbeten, såsom inplankning, tillverkning av plankdäck och pallassemblering. Vid användning av tryckluftsdrivna verktyg föreligger risk för rekylverkan när fästanordningarna skjuts in. Verktyget kan studsas och få säkerhetsutlösning att frigöras och om verktyget oavsiktligt får kontakt med arbetsytan och avtryckaren fortfarande är aktiverad (fingeret håller fortfarande avtryckaren intryckt) kommer en andra fästanordning oavsiktligt att skjutas ut.

VÄLJA UTLÖSNINGSLÄGE (BILD 14-15):

För att garantera säkerhet, ska användaren låsa utlösaren (ENDAST BT1855-E, SX1838-E, FN1664-E, FN1650 - se Utlösarens tillslagningsspärr ovan) innan utlösningssystemet ändras. För att ändra utlösningssystemet, roteras lägesbrytaren i moturs riktning. Lägesbrytaren låses automatiskt när pilen pekar ner mot 3-spikikonen som präglats i verktygets ram (Kontaktutlösningssläge) eller mot en en-spikikon som präglats i verktygets ram (Fortlöpande utlösningssläge). Lås upp utlösaren för att återuppta arbetet.

MONTERING AV VERKTYGSSKROK (BILDER 16-20):

Verktygen levereras med en extra verktygskrok som är lämplig för förvaring och tillfällig upphängning av verktyget.

Varning: Koppla alltid bort lufttillförseln till verktyget innan justeringar görs eller någon form av montering eller nedmontering utförs.

BT1855-E, SX1838-E, FN1664-E, FN1650, SL540-M

1. Säkerställ att sekvensutlösningssläget har valts (se Utlösningssläge ovan)
2. Tryck ner verktygskrokens utlösningssknapp på krokens skaft (bild 16)
3. För in verktygskroken i fästspåret för kroken. (bild 17)
4. Släpp verktygskrokens utlösningssknapp och säkerställ att kroken sitter fast ordentligt i låst läge. (bild 18)

BT1855SP-E, FN1664SP-E, FN1650SP-M

1. Säkerställ att sekvensutlösningssläget har valts (se Utlösningssläge ovan)
2. Rikta in verktygskroken i spåret i fästet på verktyget (bild 19)
3. För in verktygskroken i fästet och klicka fast den. (bild 20)

⚠ VARNING! Använd aldrig verktygskroken i kontaktutlösningssläget.

FÖRVARING AV INSEXNYCKEL (BILD 21)

En insexnyckel för service av spikmaskinen förvaras i bälteskroken.

Ostrzeżenie!

• **DOŁĄCZONA WAŻNA INFORMACJA DOT. BEZPIECZEŃSTWA.**

• **PRZED ROZPOCZĘCIEM UŻYTKOWANIA NARZĘDZIA NALEŻY PRZECZYTAĆ TĘ INSTRUKCJĘ.**

• **ZACHOWAĆ DO PÓŹNIEJSZEGO WYKORZYSTANIA.**

• **NIEPRZESTRZEGANIE PONIŻSZYCH OSTRZEŻEŃ MOŻE SPOWODOWAĆ OBRAŻENIA CIAŁA.**



• Nie wolno używać węży ani złązek uszkodzonych, postrzępionych lub o niepewnym stanie technicznym.



• Narzędzia zasilane powietrzem mogą drgać podczas użytkowania. Drgania, monotonne ruchy lub niewygodne pozycje mogą być szkodliwe dla dłoni i rąk. W przypadku braku komfortu, uczucia mrowienia lub bólu należy zaprzestać korzystania z maszyny. Przed wznowieniem użytkowania należy skonsultować się z lekarzem.



• Nie przenosić narzędzia, trzymając za wąż.



• Utrzymywać pozycję ciała w równowadze i stabilną. Nie wychylać się za daleko podczas użytkowania tego narzędzia.



• Zawsze wyłączać doprowadzanie powietrza i odłączyć przewód doprowadzania powietrza przed zainstalowaniem, zdjęciem lub wyregulowaniem wszelkich akcesoriów tego narzędzia lub przed wykonaniem jego konserwacji.



• Używać wyposażenia ochronnego, takiego jak okulary, rękawice, obuwie ochronne oraz ochrona akustyczna. Zachować czujność, zdrowy rozsądek i ostrożność podczas korzystania z maszyny.



• Zawsze zakładać właściwą ochronę oczu z oznaczeniem CE podczas użytkowania lub konserwacji tego urządzenia.



• Nie używać narzędzia pod ciśnieniem wyższym niż maksymalne podane w kolumnie „I” w tabeli danych technicznych.



• Nie oliwić nadmierne ani nie używać ciężkich olejów, ponieważ może to skutkować gaśnięciem silnika i słabą wydajnością.



• Nie używać narzędzia pod ciśnieniem wyższym niż maksymalne podane w kolumnie „I” w tabeli danych technicznych.

△ Narzędzi firmy BOSTITCH należy używać wyłącznie w celach do jakich zostały przeznaczone, to znaczy: prace wykończeniowe wokół drzwi, okien i framug, produkcja den do szuflad, tyłów szafek i do wyrobu szafek, oprawianie obrazów i trymowanie mebli. Narzędzia te powinny być używane wyłącznie do łączenia drewna z drewnem. Jeśli nie masz pewności co do przydatności tego narzędzia do określonych zastosowań, skontaktuj się z lokalnym biurem sprzedaży.

LADOWANIE NARZĘDZIA

△ **Ostrzeżenie!** Podczas ładowania łączników do urządzenia 1) nigdy nie wolno ustawiać dłoni ani jakiegokolwiek innej części ciała przed punktem wylotu łączników; 2) nigdy nie wolno kierować urządzenia na siebie ani na inną osobę; 3) nie należy naciskać spustu ani widelca bezpieczeństwa, gdyż może dojść do przypadkowego uruchomienia urządzenia, co może doprowadzić do obrażeń ciała.

BT1855-E, BT1855SP-E FN1650, FN1650SP-M	1. Naciśnij magazynek, zwolnij przycisk i cofnij magazynek. (Rys. 1)
	2. Gdy magazynek jest całkowicie otwarty, włóż zszywki. Końcówki muszą być zwrócone w stronę dna magazynku. (Rys. 2)
	3. Popchnij magazynek do przodu. Powtarzaj tę czynność do momentu, gdy zapadka się zaskoczy. (Rys. 3)

SX1838-E SL540-M	1. Naciśnij magazynek, zwolnij przycisk i cofnij magazynek. (Rys. 4)
	2. Otwórz całkowicie magazynek. Obróć narzędzie na bok, trzymając je stroną wyrzeliwującą w kierunku przeciwnym do siebie i innych. Załaduj zszywki do kanału. (Rys. 5)
	3. Popchnij magazynek do przodu. Powtarzaj tę czynność do momentu, gdy zapadka zaskoczy. (Rys. 6)

FN1664-E FN1664SP-E	1. Załaduj gwoździe poprzez otwór z tyłu magazynku, za klipsem przytrzymującym. (Rys. 7)
	2. Cofnij tłok za nożkę gwoździa i zwolnij. (Rys. 8)
	3. Upewnij się, że tłok magazynka znajduje się za nożką ostatniego gwoździa. (Rys. 9)

ODBLOKOWYWANIE ŁĄCZNIKÓW (BT1855-E, FN1664-E, SX1838-E)

Narzędzia posiadają mechanizm zapobiegający uruchomieniu, gdy gwoździ nie ma w magazynku. Kiedy magazynek nie jest naładowany lub kiedy liczba pozostałych w nim gwoździ jest mniejsza niż ≈10, ruchomy styk przerywacza nie działa, zatem narzędzie nie wystrzeli.

CZYSZCZENIE ZATORU

Ostrzeżenie! Zawsze wyłączaj dopływ powietrza, zanim zaczniesz usuwać złącze zapychające kanał.

Czyszczenie zatoru

1. Wyłącz dopływ powietrza do narzędzia.
2. Odsuń tłok od zszywki (FN1664-E, FN1664SP-E) lub otwórz magazynek (BT1855-E, BT1855SP-E, FN1650, FN1650SP-M, SX1838-E, SL540-M).
3. Otwórz klapkę czyszczenia zatoru nosa ciągnąc ją w dół, a potem w górę aż do zapadki (Tylko model FN1664-E – Rys. 10).
4. Wyjmij zablokowaną zszywkę. W pewnych przypadkach do usunięcia zszywki mogą być potrzebne szczypce.
5. Zamknij zapadkę czyszczenia zatoru nosa (Tylko model FN1664-E – Rys. 11).
6. Cofnij tłok za zszywkę (FN1664-E, FN1664SP-E) albo zamknij magazynek (BT1855-E, BT1855SP-E, FN1650, FN1650SP-M, SX1838-E, SL540-M).

REGULACJA GŁĘBOKOŚCI WBIJANIA ŁĄCZNIKÓW „DIAL-A-DEPTH™” (RYS. 12A / 12B)

Funkcja DIAL-A-DEPTH™ umożliwia regulację głębokości wbijania łączników, od podpowierzchniowego lub płytkiego wprowadzenia do całkowitego wbitcia w powierzchnię. Na początku należy ustalić ciśnienie powietrza odpowiednie do wykonania pracy, a następnie zastosować regulację DIAL-A-DEPTH™, by uzyskać odpowiednią głębokość wbijania.

BLOKADA SPUSTU NARZĘDZIA - DOTYCZY TYLKO BT1855-E, SX1838-E, FN1664-E, FN1650 (RYS.13)

Przycisk blokady spustu wbudowany w narzędzia pneumatyczne BOSTITCH zapewnia zablokowanie spustu narzędzia dla dodatkowego podniesienia poziomu bezpieczeństwa ich obsługi. Wcisnąć lub wycisnąć przycisk blokady, aby odbezpieczyć lub zabezpieczyć spust narzędzia.

TRYB PRACY

Uwaga! Przed regulacją należy zawsze odłączyć od urządzenia źródło sprężonego powietrza, gdyż może dojść do przypadkowego uruchomienia urządzenia i obrażeń ciała.

RODZAJ WIDELCA BEZPIECZEŃSTWA - DOTYCZY TYLKO BT1855SP-E, FN1650SP-M, FN1664SP-E

Te modele działają w inny sposób niż wszystkie pozostałe narzędzia firmy BOSTITCH. Aby zapewnić jak najlepszą widoczność przy wkładaniu łączników, widelec bezpieczeństwa w tym narzędziu znajduje się zwykle w pozycji „wciśniętej” lub „u góry”. W przypadku wszystkich pozostałych narzędzi firmy BOSTITCH oraz

większości innych narzędzi widelec bezpieczeństwa znajduje się zwykle w pozycji „wysuniętej” lub „u dołu”.

To narzędzie posiada przełącznik trybu pracy, dzięki któremu można wybrać, czy łączniki mają być wyrzucane w trybie sekwencyjnym czy kontaktowym. W trybie sekwencyjnym po umieszczeniu punktu wylotu łączników na powierzchni roboczej i wciśnięciu spustu widelec bezpieczeństwa wysuwa się z urządzenia, aż oprze się na powierzchni roboczej. Aby urządzenie włączyło się, punkt wylotu łączników musi dotykać powierzchni roboczej. Jeśli widelec bezpieczeństwa nie wykryje powierzchni roboczej wystarczająco blisko punktu wylotu łączników, narzędzie się nie włączy.

W trybie kontaktowym po naciśnięciu i przytrzymaniu spustu z narzędzia wysunie się widelec bezpieczeństwa. Przytknięcie punktu wylotu łączników do powierzchni roboczej spowoduje aktywację widelca bezpieczeństwa i urządzenie wystrzeli łącznik po każdym dotknięciu powierzchni roboczej.

SYSTEM WYBORU TRYBU PRACY - WSZYSTKIE MODELE

Te modele posiadają system wyboru trybu pracy, który pozwala na przełączanie pomiędzy następującymi trybami działania.



OSTRZEŻENIE! Narzędzia oznaczone tym symbolem mają funkcję uruchamiania kontaktowego, ustawione na stałe uruchomienie kontaktowe albo możliwość wyboru trybu uruchamiania z wybranym uruchamianiem kontaktowym.

W TRYBIE KONTAKTOWYM:

Te narzędzia są przeznaczone do produkcji palet, mebli, domów z prefabrykatów i mebli tapicerskich. **NIE WOLNO** ich używać w zastosowaniach takich jak zamykanie opakowań kartonowych lub skrzyń ani podczas mocowania transportowych systemów zabezpieczających na naczepach i pojazdach ciężarowych. Narzędzi należy używać jedynie w bezpiecznym miejscu pracy. Należy zachować ostrożność, aby nie doszło do przypadkowego uruchomienia narzędzia podczas zmiany z jednego tu położenia roboczego na inne.

SEKWENCYJNY TRYB PRACY

W przypadku sekwencyjnego trybu pracy przed wciśnięciem spustu operator urządzenia musi oprzeć je na powierzchni roboczej z wciśniętym widelcem bezpieczeństwa. Wbitcie dodatkowych łączników wymaga zwolnienia spustu i odsunięcia urządzenia od obszaru roboczego przed powtórzeniem tych czynności. Zwiększa to dokładność wbijania łączników, na przykład podczas montażu szkieletu konstrukcji, łączenia gwoździami wbijanymi ukośnie lub montowania klatek. Sekwencyjny mechanizm zabezpieczający pozwala na dokładne wycelowanie łącznika bez możliwości

wbicia drugiego elementu wskutek odrzutu, co może się zdarzyć w przypadku kontaktowego mechanizmu zabezpieczającego (opis poniżej). Narzędzie z sekwencyjnym trybem pracy oferuje wyższy poziom bezpieczeństwa, gdyż nie dochodzi do przypadkowego wystrzelenia łącznika, kiedy operator wciska spust.

KONTAKTOWY TRYB PRACY

W przypadku wszystkich narzędzi z kontaktowym trybem pracy zachodzi konieczność aktywowania widełca bezpieczeństwa przez operatora przy wciśniętym spustie, dzięki czemu łącznik jest wystrzeliany za każdym razem, gdy urządzenie dotyka obszaru roboczego. Pozwala to na szybkie wystrzelianie łączników w przypadku wielu prac, takich jak np. kładzenie poszycia, deskowanie czy montaż palet. Wszystkie urządzenia pneumatyczne cechuje odrzut podczas wystrzeliwania łączników. Narzędzie może odbić się, zwalniając widelec bezpieczeństwa i w sposób niezamierzony przez operatora dotknąć powierzchni roboczej w momencie, gdy spust nadal jest wciśnięty (palec nadal naciska na spust), co powoduje wystrzelenie niepożądanego drugiego łącznika.

WYBÓR TRYBU PRACY (RYS. 14-15):

Aby bezpiecznie posługiwać się narzędziem, użytkownik powinien zablokować spust (DŹYCZY TYLKO BT1855-E, SX1838-E, FN1664-E, FN1650 - patrz sekcja kontroli blokady spustu Trigger Lockout Control powyżej), zanim zmieni tryb pracy spustu. Aby zmienić tryb pracy wyłącznika, należy przekręcić pokrętko zmiany trybu w kierunku przeciwnym do ruchu wskazówek zegara. Pokrętko wyboru trybu zablokuje się automatycznie, gdy strzałka wskazująca będzie ustawiona do dołu na ikonę trzech gwoździ widoczną na obudowie urządzenia (tryb kontaktowy) lub na ikonę pojedynczego gwoździa widoczną na obudowie urządzenia (tryb sekwencyjny). Odblokuj spust, aby ponownie uruchomić urządzenie.

MONTAŻ HACZYKA (RYS. 16-20):

Te narzędzia posiadają dodatkowy haczyk służący do ich przechowywania oraz tymczasowego zawieszania.

Uwaga! Przed rozpoczęciem regulacji oraz przed zamontowaniem lub wymontowaniem jakiegokolwiek części należy zawsze odłączyć narzędzie od źródła sprężonego powietrza.

SK Rozmnożovanie bez povolenia je zakázané. Neoprávnené kópie tohto dokumentu nie sú v súlade s CE pre dané výrobky.

HU A dokumentum engedély nélkül nem sokszorosítható. Az engedély nélkül sokszorosított dokumentum nem jelenti a termék CE-megfelelőségét.

RO Reproducerea neautorizată este interzisă. Copiile neautorizate ale acestui document nu reprezintă conformitatea CE pentru produse.

BT1855-E, SX1838-E, FN1664-E, FN1650, SL540-M

1. Sprawdź, czy włączony jest tryb sekwencyjny (patrz punkt „Tryb pracy” powyżej).
2. Naciśnij przycisk zwolnienia haczyka na haczyku. (Rys. 16)
3. Wsuń haczyk w otwór do mocowania haczyka. (Rys. 17)
4. Zwolnij przycisk zwolnienia haczyka i sprawdź, czy haczyk jest zablokowany. (Rys. 18)

BT1855SP-E, FN1664SP-E, FN1650SP-M

1. Sprawdź, czy włączony jest tryb sekwencyjny (patrz punkt „Tryb pracy” powyżej).
2. Ustaw haczyk zgodnie z otworem we wsporniku na narzędziu. (Rys. 19)
3. Wsuń haczyk do wspornika, aż usłyszysz pstryknięcie. (Rys. 20)

⚠ UWAGA! Nigdy nie używaj haczyka, gdy narzędzie jest ustawione w trybie kontaktowym.

PRZECHOWYWANIE KLUCZYKA DIMBUSOWEGO (RYS. 21)

Kluczyk imbusowy do obsługi gwoździarki jest przechowywany w haku przy pasie.

⚠ Varování!

• **DŮLEŽITÉ BEZPEČNOSTNÍ INFORMACE JSOU PŘILOŽENY.**

• **PŘED POUŽITÍM TOTOHOTO NÁSTROJE SI PŘEČTĚTE TUTO PŘÍRUČKU.**

• **USCHOVEJTE JI PRO BUDOUCÍ POUŽITÍ.**

• **NEBUDETE-LI DODRŽOVAT NÁSLEDUJÍCÍ VAROVÁNÍ, MŮŽE DOJÍT KE ZRANĚNÍ OSOB.**



• **Nepoužívejte poškozené, roztržené nebo narušené vzduchové hadice a armatury.**



• **Pneumatické nástroje mohou při používání vibrovat. Vibrace, opakující se pohyby nebo nepohodlné polohy mohou být škodlivé pro vaše ruce a paže. Přestaňte nástroj používat, pokud cítíte nepohodlí, mravenčení nebo bolest. Vyhledejte lékařskou pomoc, než budete nástroj znovu používat.**



• **Nezvedejte nástroj za hadici.**



• **Při práci stůjte vyvážené a stabilně. Nenatahujte se mimo přirozenou polohu při používání tohoto nástroje.**



• **Vždy vypněte přívod tlakového vzduchu a odpojte přívodní hadici vzduchu před tím, než budete instalovat, demontovat nebo seřizovat jakékoli příslušenství na tomto nástroji, nebo než budete provádět údržbu tohoto nástroje.**



• **Používejte ochranné prostředky, například ochranné brýle, rukavice, bezpečnostní obuv a ochranu sluchu. Při používání nástroje zůstaňte ostražití, používejte zdravý rozum a dávejte pozor.**



• **Používejte vhodnou ochranu očí s certifikací CE, když používáte tento nástroj nebo provádíte jeho údržbu.**



• **Při práci s nástrojem dodržujte maximální tlak uvedený ve sloupci „I“ v tabulce s technickými údaji.**



• **Neplňte nástroj nadměrným množstvím oleje a nepoužívejte olej s vysokou viskozitou, jinak by mohlo dojít k vynechávání chodu a ke ztrátě výkonu.**



• **Nepoužívejte nástroj nadměrným množstvím oleje a nepoužívejte olej s vysokou viskozitou, jinak by mohlo dojít k vynechávání chodu a ke ztrátě výkonu.**

⚠ **Nástroj BOSTITCH použijte pouze pro účely, pro které byl navržen, jako například: úpravy kolem dveří, oken a hran; dna zásevek, zadní stěny skříní a výrobu skříní; rámování obrazů a lemování nábytku. Nástroje nepoužívejte na jiné materiály, nežli je spojování dřeva s dřevem. Pokud si nejste jisti vhodností tohoto nástroje pro určité aplikace, obraťte se na místní prodejní kancelář.**

PLNĚNÍ

⚠ **Varování!** Při plnění nástroje 1) nikdy nepokládejte ruku nebo jinou část těla do prostoru vystřelování sponek, 2) nikdy nemiřte nástrojem na sebe nebo jinou osobou a 3) Nemačkejte spoušť a nestlačujte bezpečnostní náražku, protože může dojít k náhodnému vystřelení, které může způsobit zranění.

- BT1855-E, BT1855SP-E, FN1650, FN1650SP-M**
1. Stlačte uvolňovací tlačítko zásobníku a vytáhněte zásobník. (obr. 1)
 2. Když je zásobník plně vytážen, zasuňte upevňovací elementy. Hroty musí být oproti dnu zásobníku. (obr. 2)
 3. Zatlačte zásobník vpřed. Pokračujte v zasouvání dokud západka nezapadne. (obr. 3)

- SX1838-E, SL540-M**
1. Stlačte uvolňovací tlačítko zásobníku a vytáhněte zásobník. (obr. 4)
 2. Otevřete plně zásobník. Otočte vedení nástroje s vyprazdňovacím prostorem směrem od vás a také od ostatních lidí. Založte spony do kanálku. (obr. 5)
 3. Zatlačte zásobník vpřed. Pokračujte v zasouvání dokud západka nezapadne. (obr. 6)

- FN1664-E, FN1664SP-E**
1. Založte hřebí skrze šterbinu na zadní části zásobníku a podržte zádržnou sponu. (obr. 7)
 2. Vytáhněte tlačný díl zpět za sestavu hřebů a uvolněte jej. (obr. 8)
 3. Ujistěte se, že je tlačný díl zásobníku za posledním hřebem sestavy hřebů. (obr. 9)

BLOKOVÁNÍ SPOJOVACÍHO MATERIÁLU

(BT1855-E, FN1664-E, SX1838-E)

Tyto nástroje používají mechanismus zabraňující vystřelení nástroje naprázdno.

Jestliže v nástroji není nasazený zásobník s hřebíky nebo jestliže je počet zbývajících hřebíků menší než ≈ 10 , spínací rameno přestane fungovat a nástroj nelze používat.

UVOLNĚNÍ UCPÁNÍ

Upozornění! Vždy odpojte od nástroje vzduch před čištěním ucpaného upevňovače.

Uvolnění ucpání

1. Odpojte od nástroje vzduch.
2. Uvolněte upevňovací elementy z tlačného dílu (FN1664-E, FN1664SP-E) nebo otevřete zásobník (BT1855-E, BT1855SP-E, FN1650, FN1650SP-M, SX1838-E, SL540-M).
3. Otevřete dvířka na nose pro uvolňování blokace zatažením dolů a potom nahoru na západku (FN1664-E, FN1664SP-E pouze – obr. 10).
4. Odstraňte zablokovaný upevňovací element. V určitých případech budete potřebovat k odstranění elementu kleště.
5. Uzavřete dvířka na nose pro uvolňování blokace západkou (FN1664-E, FN1664SP-E pouze – obr. 11).
6. Vytáhněte tlačný díl za upevňovací elementy (FN1664-E, FN1664SP-E) nebo uzavřete zásobník (BT1855-E, BT1855SP-E, FN1650, FN1650SP-M, SX1838-E, SL540-M).

SEŘIZOVÁNÍ UPEVNĚVADLA

“DIAL-A-DEPTH™” - (OBR.12A / 12B)

Prvek seřizování upevňovačidla DIAL-A-DEPTH™ umožňuje přesné řízení hloubky zahloubení; ze stejné roviny s pracovním povrchem až po mělké nebo hluboké zahloubení.

Nejprve nastavte tlak vzduchu, aby byl pohon konzistentní pro specifickou práci, poté pomocí seřizování upevňovačidla DIAL-A-DEPTH™ k získání požadované hloubky zatažení.

KONTROLA ODBLOKOVÁNÍ SPOUŠTĚNÍ - JEN PRO BT1855-E, SX1838-E, FN1664-E, FN1650 (OBR. 13)

Funkce kontroly odblokování spouští na pneumatických nástrojích BOSTITCH poskytuje funkci blokace spouště, která zvyšuje celkovou bezpečnost. Zatlačte tlačítko ovládání blokace dovnitř nebo ven k aktivaci nebo blokaci spouště nástroje.

REŽIM SPUŠTĚNÍ

⚠ Varování! Při provádění úprav vždy odpojte proud vzduchu, protože může dojít k náhodnému spuštění, které může vyústit ve zranění.

TYP BEZPEČNOSTNÍ NARÁŽKY - JEN PRO BT1855SP-E, FN1650SP-M, FN1664SP-E

Tyto modely fungují jinak než ostatní nástroje BOSTITCH. V rámci zajištění maximální viditelnosti pro přesné umístění sponek je obvykle bezpečnostní narážka tohoto nástroje v pozici “stlačena” nebo “nahore”. U jiných nástrojů BOSTITCH a většiny dalších nástrojů je bezpečnostní narážka obvykle v pozici “natažena” nebo “dole”.

Tento nástroj má volitelný režim spuštění, který určuje, jestli nástroj vystřeluje sponky sekvenčním nebo kontaktním spuštěním. V sekvenčním režimu se po umístění hlavice na pracovní povrch a stisknutí spouště vysune z nástroje bezpečnostní narážka, která detekuje pracovní povrch. Konec hlavice nástroje musí být v kontaktu s pracovním povrchem, aby došlo ke spuštění. Pokud bezpečnostní narážka nerozpozná pracovní povrch v dostatečné blízkosti od hlavice nástroje, nástroj se nespustí.

V kontaktním spuštěním režimu, kdy je stisknuta a držena spoušť, se vysune bezpečnostní narážka z nástroje. Na základě kontaktu hlavice nástroje s pracovním povrchem dojde k aktivaci bezpečnostní narážky a vystřelení sponky při každém kontaktu s pracovním povrchem.

SYSTÉM VOLITELNÉHO SPUŠTĚNÍ - VŠECHNY MODELY

Tyto modely mají výhodu ve volitelném spouštěcím systému, který umožňuje uživateli výběr mezi následujícími pracovními režimy.



⚠ VAROVÁNÍ! Nástroje označené tímto symbolem mají buď režim kontaktního nastřelování, souvislého kontaktního nastřelování, anebo volitelného nastřelování s možností kontaktního nastřelování.



ZAPNUTÝ REŽIM KONTAKTNÍHO NASTŘELOVÁNÍ:

Tento nástroj je určen k použití při výrobě produktů, jako jsou palety, nábytek, vyráběné skříně nebo čalounění. **NEPOUŽÍVEJTE** tento nástroj k takovým účelům, jako je například zavírání krabic nebo beder a montáž bezpečnostních přepravních systémů na přívěsech a nákladních automobilech. Tento nástroj je určen pouze k použití na bezpečných pracovištích. Při přechodu z jednoho místa práce na druhé je třeba dbát na to, aby nedošlo k náhodnému uvedení do provozu.

HU A dokumentum engedély nélkül nem sokszorosítható. Az engedély nélkül sokszorosított dokumentum nem jelenti a termék CE-megfelelőségét.

RO Reproducerea neautorizată este interzisă. Copiile neautorizate ale acestui document nu reprezintă conformitatea CE pentru produse.

SOUVISLÉ SPOUŠTĚNÍ

U souvislého spouštění je nutné, aby dříve, než je stisknuta spoušť, držela obsluhující osoba nářadí ve směru k výrobku se stisknutou bezpečnostní nárážkou. V případě, že je nutné umístit další sponku, musí být spoušť uvolněna a nářadí oddáleno od výrobku, aby bylo možné opakovat výše uvedené kroky. Tento postup ulehčuje přesné umístění sponky například u rámování, šikmého přibíjení a práci na bednění. Souvislé spouštění umožňuje přesné umístění sponky bez možnosti přibítí další sponky při zpětném rázu nářadí, tak jak je popsáno u položky Kontaktní spouštění (uvedeno dále). Nářadí se souvislým spouštěním má kladné bezpečnostní výhody protože není možné, aby došlo k náhodnému přibíjení svorky tehdy, pokud není nářadí v kontaktu s výrobkem – nebo nečím jiným – pokud drží obsluha spoušť stisknutou.

produkterne.

KONTAKTNÍ SPOUŠTĚNÍ

Společným funkčním postupem u nářadí pro „Kontaktní spouštění“ nebo “Režim zpětného rázu” je vybavení bezpečnostní nárážky obsluhující osobou, zatímco je spoušť stisknuta, takže je svorka přibíta pokáždě, když dojde ke kontaktu s výrobkem. Tím je umožněno rychlé přibíjení sponek v případě mnoha různých prací, jako například při opláštování, montáži bednění a palet. U veškerého pneumatického nářadí dochází během přibíjení sponek ke zpětnému rázu. Nářadí tak může odskočit, přičemž dojde k uvolnění bezpečnostní nárážky a pokud je umožněn náhodný opětovný kontakt s povrchem výrobku a spoušť je stále stisknuta (prst stále drží stisknutou spoušť) může dojít k nechtěnému přibíjení další sponky.

conformidade com a CE para os produtos.

NASTAVENÍ KONTAKTNÍHO REŽIMU (OBR. 14-15):

Před změnou by měl uživatel uzamknout spoušť (JEN PRO BT1855-E, SX1838-E, FN1664-E, FN1650 - viz. shora - uzamčení spouště). Pro změnu spouštěcího režimu otáčejte voličem režimů proti směru hodiněk. Volič režimů se automaticky uzamkne, když indikační šípka směřuje dolů na hřebovou ikonu 3, která je vyražena na tělese nástroje (režim kontaktní spouště) nebo na jednotlivou hřebovou ikonu na tělese nástroje (sekvenční režim spouštění). Odemkněte spoušť a pokračujte v práci s nástrojem.

nie stanowią deklaracji zgodności CE prezentowanych produktów.

SK Rozmnožovanie bez povolenia je zakázané. Neoprávnené kópie tohto dokumentu nie sú v súlade s CE pre dané výrobky.

HU A dokumentum engedély nélkül nem sokszorosítható. Az engedély nélkül sokszorosított dokumentum nem jelenti a termék CE-megfelelőségét.

RO Reproducerea neautorizată este interzisă. Copiile neautorizate ale acestui document nu reprezintă conformitatea CE pentru produse.

INSTALACE FUNKČNÍHO HÁČKU (OBR. 16-20):

K těmto nástrojům patří funkční háček, který je vhodný k uložení a dočasnému zavěšení nástroje.

Upozornění: Před prováděním úprav nebo před montáží nebo demontáží kterékoliv součásti vždy odpojte nástroj od přívodu vzduchu.

BT1855-E, SX1838-E, FN1664-E, FN1650, SL540-M

1. Zkontrolujte si, zda je zvolen režim postupného uvádění do chodu (viz Režim postupného uvádění do chodu popsaný výše)
2. Stiskněte spouštěcí tlačítko funkčního háčku, které se nachází na tělese funkčního háčku (obr. 16)
3. Zasuňte funkční háček do přichycovací šterbiny pro háček (obr. 17)
4. Uvolněte spouštěcí tlačítko funkčního háčku a zkontrolujte, zda je háček ve své poloze uzamčený (obr. 18)

BT1855SP-E, FN1664SP-E, FN1650SP-M

1. Zkontrolujte si, zda je zvolen režim postupného uvádění do chodu (viz Režim postupného uvádění do chodu popsaný výše)
2. Zarovnejte funkční háček se šterbinou v držáku nástroje (obr. 19)
3. Zasuňte funkční háček do držáku, až zaskočí na místo (obr. 20)

⚠ UPOZORNĚNÍ! Nikdy nepoužívejte funkční háček s režimem kontaktního uvádění do chodu.

ULOŽENÍ ŠESTIHRANNÉHO KLÍČE (OBR. 21)

Uložení šestihránného klíče pro provádění servisu je na pásovém hákovém závěsu.

POZVOLENIA. Nieautoryzowane kopie niniejszego dokumentu nie stanowią deklaracji zgodności CE prezentowanych produktów.

CZ Niniejszy dokument nie może być kopiowany bez pozwolenia. Nieautoryzowane kopie niniejszego dokumentu nie stanowią deklaracji zgodności CE prezentowanych produktów.

⚠ Varovanie!

• **DÔLEŽITÉ BEZPEČNOSTNÉ POKYNY TVORIA SÚČASŤ DODÁVKY.**

• **PRED ZAČATÍM POUŽÍVANIA TOHTO NÁSTROJA SI PREČÍTAJTE TÚTO PRÍRUČKU.**

• **ODLOŽTE SI JU PRE PRÍPAD BUDÚCEJ POTREBY.**

• **NEDODRŽIAVANIE NASLEDUJÍCICH VÝSTRAH MÔŽE VIESŤ K ZRANENIU.**



• **Nepoužívajte poškodené, popraskané alebo inak opotrebované vzduchové hadice ani spojky.**



• **Pneumatické nástroje môžu počas používania vibrovať. Vibrácie, opakované pohyby alebo nepohodlné polohy môžu negatívne pôsobiť na ruky a celé horné končatiny používateľa. Ak pocítite nepohodlie, pocit trpnutia alebo bolesť, strojné zariadenie (akékoľvek) prestaňte okamžite používať. Pred začatím opätovného používania vyhľadajte lekára.**



• **Neprenášajte nástroj za hadicu.**



• **Snažte sa o zachovanie pevnej a vyváženej polohy tela. Počas používania tohto nástroja sa nadmerne nenatáhajte.**



• **Vždy vypnite prívod vzduchu a odpojte hadicu s prívodom vzduchu predtým, než budete inštalovať, odpájať alebo upravovať nastavenie akéhokoľvek príslušenstva tohto nástroja alebo pred začatím akéhokoľvek údržby tohto nástroja.**



• **Používajte ochranné prostriedky, ako napríklad okuliare, rukavice, bezpečnostnú obuv a ochranu sluchu. Počas používania tohto zariadenia buďte ostražití, používajte zdravý úsudok a venujte vykonávanej práci maximálnu pozornosť.**



• **Keď používate tento nástroj alebo vykonávate jeho údržbu, vždy používajte ochranu zraku.**



• **Pri používaní nástroja neprekračujte maximálnu hodnotu tlaku nástroja uvádzanú v stĺpci „I“ tabuľky s technickými údajmi.**



• **Nepoužívajte nadmerné množstvá oleja a taktiež nepoužívajte husté/ťažké oleje – v opačnom prípade hrozí riziko zastavenia alebo nižšieho výkonu zariadenia.**

⚠ **Náradie BOSTITCH použite len na účely, na ktoré bolo navrhnuté, ako sú: dokončovacie práce na dverách, oknách a okrajoch; spodných dieloch zásuviek, zadných dieloch a pri výrobe skrií; rámovanie obrazov a čalúnenie nábytku. Náradie by sa nemalo používať na žiadny iný materiál než na aplikácie drevo/drevo. Ak nemáte istotu o vhodnosti použitia tohto nástroja na konkrétne aplikácie, obráťte sa na miestneho predajcu.**

NABÍJANIE

⚠ **Upozornenie!** Pri plnení nástroja 1) nikdy nekladte ruku ani inú časť tela do nastreľovacej časti nástroja; 2) nikdy nástrojom nemierite na seba ani na inú osobu; 3) nestláčajte spúšť ani bezpečnostný spínač, môže dôjsť k náhodnému zapnutiu a možnému zraneniu.

- | | |
|--|---|
| BT1855-E,
BT1855SP-E
FN1650,
FN1650SP-M | <ol style="list-style-type: none">1. Stlačte tlačidlo na uvoľnenie zásobníka a zásobník potiahnite smerom dozadu. (Obr. 1)2. Do celkom otvoreného zásobníka vložte príslušný spojovací materiál. Hroty musia smerovať k spodnej časti zásobníka. (Obr. 2)3. Zatlačte zásobník dopredu, kým nezaklapne záklöpka. (Obr. 3) |
|--|---|

- | | |
|---------------------|--|
| SX1838-E
SL540-M | <ol style="list-style-type: none">1. Stlačte tlačidlo na uvoľnenie zásobníka a zásobník potiahnite smerom dozadu. (Obr. 4)2. Úplne otvorte zásobník. Náradie otočte nabok tak, aby nastreľovacia oblasť nemierila na vás ani na iných ľudí. Do kanálik vložte spinky. (Obr. 5)3. Zatlačte zásobník dopredu, kým nezaklapne záklöpka. (Obr. 6) |
|---------------------|--|

- | | |
|------------------------|---|
| FN1664-E
FN1664SP-E | <ol style="list-style-type: none">1. Vložte klinge cez otvor v zadnej časti zásobníka za prichytnú svorku. (Obr. 7)2. Posúvač posuňte za klinge a uvoľnite ho. (Obr. 8)3. Skontrolujte, či je posúvač zásobníka za posledným klincom. (Obr. 9) |
|------------------------|---|

ZABLOKOVANIE KLINCOV (BT1855-E, FN1664-E, SX1838-E)

Náradia disponujú mechanizmom, ktorý bráni zbytočnému nastreľovaniu. Ak v zásobníku nie sú klinge alebo ich počet klesne pod ≈ 10 kusov, kontaktné rameno sa nezapne a náradie nepracuje.

UVOLNENIE ZASEKNUTÉHO SPOJOVACIEHO MATERIÁLU

Upozornenie! Pred uvoľňovaním zaseknutého spojovacieho materiálu náradie vždy odpojte od prívodu vzduchu.

Uvoľňovanie zaseknutého spojovacieho materiálu

1. Náradie odpojte od prívodu vzduchu.
2. Uvoľníte spojovací materiál z posúvača (FN1664-E, FN1664SP-E) alebo otvorite zásobník (BT1855-E, BT1855SP-E, FN1650, FN1650SP-M, SX1838-E, SL540-M).
3. Na ústí náradia otvoríte dvierka na uvoľňovanie zaseknutého spojovacieho materiálu tým, že potiahnete záklopku nadol a následne nahor (Len FN1664-E – Obr. 10).
4. Vyberte zaseknutý spojovací materiál. V niektorých situáciách na to budete potrebovať kliešte.
5. Zavrite záklopku dvierok na uvoľňovanie zaseknutého spojovacieho náradia na ústí náradia (Len FN1664-E – Obr. 11).
6. Posúvač opäť umiestnite za spojovací materiál (FN1664-E, FN1664SP-E) alebo zavrite zásobník (BT1855-E, BT1855SP-E, FN1650, FN1650SP-M, SX1838-E, SL540-M).

“DIAL-A-DEPTH”™ NASTAVENIE RIADENIA ZAPÍNANIA (OBR. 12A / 12B)

Funkcia DIAL-A-DEPTH™ - nastavenie hĺbky zapínania poskytuje kontrolu nad hĺbkou zapínania svoriek z vyplavovania na pracovnú plochu s plytkým alebo hlbokým zahĺbením. Najprv nastavte tlak vzduchu pre zodpovedajúci pohon a na určitú prácu, potom aplikujte funkciu nastavenia hĺbky zapínania svoriek DIAL-A-DEPTH™ a nastavte požadovanú hĺbku.

UZAMYKANIE SPŮŠTE - LEN BT1855-E, SX1838-E, FN1664-E, FN1650 (OBR. 13)

Doplňková funkcia uzamykania spúšte na pneumatickom náradí spoločnosti BOSTITCH zahŕňa uzamykanie spúšte na zvýšenie bezpečnosti. Zatláčte tlačidlo na uzamykanie dnu alebo von – čím aktivujete zámok na spúšti náradia.

SPÔSOB NASTRELOVANIA

⚠ Upozornenie! Pred úpravami vždy odpojte prívod vzduchu, mohlo by dôjsť k náhodnému spusteniu a následnému zraneniu.

S BEZPEČNOSTNÝM SPÍNAČOM - LEN BT1855SP-E, FN1650SP-M, FN1664SP-E

Tieto modely fungujú inak ako ostatné náradie od spoločnosti BOSTITCH. Na maximalizáciu viditeľnosti a presné nastrelenie spojovacieho materiálu je bezpečnostný spínač na tomto nástroji normálne v “stlačenej” polohe alebo polohe “hore”. Na všetkých ostatných nástrojoch spoločnosti BOSTITCH a väčšine ostatného náradia je bezpečnostný spínač zvyčajne vo “vytiahnutej” polohe alebo polohe “dole”. Toto náradie má voliteľný režim nastrelovania, ktorý určí, či sa budú zapínadlá nastrelovať v sekvenčnom alebo

kontaktnom režime. Keď sa pri sekvenčnom nastrelovaní hlaveň nástroja priloží na opracovaný povrch a tlačí sa spúšť, z nástroja sa vysunie bezpečnostný spínač a začne detegovať povrch. Na nastrelenie musí byť hlaveň náradia v kontakte s opracovávaným povrchom. Ak bezpečnostný spínač zistí, že povrch nie je dostatočne blízko k hlavni, nástroj nič nenastreľí.

Pri kontaktnom nastrelovaní sa bezpečnostný spínač vysunie z nástroja po stlačení a podržaní spúšte. Dotyk hlavne nástroja s opracovávaným povrchom spústi nastrelenie spojovacieho materiálu bezpečnostným spínačom pri každom kontakte s povrchom.

VOLITELNÝ SYSTÉM SPŮŠTE - VŠETKY MODEL Y

Tieto modely majú prvok voliteľného systému spúšte, ktorý používateľovi umožňuje vybrať si nasledovné pracovné režimy:



⚠ VAROVANIE! Nástroje označené týmto symbolom majú kontaktné spúšťanie, kontinuálne kontaktné spúšťanie alebo voliteľné spúšťanie s vybraným kontaktným spúšťaním.



V REŽIME KONTAKTNÉHO SPŮŠŤANIA:

Tieto nástroje sú určené na používanie v rámci výrobných aplikácií (napríklad výroba paliet, nábytku, výroba krytov alebo čalúnenie). **NEPOUŽÍVAJTE** pri aplikáciách, akými sú napríklad zatváranie skatúl alebo debien a montáž bezpečnostných prepravných systémov na prívesy a nákladné vozidlá. Tento nástroj sa môže používať iba v bezpečných pracovných priestoroch. Keď meníte pracovnú polohu, postupujte opatrne, aby nedošlo k náhodnému spusteniu.

SEKVENČNÉ NASTRELOVANIE

Pri sekvenčnom okruhu nastrelovania je potrebné, aby osoba, ktorá pracuje s nástrojom, držala tento na pracovnej ploche s bezpečnostným spínačom stlačeným pred potiahnutím spúšte. Za účelom vypustenia ďalších zapínadiel sa spúšť musí uvoľniť a nástroj sa musí zdvihnúť z pracovnej plochy pred opakovaním horeuvedených krokov. Toto uľahčuje presné umiestnenie zapínadla, napríklad na rámoch, pri klincoch na hranách a pri debničkách. Sekvenčné nastrelovanie umožňuje presne polohovať zapínadlo bez toho, aby druhé zapínadlo pri reakcii, tak ako je to popísané v časti Kontaktné nastrelovanie (nižšie). Sekvenčné nastrelovanie má výhodu v tom, že nevypustí zapínadlo náhodne, keď je nástroj priložený k pracovnej ploche alebo k niečomu inému, a keď osoba, ktorá pracuje s nástrojom drží spúšť potiahnutú.

KONTAKTNÉ NASTRELOVANIE

Bežná prevádzka s nástrojom, v režime "kontaktného nastrelovania" alebo "odskakovacím režimom", znamená, že osoba, ktorá pracuje s nástrojom aktivuje bezpečnostný spínač počas toho, ako drží spúšť potiahnutú. Tým vypustí zapínadlo každým, keď dôjde ku kontaktu s pracovnou plochou. Toto umožňuje rýchle umiestnenie zapínadla pri prácach, ako oplášťovanie, pokrývanie podláh a montáž paliet. Všetky pneumatiké nástroje spôsobujú rekciu odporu pri vypustení zapínadla. Nástroj môže odskočiť, uvoľní sa bezpečnostný spínač a ak náhodou dôjde k dotyku s pracovnou plochou a spúšť bude stále aktivovaná (prst drží spúšť potiahnutú), ďalšie zapínadlo sa uvoľní.

VOLBA REŽIMU NASTRELOVANIA (OBR. 14-15):

Kvôli zaisteniu bezpečnosti by mal používateľ pred zmenou systému spúšte uzamknúť spúšť (LEN BT1855-E, SX1838-E, FN1664-E, FN1650 - pozri Ovládanie uzamykania spúšte vyššie). Zmenu režimu nastrelovania dosiahnete otočením prepínača medzi jednotlivými módmí proti smeru hodinových ručičiek. Spínač sa automaticky uzamkne, keď bude šípka smerovať nadol k ikonke 3 klincov vyrazenej na kryte náradia (režim kontaktného nastrelovania) alebo k ikonke jedného klinca vyrazenej na kryte náradia (režim sekvenčného nastrelovania). Odistite spúšť a môžete začať pracovať.

PRIPEVNENIE HÁKU (OBR. 16-20):

Náradie disponuje prídavným hákom vhodným na jeho odloženie a dočasné zavesenie.

Upozornenie: Pred úpravami alebo skladaním či rozoberaním niektorej časti náradie vždy odpojte od prívodu vzduchu.

BT1855-E, SX1838-E, FN1664-E, FN1650, SL540-M

1. Skontrolujte, či je zapnutý režim sekvenčného nastrelovania (pozri Režim nastrelovania vyššie).
2. Na háku stlačte tlačidlo na jeho uvoľnenie z náradia. (Obr. 16)
3. Nasuňte hák do príslušnej štrbiny. (Obr. 17)
4. Pustite tlačidlo na uvoľnenie háku z náradia a skontrolujte, či je hák pevne zaistený na svojom mieste. (Obr. 18)

BT1855SP-E, FN1664SP-E, FN1650SP-M

1. Skontrolujte, či je zapnutý režim sekvenčného nastrelovania (pozri Režim nastrelovania vyššie).
2. Zarovnajete hák s objímkou na konzole náradia. (Obr. 19)
3. Zasuňte hák do konzoly, kým nezapadne na svoje miesto. (Obr. 20)

⚠ UPOZORNENIE! Nikdy hák nepoužívajte pri kontaktnom režime.

ODLOŽENIE IMBUSOVÉHO KLÚČA (OBR. 21)

Imbusový kľúč na servisné zásahy je uložený v háku na opasku.

NO Skal ikke reproduseres uten tillatelse. Ikke godkjente kopier av dette dokumentet uten tillatelse fra produsenten. Les alltid produktet for informasjon om CE-merking for produktet.

PT Reprodução proibida sem autorização prévia. As cópias não autorizadas deste documento não estão em conformidade com a CE para os produtos.

ES Prohíbe la reproducción sin permiso. Las copias no autorizadas de este documento no suponen la conformidad con las normas CE de los productos.

SE Prohíbe la reproducción sin permiso. Las copias no autorizadas de este documento no suponen la conformidad con las normas CE de los productos.

PL Niniejszy dokument nie może być kopiowany bez pozwolenia. Nieautoryzowane kopie niniejszego dokumentu nie stanowią deklaracji zgodności CE prezentowanych produktów.

CZ Niniejszy dokument nie może być kopiowany bez pozwolenia. Nieautoryzowane kopie niniejszego dokumentu nie stanowią deklaracji zgodności CE prezentowanych produktów.

SK Rozmnožovanie bez povolenia je zakázané. Neoprávnené kópie tohto dokumentu nie sú v súlade s CE pre dané výrobky.

HU A dokumentum engedély nélkül nem sokszorosítható. Az engedély nélkül sokszorosított dokumentum nem jelenti a termék CE-megfelelőségét.

RO Reproducerea neautorizată este interzisă. Copiile neautorizate ale acestui document nu reprezintă conformitatea CE pentru produse.

Vigyázat!

• FONTOS BIZTONSÁGI INFORMÁCIÓK MELLÉKELVE.

- A SZERSZÁM MŰKÖDTETÉSE ELŐTT OLVASSA EL EZT A KÉZIKÖNYVET.
- ŐRIZZE MEG KÉSŐBBI HIVATKOZÁS CÉLJÁRA.
- A KÖVETKEZŐ FIGYELMEZTETÉSEK BETARTÁSA SÉRÜLÉSEKET ELŐZHET MEG.



- Ne használjon sérült, kopott vagy elhasznált levegőtömlőket és szerelvényeket.



- A pneumatikus eszközök használat közben rezeghetnek. Rezgés, ismétlődő mozgások vagy kényelmetlen helyzetek közben sérülhet a keze vagy a karja. Ha kényelmetlenséget, bizsergő érzést vagy fájdalmat tapasztal, ne használja tovább a gépet. A gép további használata előtt forduljon orvoshoz.



- Ne hordozza a szerszámot a tömlőnél fogva.



- A testhelyzet legyen kiegyensúlyozott és stabil. Az eszköz használatánál ne erőltesse túl magát.



- Mielőtt felszerel, áthelyez vagy beállít egy tartozékot, illetve karbantartási műveletet végez az eszközön, mindig kapcsolja ki a táplevegőt, és válassza le a táplevegő vezetékét.



- Használjon védőeszközöket, például kesztyűt, biztonsági cipőt, valamint hallásvédelmet. Maradjon éber, a gép használatakor a józan ész szabályai szerint járjon el és legyen figyelmes.



- Amikor a géppel dolgozik vagy karbantartást végez, mindig használjon megfelelő CE jelölésű szemvédelmet.



- A gépet ne működtesse a műszaki adattáblázat „I” oszlopában feltüntetett maximális nyomás felett.



- Ne használjon túl sok kenőolajat, illetve nehézőlajat, mert ez leállást, illetve kis teljesítményt okozhat.

⚠ A BOSTITCH szerszámot csak rendeltetés szerűen használja – pl. ajtóféla, ablak és keretek szögelésére; aljak, szekrényhátlapok rögzítésére és szekrénykészítésre; képerreztetésre és bútorszélézésre. Ezeket a szerszámokat csak fa-fa alkalmazásoknál szabad használni. Ha nem biztos benne, hogy ez a szerszám alkalmas-e egy adott célra, vegye fel a kapcsolatot a helyi értékesítési irodával.

BETÖLTÉS

⚠ **Figyelmeztetés!** A szerszám betöltésekor: 1) Sose tegye a kezét vagy más testrészét a szerszám belövőrészeire. 2) Sose tartsa a szerszámot maga vagy mások felé. 3) Sose húzza meg a ravaszt, illetve ne nyomja meg a biztonsági kioldófejet, mert a szerszám véletlenül működésbe léphet, és sérülést okozhat.

- | | |
|--|--|
| BT1855-E,
BT1855SP-E
FN1650,
FN1650SP-M | <ol style="list-style-type: none">1. Nyomja le a tár kioldógombját, és húzza hátra a tárat. (1. ábra)2. Ha a tár teljesen nyitva van, helyezze be a kötőelemeket. A hegyükkel a tár alja felé kell nézniük. (2. ábra)3. Tolja előre a tárat a zár kattánásáig. (3. ábra) |
|--|--|

- | | |
|---------------------|---|
| SX1838-E
SL540-M | <ol style="list-style-type: none">1. Nyomja le a tár kioldógombját, és húzza hátra a tárat. (4. ábra)2. Nyissa ki teljesen a tárat. Fordítsa oldalra a szerszámot úgy, hogy a belövőrészt ne nézzen ember felé. Töltse be a kötőelemeket a csatornába. (5. ábra)3. Tolja előre a tárat a zár kattánásáig. (6. ábra) |
|---------------------|---|

- | | |
|------------------------|---|
| FN1664-E
FN1664SP-E | <ol style="list-style-type: none">1. A tár hátulján található nyíláson keresztül és a tartókapcspon túl töltse be a szögeket. (7. ábra)2. Húzza vissza a nyomórudat a szögbetét mögé, és engedje ki. (8. ábra)3. Bizonyosodjon meg arról, hogy a tár nyomórúdjá a legutolsó szögbetét mögött található. (9. ábra) |
|------------------------|---|

KÖTŐLEMEZÁR (BT1855-E, FN1664-E, SX1838-E)

Ezek a szerszámok olyan mechanikával vannak ellátva, melyek megakadályozzák a szerszám kötőelem nélküli elsülését. Ha a tárbá nincsenek szögek betöltve, vagy ha a tárbán lévő szögek száma ≈ 10 alá csökken, az illesztőszár nem működtethető, és a szerszám nem fog szöget belőni.

TORLÓDÁS MEGSZÜNTETÉSE

Figyelmeztetés! A torlódott szöveg eltávolítása előtt mindig kapcsolja le a sűrítettlevegő-ellátást.

Torlódás megszüntetése

1. Válassza le a légellátást a szerszámról.
2. Vegye ki a kötőelemeket a nyomórúdból (FN1664-E, FN1664SP-E) vagy nyissa ki a tárat (BT1855-E, BT1855SP-E, FN1650, FN1650SP-M, SX1838-E, SL540-M).
3. A biztosítókár le- és felhúzásával nyissa ki a belövőfejtől torlódás megszüntetésére szolgáló ajtájt. (csak az FN1664-E modellnél – 10. ábra)
4. Távolítsa el a megakadt kötőelemeket. Bizonyos esetekben előfordulhat, hogy a kötőelem eltávolításához fogóra van szüksége.
5. Zárja be a belövőfejtől torlódás megszüntetésére szolgáló ajtájának biztosítókárját (csak az FN1664-E modellnél – 11. ábra).
6. Húzza vissza a nyomórudat a kötőelemek mögé (FN1664-E, FN1664SP-E), vagy csukja be a tárat (BT1855-E, BT1855SP-E, FN1650, FN1650SP-M, SX1838-E, SL540-M).

"DIAL-A-DEPTH™" KÖTŐELEM-SZABÁLYOZÁS BEÁLLÍTÁSA (12A / 12B ÁBRA)

A DIAL-A-DEPTH™ kötőelembelevés-vezérlés funkció segítségével a kötőelem-belevés mélysége síkbanitól síkba mélyedőig is beállítható. Először állítsa be a légnyomást, hogy a belövés erőssége a munkához megfelelő legyen, majd a DIAL-A-DEPTH™ kötőelembelevés-vezérléssel végezze el a kívánt belövési mélység beállítását.

A RAVASZRETESZELÉS VEZÉRLÉSE BT1855-E, SX1838-E, FN1664-E, FN1650 (13 ÁBRA)

A BOSTITCH pneumatikus szerszámok ravaszreteszelvezérlés funkciója a megnövelt biztonság érdekében látja el a ravaszreteszelési funkciót. A szerszám ravaszát a reteszelő gomb benyomásával lehet aktiválni, a kinyomásával pedig reteszelni.

AKTIVÁLÁSI MÓD

Figyelmeztetés! A beállítások előtt mindig válassza le a levegőellátást, mivel ilyenkor a szerszám véletlen bekapcsolhat, így sérülést okozhat.

BIZTONSÁGI KIOLDÓFEJES TÍPUS – CSAK BT1855SP-E, FN1650SP-M, FN1664SP-E ESETÉN

Ezek a modellek a többi BOSTITCH szerszámtól eltérő módon működnek. A pontos kötőelem-illesztés maximális láthatósága érdekében ennek a szerszámnak a biztonsági kioldófeje normál esetben a „benyomott” vagy „fenti” helyzetben van. Az összes többi BOSTITCH

szerszám és a legtöbb egyéb szerszám esetén a biztonsági kioldófeje normál esetben a „kinyújtott” vagy „lenti” helyzetben van.

Ez a szerszám választható aktiválási móddal rendelkezik, azaz kiválasztható, hogy a szerszám a kötőelemeket szekvenciális vagy érintéses aktiválási módban lője-e be. Szekvenciális módban, ha a belövőfejt csúcását ráhelyezi a munkafelületre, és meghúzza a ravaszt, a biztonsági kioldófejt a munkafelület érzékelése érdekében kimozdul a szerszámból. A kioldáshoz a szerszámbelövőfejt csúcának érintkeznie kell a munkafelülettel. Ha a biztonsági kioldófejt a munkafelületet nem érzékeli a szerszám belövőfejtéhez elég közelinek, a szerszám nem old ki.

Érintéses aktiválási módban, ha meghúzza és nyomva tartja a ravaszt, a biztonsági kioldófejt ki fog mozdulni a szerszámból. A szerszám belövőfejtének a munkafelülethez való hozzáérintése aktiválni fogja a biztonsági kioldófejt, azaz a szerszám minden egyes ilyen hozzáérintéskor kötőelemet fog belőni.

VÁLASZTHATÓ AKTIVÁLÁSI RENDSZER – MINDEN MODELL ESETÉN

Ezek a modellek választható aktiválási rendszerrel rendelkeznek, mely az alábbi üzemmódok közötti választást teszi lehetővé.



⚠ VIGYÁZAT! Az ezzel a szimbólummal jelölt szerszámok érintéses aktiválással, folyamatos érintéses aktiválással, vagy választható aktiválási móddal rendelkeznek.

ÉRINTÉSEK AKTIVÁLÁSI MÓDBAN

Ezek a szerszámok gyártási alkalmazásokban való használathoz készültek, például raklapok, bútorok és könnyűszerkezetes házak összeállításához, illetve kárpitos munkákhoz. **NE** használja az eszközt érintkezéses aktiválási módban olyan alkalmazásokhoz, mint például dobozok, ládák lezárása, valamint fuvarbiztosító rendszernek rögzítése pótkocsikon és tehergépkocsikon. A szerszám csak biztonságos munkaterületeken használható. Ha munka közben testhelyzetet vált, gondosan ügyeljen arra, hogy elkerülje a szerszám véletlen indítását.

SEKVENCIÁLIS AKTIVÁLÁSI MÓD

A szekvenciális aktiválási móddal ellátott szerszám esetén a ravasz meghúzása előtt a kezelőnek kiengedett kioldófejt a munkadarabhoz kell tartania a szerszámot. További kötőelemek meghajtása céljából a kioldó kapcsolót el kell engedni, és a szerszámot fel kell emelni a munkadarabról, mielőtt megismételné a fent említett lépéseket. Ez megkönnyíti a kötőelem pontos elhelyezését, pl. keretézésnél, csúcs szegelésénél és rekeszkészítési eljárásnál. A szekvenciális aktiválási mód lehetővé teszi, hogy úgy lője be pontosan a

kötőelemet, hogy a szerszám visszarúgásakor kizárt legyen az újabb kötőelem véletlen belövése – ahogy az az „Érintésem aktiválási mód” című részben le van írva (lásd alább). A szekvenciális aktiválási móddal ellátott szerszám használata biztonságosabb, mert nem engedi, hogy véletlenül kötőelemet lőjön be, ha a szerszám a munkadarabhoz – vagy máséhoz – ér és a kezelő meghúzza tartja a ravaszt.

ÉRINTÉSEM AKTIVÁLÁSI MÓD

Az „érintésem aktiválási módú” vagy „ütközésem módú” szerszámok esetén a működtetés általános eljárása az, hogy a kezelőnek a ravasz nyomva tartása mellett aktiválnia kell a biztonsági kioldófejet, azaz a biztonsági kioldófejeket a munkafelülethez való minden egyes hozzáérintésekhez a szerszám kötőelemet fog belőni. Ez lehetővé teszi a kötőelem gyors elhelyezését számos feladat esetében, például borítás, díszítés és raklap összeállítás esetén. Minden pneumatikus szerszám a rugótól függ a kötőelemek meghajtásakor. A szerszám lecsúszhat, ezzel kiengedi a biztonsági indítókapcsolót, és ha véletlenül megengedte az ismételt kontaktust a munkafelülettel, amikor a kioldó kapcsoló még aktiválva van (a kezelő uja még rajta van a kioldó kapcsoló húzóján), egy második kötőelem is véletlenül hajtást kap.

AZ AKTIVÁLÁSI MÓD KIVÁLASZTÁSA (14-15. ÁBRA):

A biztonság érdekében a felhasználónak a ravaszt annak átkapcsolása előtt le kell zárnia (CSAK BT1855-E, SX1838-E, FN1664-E, FN1650 ESETÉN - lásd fent, a Ravaszlezárás részben). Az aktiválási mód módosításához forgassa óráiránnyal ellentétesen az üzemmódváltó kapcsolót. Amennyiben az irányjelző nyíl lefelé, a szerszám vázára nyomtatott 3 szöveget ábrázoló ikonra (érintésem aktiválási mód) vagy a szerszám vázára nyomtatott 1 szöveget ábrázoló ikonra (szekvenciális aktiválási mód) mutat, az üzemmódváltó kapcsoló automatikusan rögzülni fog az adott helyzetben. A szerszám működésének helyreállításához oldja ki a ravaszt.

A SZERSZÁMKAMPÓ FELSZERELÉSE (16-20. ÁBRA):

E szerszámokhoz egy további, a szerszám tárolására, illetve ideiglenes felakasztására szolgáló szerszámkampó tartozik.

Figyelmeztetés: A beállítások, illetve az alkatrészek össze-, illetve szétszerelése előtt mindig válassza le a szerszámot a levegőellátásról.

BT1855-E, SX1838-E, FN1664-E, FN1650, SL540-M

1. Győződjön meg arról, hogy a szekvenciális aktiválási mód van kiválasztva (lásd fent, az „Aktiválási mód” c. részben).
2. Nyomja be a szerszámkampó kampórészén található kioldó gombot (16. ábra).
3. Csúsztassa bele a szerszámkampót a kampócsatló horonyba. (17. ábra)
4. Engedje föl a szerszámkampó kioldó gombját, és ellenőrizze, hogy a kampó reteszelt helyzetbe került-e. (18. ábra)

BT1855SP-E, FN1664SP-E, FN1650SP-M

1. Győződjön meg arról, hogy a szekvenciális aktiválási mód van kiválasztva (lásd fent, az „Aktiválási mód” c. részben).
2. Illesze a szerszámkampót a szerszám konzolján található horonyhoz (19. ábra).
3. Csúsztassa bele a szerszámkampót a konzolba addig, amíg az a helyére nem pattan. (20. ábra)

△ FIGYELMEZTETÉS! Sose használja a szerszámkampót érintésem aktiválási módban.

A HATSZÖGŰ IMBUSZKULCS HELYE (21. ÁBRA)

A szögbelövő szerelésére szolgáló hatszögű imbuszkulcs a szűj kampójában található.

HU A dokumentum engedély nélkül nem sokszorosítható. Az engedély nélkül sokszorosított dokumentum nem jelenti a termék CE-megfelelőségét.

RO Reproducerea neautorizată este interzisă. Copiile neautorizate ale acestui document nu reprezintă conformitatea CE pentru produse.

Avertizare!

• **INFORMAȚIILE IMPORTANTE PRIVIND SIGURANȚA SUNT ANEXATE.**

• **CITIȚI ACEST MANUAL ÎNAINTE DE A FOLOSI SCULA.**

• **PĂSTRATI PENTRU CONSULTĂRI ULTERIOARE.**

• **NERESPECTAREA URMĂTOARELOR AVERTIZĂRI POATE DUCE LA VĂTĂMARE.**



• Nu utilizați furtunuri de aer și fittinguri destrămate, uzate sau deteriorate.



• **Sculele pneumatice pot vibra în timpul folosirii. Vibrațiile, mișcările repetitive sau pozițiile neconfortabile pot fi vătămătoare pentru mâinile și brațele dvs. Încetați folosirea oricărei scule, dacă simțiți disconfort, furnicăături sau durere. Consultați medicul, înainte de a continua folosirea acestora.**



• Nu transportați scula ținând-o de furtun.



• Mențineți o poziție a corpului echilibrată și fermă. Nu vă întindeți prea mult, când acționați această sculă.



• Întotdeauna opriți alimentarea cu aer și decuplați furtunul de alimentare cu aer, înainte de a instala, scoate sau regla vreun accesoriu al acestei scule sau înainte de a efectua vreo operație de întreținere a ei.



• Utilizați echipament de protecție, cum ar fi ochelarii, mănușile și încălțămintea de siguranță, precum și protecțiile auditive.



Păstrați-vă vigilența, folosiți bunul simț și fiți atent, în timp ce folosiți scula.



• Întotdeauna purtați protecții adecvate pentru ochi, marcate CE, în timp ce acționați sau întrețineți această sculă.



• Nu se va utiliza la o presiune mai mare decât cea maximă, menționată în coloana „I” a tabelului cu date tehnice.



• Nu lubrifiați excesiv și nu utilizați ulei de grad mare, deoarece scula se poate opri și performanțele sale pot să scadă.

▲ Utilizați scula BOSTITCH numai în scopul pentru care a fost proiectată, de exemplu: finisajul din jurul ușilor, ferestrelor și marginilor; realizarea fundurilor, a pereților spate și a dulapurilor; realizarea ramelor pentru fotografii și decorarea mobilei. Aceste scule nu trebuie utilizate în aplicații care nu implică exclusiv piese din lemn. În cazul în care nu sunteți sigur dacă acest instrument este adecvat pentru anumite aplicații, contactați biroul de vânzări local.

ÎNCĂRCAREA

▲ **Avertisment!** La încărcarea uneltei 1) Nu puneți mâna sau altă parte a corpului în zona de eliberare a elementelor de fixare; 2) Nu îndreptați niciodată unealta către dvs. sau către o altă persoană; 3) Nu apăsați trăgaciul și nu apăsați pedica de siguranță, deoarece unealta se poate descărca accidental și poate produce accidente.

BT1855-E, BT1855SP-E, FN1650, FN1650SP-M

1. Apăsați butonul de eliberare a magaziei și trageți magazia către înapoi. (Fig 1)
2. Cu magazia complet deschisă, introduceți elemente de fixare. Vârfurile trebuie să fie în contact cu partea inferioară a magaziei. (Fig 2)
3. Împingeți magazia către înainte. Împingeți până când zăvorul este cuplat. (Fig 3)

SX1838-E, SL540-M

1. Apăsați butonul de eliberare a magaziei și trageți magazia către înapoi. (Fig 4)
2. Deschideți complet magazia. Întoarceți scula către lateral, cu zona de descărcare orientată la distanță de dvs. și alte persoane. Încărcați capsele în canal. (Fig 5)
3. Împingeți magazia către înainte. Împingeți până când zăvorul este cuplat. (Fig 6)

FN1664-E, FN1664SP-E

1. Încărcați cuiele prin fanta situată în spatele magaziei și dincolo de clema de fixare. (Fig 7)
2. Trageți împingătorul înapoi în spatele baghetei de cuie și eliberați-l. (Fig 8)
3. Asigurați-vă că împingătorul magaziei se află în spatele ultimei baghete de cuie. (Fig 9)

BLOCAREA ELEMENTELOR DE FIXARE (BT1855-E, FN1664-E, SX1838-E)

Aceste scule sunt prevăzute cu un mecanism care împiedică declanșarea în gol. Când magazia nu este încărcată cu cuie sau numărul cuielor rămase devine mai mic de ~10, brațul de contact nu poate opera și scula nu va declanșa.

EBLOCAREA

⚠ Avertisment! Deconectați întotdeauna sursa de aer înainte de a debloca un element de fixare.

Eliminarea blocajului

1. Deconectați sursa de alimentare cu aer de la sculă.
2. Eliberați elementele de fixare din împingător (FN1664-E, FN1664SP-E) sau deschideți magazia (BT1855-E, FN1650, SX1838-E și SL540-M).
3. Deschideți ușa de deblocare a vârfului, trăgând zăvorul în jos și apoi în sus (numai FN1664-E - Fig 10).
4. Îndepărtați elementul de fixare blocat. În anumite circumstanțe pot fi necesari clești pentru scoaterea elementului de fixare.
5. Închideți zăvorul de la ușa de deblocare a vârfului (numai FN1664-E - Fig 11).
6. Trageți împingătorul înapoi în spatele elementelor de fixare (FN1664-E, FN1664SP-E) sau închideți magazia (BT1855-E, FN1650, SX1838-E și SL540-M).

REGLAREA COMENZII ELEMENTULUI DE FIXARE „DIAL-A-DEPTH™” (FIG 12A / 12B)

Reglarea comenzii elementului de fixare DIAL-A-DEPTH™ furnizează un control precis al adâncimii de antrenare a elementului de fixare; de la același nivel cu suprafața de lucru până la adâncitor superficial sau de profunzime. Mai întâi, reglați presiunea aerului pentru antrenare consistentă în obiectul prelucrat, apoi utilizați reglarea elementului de fixare DIAL-A-DEPTH™ pentru a stabili adâncimea dorită a antrenării.

COMANDA BLOCĂRII TRĂGACIULUI - NUMAI PENTRU MODELELE BT1855-E, SX1838-E, FN1664-E, FN1650 (FIG 13)

Comanda blocării trăgaciului de la sculele pneumatice BOSTITCH are proprietatea de a mări gradul de siguranță. Apăsăți butonul de comandă a blocării pentru a activa sau bloca trăgaciul sculei.

MODUL DE ACȚIONARE

⚠ Avertisment! Deconectați întotdeauna sursa pneumatică, deoarece unealta se poate declanșa accidental și poate provoca rănierea.

TIPUL PIEDICII DE SIGURANȚĂ - NUMAI PENTRU MODELELE BT1855SP-E, FN1650SP-M, FN1664SP-E

Aceste modele funcționează diferit de restul uneltelor BOSTITCH. Pentru a oferi vizibilitate maximă la poziționarea exactă a elementelor de fixare, piedica de siguranță este în mod normal în poziția "apăsată" sau "sus". Pe restul uneltelor BOSTITCH, piedica de siguranță este în poziția "eliberată" sau "jos".

Această unealtă dispune de un mod de acționare regulabil, care stabilește dacă unealta aplică elementele de fixare la rând sau numai în momentul contactului. Dacă elementele de fixare sunt aplicate la rând, când vârful unelei este îndreptat către suprafața de lucru și este apăsat trăgaciul, brida de siguranță iese din unealtă pentru a detecta suprafața de lucru. Dacă brida de siguranță nu detectează suprafața de lucru suficient de aproape de vârful unelei, prinderea nu va fi exactă.

În modul de acționare la contact, când trăgaciul este menținut apăsat, brida de siguranță se va deplasa în afara unelei. Contactul suprafeței de lucru cu vârful unelei va acționa brida de siguranță, care va elimina un element de fixare la fiecare contact cu suprafața.

SISTEMUL DE DECLANȘARE SELECTABIL - TOATE MODELELE

Aceste modele sunt echipate cu un sistem de acționare selectabil care permite utilizatorului să aleagă unul dintre următoarele moduri de funcționare.



⚠ AVERTIZARE! Sculele marcate cu acest simbol prezintă fie declanșare prin contact, fie declanșare continuă prin contact, fie declanșare selectabilă, când este selectată declanșarea prin contact.

CÂND SE AFLĂ ÎN MODUL CU DECLANȘARE PRIN CONTACT:

Aceste scule sunt proiectate pentru utilizare în aplicații de producție, precum paleți, mobilier, case prefabricate sau tapiterie. **NU** utilizați pentru aplicații precum închiderea casetelor sau a cutiilor și montarea de sisteme de siguranță la transport pe remorci și camioane. Această sculă se va utiliza numai în medii de lucru sigure. Se va proceda cu grijă pentru a se evita declanșarea accidentală la trecerea de la o poziție de lucru la alta.

MODUL DE ACȚIONARE SECVENȚIALĂ

În modul de acționare secvențială, utilizatorul trebuie să apese unealta pe suprafața de lucru cu brida de siguranță apăsată înainte de a apăsa trăgaciul. Pentru a elibera alte elemente de fixare, trăgaciul trebuie eliberat și unealta trebuie ridicată de pe suprafața de lucru, apoi se vor repeta pașii anteriori. Astfel, se va realiza o fixare mai exactă, pentru rame, cuie și alte aplicații similare. Modul de acționare secvențială permite poziționarea exactă a elementelor de fixare, fără posibilitatea aplicării unui al doilea element de fixare sau a reculului, așa cum se întâmplă în cazul modului de declanșare la contact (prezentat mai jos). Modul de acționare secvențială are un avantaj de siguranță, deoarece nu va aplica un element de fixare dacă unealta intră accidental în contact cu suprafața de lucru - sau un alt obiect - cât timp este acționat trăgaciul.

MODUL DE ACȚIONARE LA CONTACT

Procedura de funcționare obișnuită în cazul uneltelor cu acționare la contact este ca operatorul să acționeze brida de siguranță în timp ce ține trăgaciul apăsat, eliberând un element de fixare la fiecare contact cu suprafața de lucru. Astfel, elementele de fixare vor fi aplicate rapid în cazul lucrului la podele, paieți sau coli de materiale lemnoase. Toate uneltele pneumatice prezintă recul la aplicarea elementelor de fixare. Unealta poate ricoșa și elibera brida de siguranță. Dacă aceasta intră din nou în contact cu suprafața și trăgaciul este în continuare apăsat, ar putea fi eliberat un alt element de fixare.

SELECTAREA MODULUI DE DECLANȘARE (FIG 14-15):

Pentru siguranță, utilizatorul trebuie să blocheze trăgaciul (NUMAI PENTRU MODELELE BT1855-E, SX1838-E, FN1664-E, FN1650 - consultați instrucțiunile de blocare a trăgaciului de mai sus) înainte de a schimba sistemul de acționare. Pentru a schimba modul de acționare, rotiți comutatorul în sens invers acelor de ceasornic. Comutatorul se va bloca automat când săgeata indicatoare este îndreptată în jos, către imaginea cu 3 cuie de pe unealtă (modul de acționare la contact) sau către imaginea cu un cui de pe unealtă (modul de acționare secvențială). Deblocați trăgaciul pentru a continua lucrul.

MONTAREA CÂRLIGULUI (FIG 16-20):

Aceste unelte includ un cârlig suplimentar ce servește la depozitarea sau agățarea pe termen scurt a uneltei.

Avertisment! Înainte de a executa orice reglaje sau înainte de a asambla sau dezambla orice componentă, deconectați întotdeauna unelta de la sursa de aer.

BT1855-E, SX1838-E, FN1664-E, FN1650, SL540-M

1. Asigurați-vă că este selectat modul de acționare secvențială (consultați secțiunea „Modul de acționare” de mai sus).
2. Apăsați butonul de eliberare a cârligului de pe corpul cârligului (Fig. 16).
3. Introduceți prin alunecare cârligul în fanta de prindere a cârligului. (Fig. 17)
4. Eliberați butonul de deblocare a cârligului și verificați dacă cârligul s-a fixat la locul său. (Fig. 18)

BT1855SP-E, FN1664SP-E, FN1650SP-M

1. Asigurați-vă că este selectat modul de acționare secvențială (consultați secțiunea „Modul de acționare” de mai sus).
2. Aliniați cârligul cu fanta din suportul de pe corpul uneltei (Fig. 19).
3. Introduceți prin împingere cârligul în suport până când se fixează la locul său. (Fig. 20)

⚠ AVERTISMENT! Nu utilizați niciodată cârligul în modul de acționare la contact.

DEPOZITAREA CHEII FIXE (FIG 21)

În cârligul de curea este depozitată o cheie fixă destinată întreținerii pistolului de bățut cuie. Pentru a îndepărta cârligul de curea, împingeți în afară capătul scurt al cheii fixe situat în spatele cârligului. Apoi apucați cheia fixă din partea din față a cârligului de curea și scoateți-o.

RO Reproducerea neautorizată este interzisă. Copiile neautorizate ale acestui document nu reprezintă conformitatea CE pentru produse.