

***SuperFramer***  
***SuperRoofer***

***SuperSider***  
***SuperDecking***

**MAX**

**OPERATING INSTRUCTIONS MANUAL  
MANUEL D'INSTRUCTIONS D'UTILISATION  
MANUAL DE INSTRUCCIONES DE FUNCIONAMIENTO  
BETRIEBSANLEITUNG  
ISTRUZIONI PER L'USO**

**PNUMATIC NAILER  
CLOUEUSE PNEUMATIQUE  
CLAVADORA NEUMÁTICA  
DRUCKLUFTNAGLER  
CHIODATRICE PNEUMATICA**



**CN445R3  
CN445R2(CE)**



**CN550S(CE)**



**CN565S3  
CN565S2(CE)**



**CN665D**

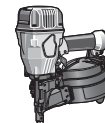

**CN890F2  
CN890F(CE)**

INDEX	ENGLISH	Page	1 to 4
INDEX	FRANÇAIS	Page	5 à 8
ÍNDICE	ESPAÑOL	Página	9 a 12
INDEX	DEUTSCH	Seite	13 bis 16
INDICE ANALITICO	ITALIANO	Pagine	da 17 a 20



Original Language English

**▲WARNING**

Please read instructions and warnings for this tool carefully before use. Failure to do so could lead to serious injury. See MAX Safety Instructions Manual. Keep these instructions with the tool for future reference.

**▲AVERTISSEMENT**

Lisez soigneusement les instructions et les avertissements de cet outil avant utilisation. Tout manquement à cette consigne pourrait entraîner des blessures graves. Consultez le manuel des consignes de sécurité MAX. Conservez ces instructions avec l'outil pour toute consultation ultérieure.

**▲ADVERTENCIA**

Lea detenidamente las instrucciones y advertencias de esta herramienta antes de usarla. De lo contrario, pueden producirse lesiones corporales graves. Consulte el manual de instrucciones de seguridad de MAX. Conserve estas instrucciones junto con la herramienta para futuras consultas.

**▲WARNING**

Bitte lesen Sie sich die Anweisungen und Warnungen für dieses Werkzeug vor der Verwendung sorgfältig durch. Anderenfalls könnte dies zu schweren Verletzungen führen. Siehe MAX Sicherheitsanleitung. Bewahren Sie diese Anweisungen zum späteren Nachschlagen mit dem Werkzeug zusammen auf.

**▲AVVERTENZA**

Prima dell'uso, leggere con cura le istruzioni e le avvertenze relative a questo utensile. La mancata osservanza di questa indicazione potrebbe portare a gravi lesioni personali. Consultare il manuale Istruzioni di sicurezza MAX. Conservare queste istruzioni insieme all'utensile per consultazioni future.

**Fig.1**

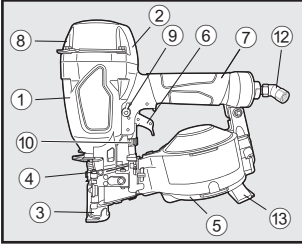

**Fig.2**

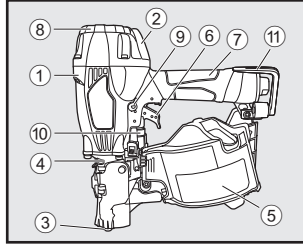

**Fig.3**

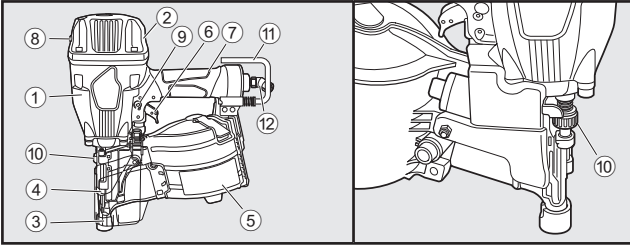

**Fig.4**

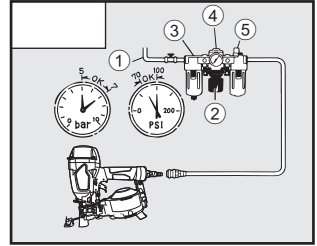

**Fig.5**

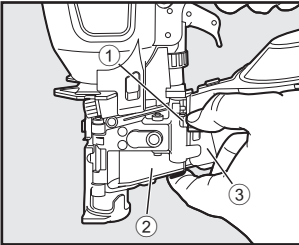

**Fig.6**

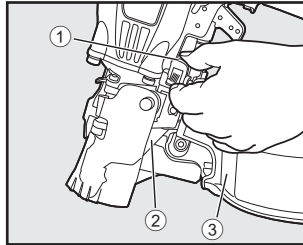

**Fig.7**

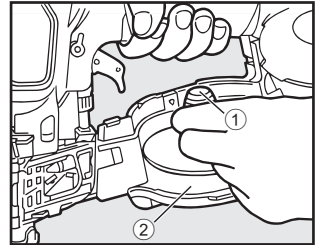

**Fig.8**

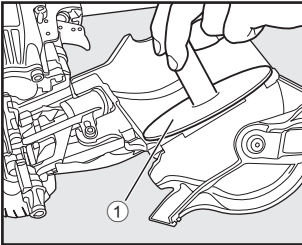

**Fig.9**

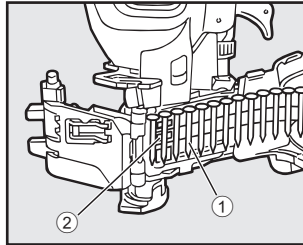

**Fig.10**

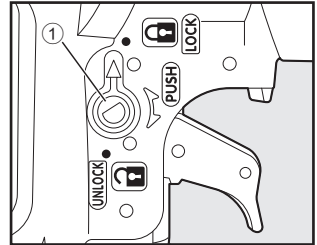

**Fig.11**

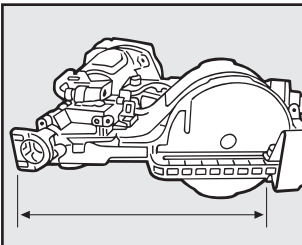

**Fig.12**

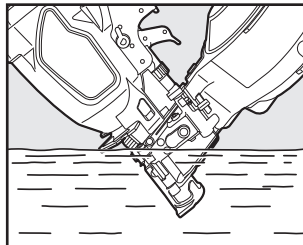

**Fig.13**

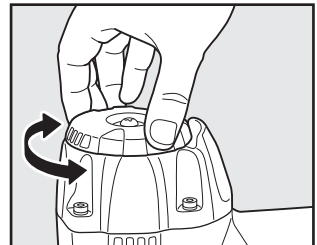

**Fig.14**

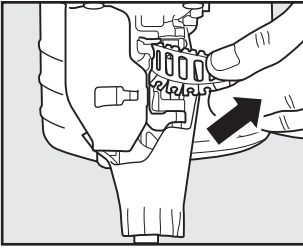

**Fig.15**

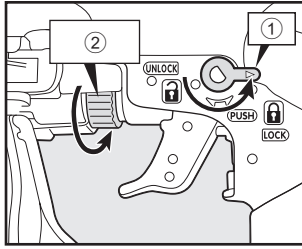

**Fig.16**

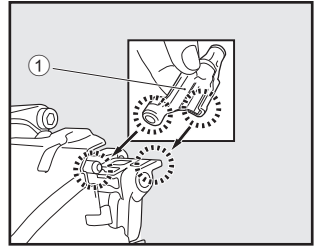

**Fig.17**

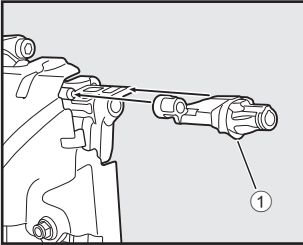

**Fig.18**

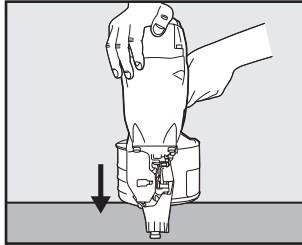

**Fig.19**

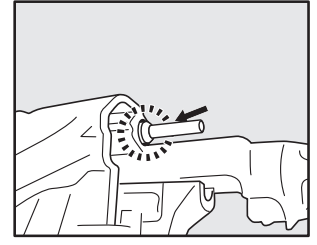

**Fig.20**

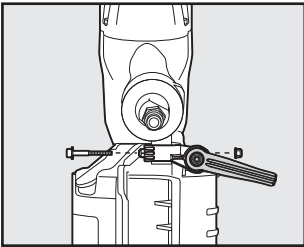

**Fig.21**

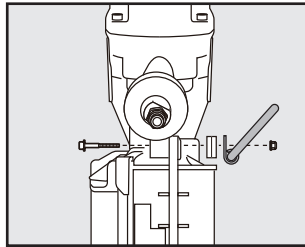

**Fig.22**

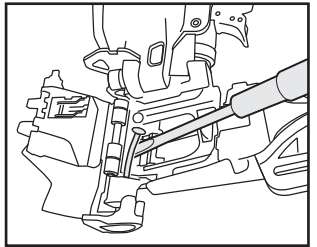

# ENGLISH

## OPERATING INSTRUCTIONS MANUAL

### 1. SPECIFICATIONS AND TECHNICAL DATA

#### 1. NAME OF PARTS(SEE Fig.1~3)

- |                |                                   |                 |
|----------------|-----------------------------------|-----------------|
| ① Frame        | ⑦ Grip                            | ⑬ Shingle Gauge |
| ② Cylinder Cap | ⑧ Exhaust Cover (Exhaust Port)    |                 |
| ③ Contact Arm  | ⑨ Trigger Lock Dial               |                 |
| ④ Nose         | ⑩ Adjustment Dial                 |                 |
| ⑤ Magazine     | ⑪ Hook (CN565S3, CN890F2)         |                 |
| ⑥ Trigger      | ⑫ Swivel Joint (CN445R3, CN890F2) |                 |

#### 2. TOOL SPECIFICATIONS

PRODUCT NO.	① CN445R3 ② CN445R2(CE)	CN550S(CE)	①CN565S3 ② CN565S2(CE)	CN665D	① CN890F2 ② CN890F(CE)
HEIGHT	10-5/8" (271 mm)	10-5/8" (270 mm)	11-7/8" (302 mm)	12-5/8" (321 mm)	13-1/2" (344 mm)
WIDTH	4-5/8" (116 mm)	4-7/8" (125mm)	5" (127mm)	5" (127mm)	5" (127mm)
LENGTH	① 12-3/8" (313 mm) ② 9-5/8" (245mm)	10-3/4" (270 mm)	① 12-1/2" (318 mm) ② 10-7/8" (275 mm)	11" (280 mm)	① 13-5/8" (345 mm) ② 11-3/4" (298 mm)
WEIGHT	① 5.6 lbs. (2.6kg) ② 5.2 lbs. (2.4 kg)	4.4 lbs. (2.0 kg)	① 5.2 lbs. (2.4 kg) ② 5.0 lbs. (2.3 kg)	6.2 lbs. (2.8 kg)	① 8.4 lbs. (3.8 kg) ② 7.8 lbs. (3.5 kg)
LOADING CAPACITY	120 Nails	400 Nails	300 Nails	300 Nails	300 Nails
RECOMMENDED OPERATING PRESSURE	70 to 100 p.s.i. (5 to 7 bar)				
AIR CONSUMPTION	0.046 ft3 at 90 p.s.i. operating pressure (1.3L at 6 bar operating pressure)	0.035 ft3 at 90 p.s.i. operating pressure (1.0 L at 6 bar operating pressure)	0.05 ft3 at 100 p.s.i. operating pressure (1.55 L at 7 bar operating pressure)	0.042 ft3 at 90 p.s.i. operating pressure (1.2 L at 6 bar operating pressure)	0.11 ft3 at 100 p.s.i. operating pressure (3.0 L at 7 bar operating pressure)

#### 3. FASTENER SPECIFICATIONS

PRODUCT NO.	CN445R3 CN445R2(CE)	CN550S(CE)		CN565S3 CN565S2(CE)		CN665D	CN890F2 CN890F(CE)
Collation type	15 degree wire welded coil nails	15 degree wire welded coil nails	15 degree plastic collated coil nails	15 degree wire welded coil nails	15 degree plastic collated coil nails	15 degree flat wire welded coil nails	15 degree flat wire welded coil nails
NAIL LENGTH	3/4" to 1-3/4" (19 to 45 mm)	1-1/4" to 2" (32 to 50 mm)	1" to 2" (25 to 50 mm)	1-1/2" to 2-1/2" (38 to 65 mm)	1-1/4" to 2-1/2" (32 to 65 mm)	1-1/2" to 2-1/2" (38 to 65 mm)	2" to 3-1/2" (50 to 90 mm)
SHANK DIAMETER	.120" (3.0 mm)	.083" to .099" (2.1 to 2.5 mm)	.063" to .099" (1.59 to 2.5 mm)	.083" to .099" (2.1 to 2.5 mm)	.083" to .099" (2.1 to 2.5 mm)	.092" to .131" (2.3 to 3.3 mm)	.099" to .131" (2.5 to 3.3 mm)
HEAD DIAMETER	.413" (10.5 mm)	.197" to .209" (5.0 to 5.3 mm)	.165" to .209" (4.5 to 5.3 mm)	.197" to .236" (5.0 to 6.0 mm)	.197" to .236" (5.0 to 6.0 mm)	.236" to .276" (5.7 to 7.1 mm)	.256" to .303" (6.5 to 7.7 mm)
SHANK TYPE	Smooth, Ring	Smooth, Ring, Screw					

## 4. TECHNICAL DATA

### NOISE

	CN445R3 CN445R2(CE)	CN550S(CE)	CN565S3 CN565S2(CE)	CN665D	CN890F2 CN890F(CE)
<b>A-weighted single-event sound power level</b> ----- LWA, 1s, d	97.1 dB	92.2 dB	95.2 dB	93.9 dB	98.8 dB
<b>A-weighted single-event emission sound pressure level at work station</b> ----- LpA, 1s, d	93.8 dB	84.9 dB	91.5 dB	88.0 dB	90.5 dB
<b>Uncertainty</b>	3 dB				

These values are determined and documented in accordance to EN12549:1999+A1:2008.

NOTE: These values are tool-related characteristic values and do not represent the noise generation at the point of use. Noise at the point of use will for example depend on the working environment, the working piece, the workpiece support, and the number of driving operations. In addition, reference should be made to noise reduction measures.

NOTE: Workplace design can also serve to reduce noise levels, for example placing workpieces on sound-damping supports (see also ISO 11690-1).

### VIBRATION

	CN445R3 CN445R2(CE)	CN550S(CE)	CN565S3 CN565S2(CE)	CN665D	CN890F2 CN890F(CE)
<b>Vibration characteristic value</b>	3.61 m/s <sup>2</sup>	3.41 m/s <sup>2</sup>	4.00 m/s <sup>2</sup>	4.30 m/s <sup>2</sup>	3.80 m/s <sup>2</sup>
<b>Uncertainty</b>	1.5 m/s <sup>2</sup>				

These values are determined and documented in accordance to ISO 28927-13

NOTE: The vibration emission value above is a tool-related characteristic value and does not represent the influence to the hand-arm-system when using the tool. Any influence to the hand-arm-system when using the tool will for example depend on the gripping force, the contact pressure force, the working direction, the adjustment of energy supply, the work-piece, the work-piece support.

## 5. APPLICATIONS

CN445R3 CN445R2(CE)	CN550S(CE)	CN565S3 CN565S2(CE)	CN665D	CN890F2 CN890F(CE)
<ul style="list-style-type: none"> <li>Fastening asphalt and fiberglass shingles</li> <li>Siding installation</li> <li>Fastening lath wire on the plywood</li> <li>Wooden box assembly</li> </ul>	<ul style="list-style-type: none"> <li>General construction works including panel siding, decking, panel sheathing</li> <li>Making wooden fence</li> <li>Crating</li> <li>Making wooden pallets, drums, export wooden boxes</li> </ul>	<ul style="list-style-type: none"> <li>Siding(Hardboard and Cement)</li> <li>Sheathing</li> <li>Fencing</li> <li>Subflooring</li> <li>Roof decking</li> <li>Exterior deck</li> <li>Exterior trim</li> <li>Furring</li> <li>Strapping</li> </ul>	<ul style="list-style-type: none"> <li>General construction works including panel sheathing, decking, subflooring, siding</li> </ul>	<ul style="list-style-type: none"> <li>Floor and wall framing</li> <li>Sub flooring</li> <li>Roof and wall sheathing</li> <li>Fencing</li> </ul>

## 6. ABOUT PRODUCTION YEAR

This product bears production number at the lower part of the grip of the main body. The two digits of the number from left indicates the production year.

(Example)

1 8 8 2 6 0 3 5 D

1  
Year 2018

## 2. AIR SUPPLY AND CONNECTIONS (Fig.4)

### A. TOOL AIR FITTINGS/COUPLINGS:

CN890F2 and CN890F(CE) use a 3/8" N.P.T. male plug. The inside diameter should be .39" / 9.9mm or larger. Others use a 1/4" N.P.T. male plug. The inside diameter should be .28" / 7mm or larger. Install a male plug on the tool which is free flowing and which will release air pressure from the tool when disconnected from the supply source.

### B. OPERATING PRESSURE:

70 to 100 p.s.i. / 5 to 7 bar. Select the operating air pressure within this range for best performance based upon the fastener application and work surface. Using the lowest acceptable to minimize noise, vibration and wear.

**▲ DO NOT EXCEED 120 p.s.i. / 8 bar.**

### C. HOSES ①:

Hose has a min. diameter of 1/4" / 6 mm and max. length of no more than 17' / 5 m.

The supply hose should contain a fitting that will provide "quick disconnecting" from the male plug on the tool.

### D. SUPPLY SOURCE:

Use only clean regulated compressed air with pressure regulated not to exceed maximum air pressure marked on the tool.

▲ If regulator fails, maximum air pressure delivered to tool shall not exceed 200 p.s.i / 13.8 bar or 1.5 times maximum air pressure, whichever is greater.

### E. 3-PIECE AIRSET ②

(Air filter③, Regulator④, Oiler⑤):

To optimize performance use a 3-piece air set ②. A filter ③ will help to get the best performance and minimum wear from the tool because dirt and water in the air supply are major causes of wear in the tool.

Frequent, but not excessive, lubrication (one drop in every 100-200 nails) is required for the best performance. Oil added thru the air line connection will lubricate the internal parts.

## 3. INSTRUCTIONS FOR OPERATION

### 1. BEFORE OPERATION

Check the following prior operation.

- ① Wear Safety Glasses or Goggles.
- ② Do not connect the air supply.
- ③ Inspect screw tightness.
- ④ Check operation of the contact arm & trigger if moving smoothly.
- ⑤ Connect the air supply.
- ⑥ Check the air leakage. (The Tool must not have the air leakage.)
- ⑦ Hold the Tool with finger-off the trigger, then push the contact arm against the work-piece. (The tool must not operate.)
- ⑧ Hold the Tool with contact arm free from work-piece and pull the trigger. (The Tool must not operate.)
- ⑨ Disconnect the air supply.

### 2. OPERATION

#### NAIL LOADING

- ① (Fig.5,6) Open the magazine: Pull down door latch① and swing door ② open. Swing magazine cap ③ open.
- ② Check adjustment: (Fig.7) CN445R3, CN445R2(CE), CN550S(CE), CN665D The nail support ④ can be moved up and down to four settings. To change setting pull up on the post and twist to the correct step. The nail support should be adjusted correctly

to the position indicated in inches and millimeters inside magazine ②. (Fig.8) CN565S3, CN565S2(CE), CN890F2, CN890F(CE) The nail support ④ can be moved up and down to four settings. The nail support moves down by turning it counter-clockwise and moves up by turning it clockwise. The nail support should be adjusted correctly to the position indicated in inches and millimeters.

#### ③ (Fig.9) Nail loading:

Place a coil of nails ① over the post in the magazine. Uncoil enough nails to reach the feed pawl ②, and place the second nail between the teeth on the feed pawl. The nail heads fit in slot on nose.

#### ④ Swing magazine cap closed.

#### ⑤ Close the door.

Check that latch engages. (If it does not engage, check that the nail heads are in the slot on the nose).

#### TEST OPERATION

- ① Adjust the air pressure at 70 p.s.i. / 5bar and connect the air supply.
- ② Without touching the Trigger, depress the Contact Arm against the work-piece. Pull the Trigger. (The tool should fire the fastener.)
- ③ With the tool off the work-piece, pull the Trigger. Then depress the Contact Arm against the work-piece. (The tool should fire the fastener.)
- ④ Adjust the air pressure as much as the lowest possible according to the diameters and length of fastener and the hardness of work-piece.

#### DRIVING FASTENERS



CN445R3, CN445R2(CE) and CN665D are shipped with CONTACT ACTUATION selected. Others are shipped with ANTI-DOUBLE FIRE MECHANISM selected. It is the responsibility of employer, tool owner or tool operator to select the appropriate actuation system for the fastener application and training of tool operator before changing the trigger setting.

#### SWITCHING CONTACT ACTUATION OR CONTACT ACTUATION WITH ANTI-DOUBLE FIRE MECHANISM TO SEQUENTIAL ACTUATION (Option)

To change the trigger system, please contact MAX CO., LTD. authorized distributors and have them change the system.

#### SWITCHING SEQUENTIAL ACTUATION (Option) TO CONTACT ACTUATION OR CONTACT ACTUATION WITH ANTI-DOUBLE FIRE MECHANISM

To change the trigger system, please contact MAX CO., LTD. authorized distributors and have them change the system.

#### CONTACT ACTUATION OPERATION

For contact actuation operation, hold the Trigger and depress the Contact Arm against the work surface.

#### ANTI-DOUBLE FIRE MECHANISM AND SEQUENTIAL ACTUATION (OPTION) OPERATION

For above operation, activate the Contact Arm against work surface and pull trigger. A fastener will be driven.

	PROCEDURE
	<ol style="list-style-type: none"> <li>1 Pulling the Trigger and keeping it pulled.</li> <li>2 Depressing the Contact Arm.</li> </ol>
CONTACT ACTUATION AND ANTI-DOUBLE FIRE MECHANISM	The tool fires a nail each time when the Contact Arm is depressed.
SEQUENTIAL ACTUATION	The tool cannot fire a nail.

	PROCEDURE
	<ol style="list-style-type: none"> <li>1 Depressing the Contact Arm.</li> <li>2 Pulling the Trigger and keeping it pulled.</li> </ol>
CONTACT ACTUATION	The tool fires a nail.
ANTI-DOUBLE FIRE MECHANISM AND SEQUENTIAL ACTUATION	The tool fires a nail. In order to fire a second nail, you should both release the Trigger and remove the Contact arm from the surface.

#### DRIVING DEPTH ADJUSTMENT DIAL

Adjust the driving depth by twisting the adjustment dial as indicated below.

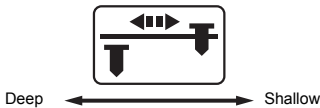

#### TRIGGER LOCK MECHANISM

(Fig. 10) This tool has a Trigger Lock. The trigger should be locked at all times until you intend to drive nail into the work surface. Push and rotate the Trigger LOCK Dial ① clockwise from LOCK to UNLOCK position immediately before driving nails. When fastening is complete, push and rotate switch counterclockwise to LOCK position.

#### SHINGLE GAUGE (CN445R3, CN445R2(CE))

(Fig. 11) This gauge can be used to control shingle spacing. Loosen the screw to adjust gauge to desired shingle exposure, as shown.

#### CLEANING THE ROOFING NAILER (CN445R3, CN445R2(CE))

##### **WARNING**

- Do not use gasoline or similar highly flammable liquids to clean the nailer.

(Fig. 12) Vapor could be ignited by a spark causing an explosion. Tar and dirt may build up on the Nose and Contact Arm. This can prevent correct operation. Remove any build-up with kerosene, #2 fuel oil or diesel fuel. Do not dunk the nailer into these solvents beyond the height of the nail heads, to avoid getting the solvent into the drive cylinder. Dry off the nailer before use. Any oil film left after cleanup will accelerate the tar buildup, and the nailer will require more frequent cleaning.

#### DIRECTIONAL EXHAUST COVER (CN550S(CE), CN565S3, CN565S2(CE), CN665D)

(Fig. 13) Direction of the exhaust air is changeable by rotating exhaust cover by hand.

#### HOW TO REMOVE USED PLASTIC SHEET COLLATION (CN550S(CE), CN565S3, CN565S2(CE))

(Fig. 14) As nails are driven the plastic sheet will feed out of the tool. When 2" (50 mm) or more has been fed out it can be torn away by pulling against the tear edge in the nose.

#### HOW TO REATTACH THE REMOVABLE "CONTACT NOSE". (CN565S3, CN565S2(CE))

##### **WARNING**

- ALWAYS disconnect air supply before assembling the contact nose.

- 1 (Fig. 15) Lock the Trigger ① and turn the adjustment dial to the shallowest position ②.
- 2 (Fig. 16, 17) Align the Contact Nose ① to the parts pointed by the arrows.
- 3 (Fig. 18) Correctly adjust the Contact Nose and push the tool on to the working material hard.

(Fig. 19) The tip of the rod must be seen like this after the reassembly is done. If not, try again from step ②.

#### CHANGING THE HOOK DIRECTION (CN565S3, CN890F2)

(Fig. 20, 21) The hook can be directed in the two direction. Remove the hexagon socket cap screw with hexagon wrench, change the direction, and then, put back the bolt to reassemble.

#### REMOVING JAMMED NAILS (Fig. 22)

##### **WARNING**

- ALWAYS disconnect the air supply.
- Wear gloves when removing jams; do not use bare hands
- Confirm that you have removed all nails from nose of tool before reconnecting to air supply.

- 1 Disconnect the air supply.
- 2 Open the tool door and remove nails from inside of the magazine.
- 3 Remove the jammed nail from the Nose using a punch or a slotted screw driver.
- 4 Put back the nails on the feed pawl and close the tool door.

# FRANÇAIS

## MANUEL D'INSTRUCTIONS D'UTILISATION

### 1. CARACTÉRISTIQUES TECHNIQUES ET ACCESSOIRES

#### 1. NOM DES PIÈCES (Voir Fig. 1~3)

- |                        |                                               |                    |
|------------------------|-----------------------------------------------|--------------------|
| ① Châssis              | ⑦ Poignée                                     | ⑬ Jauge à bardeaux |
| ② Capuchon du cylindre | ⑧ Capot de l'échappement (port d'échappement) |                    |
| ③ Bras de contact      | ⑨ Molette de blocage de la commande           |                    |
| ④ Nez                  | ⑩ Molette de réglage                          |                    |
| ⑤ Magasin              | ⑪ Crochet (CN565S3, CN890F2)                  |                    |
| ⑥ Déclencheur          | ⑫ Joint de pivot à rotule (CN445R3, CN890F2)  |                    |

#### 2. SPÉCIFICATIONS DE L'OUTIL

NUMÉRO DU PRODUIT	① CN445R3 ② CN445R2(CE)	CN550S(CE)	①CN565S3 ② CN565S2(CE)	CN665D	① CN890F2 ② CN890F(CE)
Hauteur	10-5/8" (271 mm)	10-5/8" (270 mm)	11-7/8" (302 mm)	12-5/8" (321 mm)	13-1/2" (344 mm)
Largeur	4-5/8" (116 mm)	4-7/8" (125 mm)	5" (127 mm)	5" (127 mm)	5" (127 mm)
Longueur	① 12-3/8" (313 mm) ② 9-5/8" (245 mm)	10-3/4" (270 mm)	① 12-1/2" (318 mm) ② 10-7/8" (275 mm)	11" (280 mm)	① 13-5/8" (345 mm) ② 11-3/4" (298 mm)
POIDS	① 5,6 lbs (2,6 kg) ② 5,2 lbs (2,4 kg)	4,4 lbs (2,0 kg)	① 5,2 lbs (2,4 kg) ② 5,0 lbs (2,3 kg)	6,2 lbs (2,8 kg)	① 8,4 lbs (3,8 kg) ② 7,8 lbs (3,5 kg)
CAPACITÉ DE CHARGEMENT	120 clous	400 clous	300 clous	300 clous	300 clous
PRESSIION DE FONCTIONNEMENT RECOMMANDÉE	70 à 100 psi (5 à 7 bars)				
CONSOMMATION PNEUMATIQUE	Pression de fonctionnement 0,046 pi3 à 90 psi (1,3 L à pression de fonctionnement de 6 bars)	0,035 pi3 à 90 psi pression de fonctionnement (1,0 L à pression de fonctionnement de 6 bars)	Pression de fonctionnement 0,05 pi3 à 100 psi (1,55 L à pression de fonctionnement de 7 bars)	Pression de fonctionnement 0,042 pi3 à 90 psi (1,2 L à pression de fonctionnement de 6 bars)	Pression de fonctionnement 0,11 pi3 à 100 psi (3,0 L à pression de fonctionnement de 7 bars)

#### 3. SPÉCIFICATIONS DES FIXATIONS

PRODUIT N°	CN445R3 CN445R2(CE)	CN550S(CE)		CN565S3 CN565S2(CE)		CN665D	CN890F2 CN890F(CE)
Type de conditionnement	Clous en rouleau soudés à 15 degrés sur fil	Clous en rouleau soudés à 15 degrés sur fil	Clous en rouleau conditionnés à 15 degrés sur plastique	Clous en rouleau soudés à 15 degrés sur fil	Clous en rouleau conditionnés à 15 degrés sur plastique	Clous en rouleau soudés à 15 degrés sur fil plat	Clous en rouleau soudés à 15 degrés sur fil plat
LONGUEUR DE CLOU	13/4" à 1-3/4" (19 à 45 mm)	1-1/4" à 2" (32 à 50 mm)	1" à 2" (25 à 50 mm)	1-1/2" à 2-1/2" (38 à 65 mm)	1-1/4" à 2-1/2" (32 à 65 mm)	1-1/2" à 2-1/2" (38 à 65 mm)	2" à 3-1/2" (50 à 90 mm)
DIAMÈTRE DE LA TIGE	0,120" (3,0 mm)	0,083" à 0,099" (2,1 à 2,5 mm)	0,063" à 0,099" (1,59 à 2,5 mm)	0,083" à 0,099" (2,1 à 2,5 mm)	0,083" à 0,099" (2,1 à 2,5 mm)	0,092" à 0,131" (2,3 à 3,3 mm)	0,099" à 0,131" (2,5 à 3,3 mm)
DIAMÈTRE DE LA TÊTE	0,413" (10,5 mm)	0,197" à 0,209" (5,0 à 5,3 mm)	0,165" à 0,209" (4,5 à 5,3 mm)	0,197" à 0,236" (5,0 à 6,0 mm)	0,197" à 0,236" (5,0 à 6,0 mm)	0,236" à 0,276" (5,7 à 7,1 mm)	0,256" à 0,303" (6,5 à 7,7 mm)
TYPE DE TIGE	Lisse, Bague	Lisse, Bague, Vis					



## 4. DONNÉES TECHNIQUES

### BRUIT

	CN445R3 CN445R2(CE)	CN550S(CE)	CN565S3 CN565S2(CE)	CN665D	CN890F2 CN890F(CE)
<b>Niveau de puissance acoustique pondérée A pour événement unique</b> ----- LWA, 1s, d	97,1 dB	92,2 dB	95,2 dB	93,9 dB	98,8 dB
<b>Niveau de pression acoustique émise pondérée A pour événement unique</b> ----- LpA, 1s, d	93,8 dB	84,9 dB	91,5 dB	88,0 dB	90,5 dB
<b>Incertitude</b>	3 dB				

Ces valeurs sont déterminées et documentées de manière appropriée dans la norme EN12549:1999+A1:2008.

REMARQUE : ces valeurs sont des valeurs caractéristiques relatives à l'outil et ne représentent pas la génération du bruit au niveau du point d'utilisation. Le bruit au niveau du point d'utilisation dépend par exemple de l'environnement de travail, de la pièce usinée, du support de la pièce usinée et du nombre d'opérations effectuées. En outre, il convient de se rapporter aux mesures de réduction du bruit.

REMARQUE : la conception du lieu de travail peut également permettre de réduire les niveaux de bruit, par exemple en plaçant les pièces à usiner sur des supports atténuateurs de son (voir également ISO 11690-1).

### VIBRATIONS

	CN445R3 CN445R2(CE)	CN550S(CE)	CN565S3 CN565S2(CE)	CN665D	CN890F2 CN890F(CE)
<b>Valeur caractéristique des vibrations</b>	3,61 m/s <sup>2</sup>	3,41 m/s <sup>2</sup>	4,00 m/s <sup>2</sup>	4,30 m/s <sup>2</sup>	3,80 m/s <sup>2</sup>
<b>Incertitude</b>	1,5 m/s <sup>2</sup>				

Ces valeurs sont déterminées et documentées de manière appropriée dans la norme ISO 28927-13.

REMARQUE : la valeur d'émission des vibrations indiquées ci-dessus est une valeur caractéristique relative à l'outil et ne représentent pas l'influence main-bras-système lors de l'utilisation de l'outil. Toute influence au niveau de l'ensemble main-bras-système lors de l'utilisation de l'outil dépend par exemple de la force de saisie, de la force de pression de contact, de la direction de travail, du réglage de l'alimentation, de la pièce à usiner et du support de la pièce à usiner.

## 5. APPLICATIONS

CN445R3 CN445R2(CE)	CN550S(CE)	CN565S3 CN565S2(CE)	CN665D	CN890F2 CN890F(CE)
<ul style="list-style-type: none"> <li>Fixation de bardeaux en asphalte et fibres de verre</li> <li>Installation de bardage</li> <li>Fil de fixation de lattes sur contreplaqué</li> <li>Assemblage de caisses en bois</li> </ul>	<ul style="list-style-type: none"> <li>Travaux généraux de construction, notamment parois de bois, platelage, doublage de panneaux</li> <li>Création de clôtures en bois</li> <li>Mise en caisse</li> <li>Assemblage de palettes en bois, de barils, de boîtes en bois pour exportation</li> </ul>	<ul style="list-style-type: none"> <li>Panneau (aggloméré et ciment)</li> <li>Doublage</li> <li>Clôture</li> <li>Support de revêtement de sol</li> <li>Platelage de toit</li> <li>Terrasse extérieure</li> <li>Boiserie d'extérieur</li> <li>Fourrure</li> <li>Tasseau</li> </ul>	<ul style="list-style-type: none"> <li>Travaux généraux de construction, notamment doublage de panneaux, platelage, support de revêtement de sol, bardage</li> </ul>	<ul style="list-style-type: none"> <li>Charpente de plancher et de cloison</li> <li>Faux-plancher</li> <li>Sous-toiture et revêtement mural</li> <li>Clôture</li> </ul>

## 6. À PROPOS DE L'ANNÉE DE FABRICATION

Ce produit comporte un numéro de production sur la partie inférieure de la poignée du corps principal. Les deux chiffres les plus à gauche du numéro indiquent l'année de production.

(Exemple)

1 8 8 2 6 0 3 5 D

└  
Année 2018

## 2. ALIMENTATION PNEUMATIQUE ET RACCORDS (Fig. 4)

### A. RACCORDS/COUPLAGES PNEUMATIQUES DE L'OUTIL

Les modèles CN890F2 et CN890F(CE) utilisent une fiche mâle NPT de 3/8". Le diamètre intérieur doit être de 0,39" / 9,9 mm au minimum. Les autres utilisent une fiche mâle N.P.T. de 1/4". Le diamètre intérieur doit être de 0,28" / 7 mm au minimum. Installez une fiche mâle sur l'outil à flux libre et qui relâche la pression de l'air de l'outil lorsqu'elle est débranchée de la source d'alimentation.

### B. PRESSION DE FONCTIONNEMENT :

70 à 100 psi / 5 à 7 bars. Sélectionnez la pression d'air de fonctionnement dans cette plage pour de meilleures performances en fonction de l'application de fixation et de la surface de travail. Utilisez la valeur minimale acceptable pour réduire le bruit, les vibrations et l'usure.

**▲ NE PAS DÉPASSER 120 psi / 8 bars.**

### C. TUYAUX ① :

Le tuyau a un diamètre minimum de 1/4" / 6 mm et une longueur maximale de 17' / 5 m.

Le tuyau d'alimentation doit comporter un raccord qui permet une « déconnexion rapide » de la fiche mâle sur l'outil.

### D. SOURCE D'ALIMENTATION :

Utilisez uniquement de l'air comprimé propre et régulé avec pression régulée afin de ne pas dépasser la pression d'air maximale indiquée sur l'outil.

**▲** Si le régulateur tombe en panne, la pression d'air maximale fournie à l'outil ne doit pas excéder 200 psi / 13,8 bars ou 1,5 fois la pression d'air maximale, selon la valeur la plus grande.

### E. ENSEMBLE PNEUMATIQUE À 3 ÉLÉMENTS ②

(filtre à air ③, régulateur ④, burette à huile ⑤) :

Pour optimiser les performances, utilisez un ensemble pneumatique 3 éléments ②. Un filtre ③ contribuera à obtenir de meilleures performances et une usure minimale de l'outil, car la saleté et l'eau à l'intérieur de l'alimentation en air constituent les principales causes d'usure dans l'outil.

Une lubrification fréquente, mais non excessive (une goutte tous les 100 à 200 clous) est nécessaire pour obtenir les meilleures performances. L'huile ajoutée via le raccordement de la conduite d'air lubrifie les pièces internes.

## 3. CONSIGNES D'UTILISATION

### 1. AVANT UTILISATION

Vérifiez les éléments suivants avant utilisation.

- 1 Portez des lunettes de protection ou de sécurité.
- 2 Ne raccordez pas l'alimentation en air.
- 3 Inspectez le serrage des vis.
- 4 Vérifiez le fonctionnement du bras de contact et du déclencheur pour voir s'ils se déplacent de manière fluide.
- 5 Raccordez l'alimentation en air.
- 6 Vérifiez la présence de fuites d'air. (L'outil ne doit pas avoir de fuites d'air.)
- 7 Tenez l'outil avec le doigt à l'écart du déclencheur, puis poussez le bras de contact contre la pièce à usiner. (L'outil ne doit pas fonctionner.)
- 8 Tenez l'outil avec le bras de contact à l'écart de la pièce à usiner et appuyez sur le déclencheur. (L'outil ne doit pas fonctionner.)
- 9 Débranchez l'alimentation en air.

## 2. UTILISATION

### CHARGEMENT DES CLOUS

- 1 (Fig. 5, 6) Ouvrez le magasin : Abaissez le verrou de la porte ① et faites pivoter la porte ② pour l'ouvrir. Faites pivoter le capuchon du magasin ③ pour l'ouvrir.
- 2 Vérifiez le réglage : (Fig. 7) CN445R3, CN445R2(CE), CN550S(CE), CN665D Vous pouvez déplacer le support à clous ① vers le haut et vers le bas selon quatre réglages. Pour modifier le réglage, tirez le montant et tournez-le jusqu'à la position appropriée. Le support à clous doit être réglé correctement sur la position indiquée en pouces et en millimètres, à l'intérieur du magasin ②. (Fig. 8) CN565S3, CN565S2(CE), CN890F2, CN890F(CE) Vous pouvez déplacer le support à clous ① vers le haut et vers le bas selon quatre réglages. Le support à clous se déplace vers le bas en le tournant dans le sens inverse des aiguilles d'une montre et vers le haut en le tournant dans le sens des aiguilles d'une montre. Le support à clous doit être réglé correctement sur la position indiquée en pouces et en millimètres.
- 3 (Fig. 9) Chargement des clous : Placez un rouleau de clous ① sur le montant, dans le magasin. Déroulez suffisamment de clous pour atteindre le cliquet d'alimentation ②, et placez le second clou entre les dents du cliquet d'alimentation. La tête du clou s'adapte dans la fente de la buse.
- 4 Faites pivoter le capuchon du magasin pour le fermer.
- 5 Fermez la porte. Vérifiez que le verrou est engagé. (Si tel n'est pas le cas, engagez-le, vérifiez que les têtes de clous sont dans la fente de la buse.)

### ESSAI DE FONCTIONNEMENT

- 1 Réglez la pression sur 70 p.s.i. / 5 bars et raccordez l'alimentation en air.
- 2 Sans toucher le déclencheur, appuyez le bras de contact contre la pièce à usiner. Appuyez sur le déclencheur. (L'outil doit éjecter la fixation.)
- 3 Après avoir écarté l'outil de la pièce à usiner, appuyez sur le déclencheur. Puis, appuyez le bras de contact contre la pièce à usiner. (L'outil doit éjecter la fixation.)
- 4 Réglez une pression pneumatique aussi faible que possible en fonction du diamètre et de la longueur des fixations et de la dureté de la pièce à usiner.

### ENFONCEMENT DES FIXATIONS



Les modèles CN445R3, CN445R2(CE) et CN665D sont expédiés avec l'ACTIVATION PAR CONTACT sélectionnée. Les autres sont expédiés avec le MÉCANISME ANTI-DOUBLE ÉJECTION sélectionné. Il relève de la responsabilité de l'employeur, du propriétaire de l'outil ou de son opérateur de sélectionner le système de d'activation approprié à l'application des fixations et de former l'opérateur de l'outil avant de modifier le réglage du déclencheur.

### COMMUTATION DE L'ACTIVATION PAR CONTACT OU DE L'ACTIVATION PAR CONTACT AVEC MÉCANISME ANTI-DOUBLE ÉJECTION AU DÉCLENCHEMENT SÉQUENTIEL (Option)

Pour modifier le système du déclencheur, contactez les distributeurs agréés MAX CO., LTD. et demandez-leur de modifier le système.

**COMMUTATION DU DÉCLENCHEMENT SÉQUENTIEL (Option) À L'ACTIVATION PAR CONTACT OU ACTIVATION PAR CONTACT AVEC MÉCANISME ANTI-DOUBLE ÉJECTION**

Pour modifier le système du déclencheur, contactez les distributeurs agréés MAX CO., LTD. et demandez-leur de modifier le système.

**UTILISATION EN ACTIVATION PAR CONTACT**

Pour le fonctionnement à activation par contact, maintenez le déclencheur enfoncé et relâchez le bras de contact de la surface de travail.

**UTILISATION DU MÉCANISME ANTI-DOUBLE ÉJECTION ET DE L'ACTIVATION PAR CONTACT (OPTION)**

Pour l'utilisation mentionnée ci-dessus, activez le bras de contact sur la surface de travail, puis appuyez sur le déclencheur. Une fixation est enfoncée.

	PROCÉDURE
	<ol style="list-style-type: none"> <li>➊ Appui sur le déclencheur et maintien.</li> <li>➋ Relâchement du bras de contact.</li> </ol>
ACTIVATION PAR CONTACT ET MÉCANISME ANTI-DOUBLE ÉJECTION	L'outil éjecte un clou à chaque pression sur le bras de contact.
DÉCLENCHEMENT SÉQUENTIEL	L'outil ne peut pas éjecter de clou.

	PROCÉDURE
	<ol style="list-style-type: none"> <li>➊ Relâchement du bras de contact.</li> <li>➋ Appui sur le déclencheur et maintien.</li> </ol>
ACTIVATION PAR CONTACT	L'outil éjecte un clou.
MÉCANISME ANTI-DOUBLE ÉJECTION ET DÉCLENCHEMENT SÉQUENTIEL	L'outil éjecte un clou. L'outil ne peut pas éjecter de second clou tant que le déclencheur est relâché et que le bras de contact demeure sur la surface de travail.

**MOLETTE DE RÉGLAGE DE LA PROFONDEUR D'ENFONCEMENT**

Réglez la profondeur d'enfoncement en tournant la molette de réglage, comme indiqué ci-dessous.

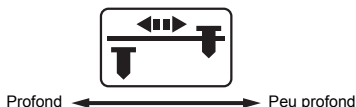

**MÉCANISME DE VERROUILLAGE DU DÉCLENCHEUR**

(Fig. 10) Cet outil dispose d'un verrouillage du déclencheur. Le déclencheur doit être verrouillé en permanence, jusqu'à ce que vous ayez l'intention d'enfoncer un clou dans la surface de travail. Poussez et tournez la molette VERROUILLAGE du déclencheur ➊ dans le sens des aiguilles d'une montre, de la position LOCK (VERROUILLAGE) à UNLOCK (DÉVERROUILLAGE) juste avant d'enfoncer des clous. Lorsque que la fixation est terminée, poussez et tournez la molette dans le sens inverse des aiguilles d'une montre jusqu'à la position LOCK (VERROUILLAGE).

**JAUGE À BARDEAU (CN445R3, CN445R2(CE))**

(Fig. 11) Vous pouvez utiliser cette jauge pour contrôler l'espacement des bardeaux. Desserrez la vis pour régler la jauge au niveau d'exposition souhaité du bardeau, comme illustré.

**NETTOYAGE DE LA CLOUEUSE DE COUVERTURE (CN445R3, CN445R2(CE))**

**⚠ AVERTISSEMENT**

- **N'utilisez pas d'essence ou de liquide similaire hautement inflammable pour nettoyer la cloueuse.**

(Fig. 12) Les vapeurs pourraient prendre feu au contact d'une étincelle et provoquer une explosion. Le goudron et la saleté peuvent s'accumuler au niveau de la buse et du bras de contact. Cela peut empêcher le bon fonctionnement de la cloueuse. Éliminez ces accumulations à l'aide de pétrole lampant, de fioul n°2 ou de carburant diesel. Ne trempez pas la cloueuse dans ces solvants au-delà de la hauteur de la tête des clous afin d'éviter que le solvant ne pénètre dans le tambour de commande. Séchez la cloueuse avant usage. Tout film d'huile restant après le nettoyage accélérera l'accumulation de goudron et la cloueuse nécessitera un nettoyage plus fréquent.

**CAPOT D'ÉCHAPPEMENT DIRECTIONNEL (CN550S(CE), CN565S3, CN565S2(CE), CN665D)**

(Fig. 13) Vous pouvez modifier la direction d'évacuation de l'air en tournant manuellement le capot d'échappement.

**COMMENT ÉLIMINER LE CONDITIONNEMENT USAGÉ À FEUILLE DE PLASTIQUE (CN550S(CE), CN565S3, CN565S2(CE))**

(Fig. 14) Lorsque les clous sont entraînés, la feuille de plastique est chargée dans l'outil. Lorsqu'une longueur d'au moins 2" (50 mm) en ressort, il est possible de la déchirer en la tirant contre le bord à découpe dans la buse.

**COMMENT REMONTER LA « BUSE DE CONTACT » AMOVIBLE (CN565S3, CN565S2(CE))**

**⚠ AVERTISSEMENT**

- **Débranchez TOUJOURS l'alimentation en air avant d'assembler la buse de contact.**

- ➊ (Fig. 15) Verrouillez le déclencheur ➊ et tournez la molette de réglage jusqu'à la position la moins profonde ➋.
- ➋ (Fig. 16, 17) Alignez la buse de contact ➊ sur les parties désignées par les flèches.
- ➌ (Fig. 18) Réglez correctement la buse de contact et poussez fortement l'outil sur le matériau de travail.

(Fig. 19) L'extrémité de la tige doit être visible comme illustré une fois le remontage effectué. Si tel n'est pas le cas, réessayez à partir de l'étape ➋.

**CHANGEMENT DE DIRECTION DU CROCHET (CN565S3, CN890F2)**

(Fig. 20, 21) Le crochet peut être orienté dans deux directions. Enlevez la vis du capuchon du support hexagonal à l'aide d'une clé à 6 pans, modifiez la direction, puis remettez le boulon en place pour le remontage.

**RETRAIT DES CLOUS COINCÉS (Fig.22)**

**⚠ AVERTISSEMENT**

- **Débranchez TOUJOURS l'alimentation en air.**
- **Portez des gants lorsque vous enlevez des clous coincés ; ne le faites jamais à mains nues.**
- **Vérifiez que vous avez enlevé tout les clous de la buse de l'outil avant de rebrancher l'alimentation en air.**

- ➊ Débranchez l'alimentation en air.
- ➋ Ouvrez la porte de l'outil et ôtez les clous de l'intérieur du magasin.
- ➌ Ôtez le clou coincé de la buse à l'aide d'un poinçon ou d'un tournevis pour écrou à fente.
- ➍ Remettez les clous dans le cliquet d'alimentation et refermez la porte de l'outil.

## MANUAL DE INSTRUCCIONES DE FUNCIONAMIENTO

### 1. ESPECIFICACIONES Y DATOS TÉCNICOS

#### 1. NOMBRE DE LAS PIEZAS (VÉANSE Fig.1~3)

- |                     |                                             |                        |
|---------------------|---------------------------------------------|------------------------|
| ① Armazón           | ⑦ Empuñadura                                | Ⓜ Indicador para tejas |
| ② Tapa del cilindro | ⑧ Cubierta de escape (orificio de escape)   |                        |
| ③ Brazo de contacto | ⑨ Disco de bloqueo del disparador           |                        |
| ④ Nariz             | ⑩ Disco de ajuste                           |                        |
| ⑤ Cargador          | ⑪ Gancho (CN565S3, CN890F2)                 |                        |
| ⑥ Disparador        | ⑫ Articulación giratoria (CN445R3, CN890F2) |                        |

#### 2. ESPECIFICACIONES DE LA HERRAMIENTA

Nº DE PRODUCTO	① CN445R3 ② CN445R2 (CE)	CN550S (CE)	① CN565S3 ② CN565S2 (CE)	CN665D	① CN890F2 ② CN890F (CE)
ALTURA	10-5/8" (271 mm)	10-5/8" (270 mm)	11-7/8" (302 mm)	12-5/8" (321 mm)	13-1/2" (344 mm)
ANCHURA	4-5/8" (116 mm)	4-7/8" (125 mm)	5" (127 mm)	5" (127 mm)	5" (127 mm)
LONGITUD	① 12-3/8" (313 mm) ② 9-5/8" (245 mm)	10-3/4" (270 mm)	① 12-1/2" (318 mm) ② 10-7/8" (275 mm)	11" (280 mm)	① 13-5/8" (345 mm) ② 11-3/4" (298 mm)
PESO	① 5,6 lbs (2,6 kg) ② 5,2 lbs (2,4 kg)	4,4 lbs (2,0 kg)	① 5,2 lbs (2,4 kg) ② 5,0 lbs (2,3 kg)	6,2 lbs (2,8 kg)	① 8,4 lbs (3,8 kg) ② 7,8 lbs (3,5 kg)
CAPACIDAD DE CARGA	120 clavos	400 clavos	300 clavos	300 clavos	300 clavos
PRESIÓN DE FUNCIONAMIENTO RECOMENDADA	70 a 100 psi (5 a 7 bares)				
CONSUMO DE AIRE	0,046 ft3 a una presión de funcionamiento de 90 psi (1,3 L a 6 bares)	0,035 ft3 a una presión de funcionamiento de 90 psi (1,0 L a 6 bares)	0,05 ft3 a una presión de funcionamiento de 100 psi (1,55 L a 7 bares)	0,042 ft3 a una presión de funcionamiento de 90 psi (1,2 L a 6 bares)	0,11 ft3 a una presión de funcionamiento de 100 psi (3,0 L a 7 bares)

#### 3. ESPECIFICACIONES DE LOS CLAVOS

Nº DE PRODUCTO	CN445R3 CN445R2 (CE)	CN550S (CE)		CN565S3 CN565S2 (CE)		CN665D	CN890F2 CN890F (CE)
Tipo de clavado	Bobina de clavos electrosoldados, ángulo de 15 grados	Bobina de clavos electrosoldados, ángulo de 15 grados	Bobina de clavos unidos con plástico, ángulo de 15 grados	Bobina de clavos electrosoldados, ángulo de 15 grados	Bobina de clavos unidos con plástico, ángulo de 15 grados	Bobina plana de clavos electrosoldados, ángulo de 15 grados	Bobina plana de clavos electrosoldados, ángulo de 15 grados
LONGITUD DEL CLAVO	3/4" a 1-3/4" (19 a 45 mm)	1-1/4" a 2" (32 a 50 mm)	1" a 2" (25 a 50 mm)	1-1/2" a 2-1/2" (38 a 65 mm)	1-1/4" a 2-1/2" (32 a 65 mm)	1-1/2" a 2-1/2" (38 a 65 mm)	2" a 3-1/2" (50 a 90 mm)
DIÁMETRO DEL VÁSTAGO	0,120" (3,0 mm)	0,083" a 0,099" (2,1 a 2,5 mm)	0,063" a 0,099" (1,59 a 2,5 mm)	0,083" a 0,099" (2,1 a 2,5 mm)	0,083" a 0,099" (2,1 a 2,5 mm)	0,092" a 0,131" (2,3 a 3,3 mm)	0,099" a 0,131" (2,5 a 3,3 mm)
DIÁMETRO DE LA CABEZA	0,413" (10,5 mm)	0,197" a 0,209" (5,0 a 5,3 mm)	0,165" a 0,209" (4,5 a 5,3 mm)	0,197" a 0,236" (5,0 a 6,0 mm)	0,197" a 0,236" (5,0 a 6,0 mm)	0,236" a 0,276" (5,7 a 7,1 mm)	0,256" a 0,303" (6,5 a 7,7 mm)
TIPO DE VÁSTAGO	Liso, anillado	Liso, anillado, roscado					

## 4. DATOS TÉCNICOS

### NIVEL DE RUIDO

	CN445R3 CN445R2 (CE)	CN550S (CE)	CN565S3 CN565S2 (CE)	CN665D	CN890F2 CN890F (CE)
<b>Nivel de potencia acústica ponderado A</b> ----- LWA, 1s, d	97,1 dB	92,2 dB	95,2 dB	93,9 dB	98,8 dB
<b>Nivel de presión acústica de emisión ponderado A en el puesto de trabajo</b> ----- LpA, 1s, d	93,8 dB	84,9 dB	91,5 dB	88,0 dB	90,5 dB
<b>Incertidumbre</b>	3 dB				

La determinación y documentación de estos valores se realiza según EN12549:1999 + A1:2008.

NOTA: Estos valores son los característicos de la herramienta y no representan la generación de ruido en el punto de utilización. El nivel de ruido en el punto de utilización dependerá, por ejemplo, del entorno de trabajo, la pieza de trabajo, el soporte de la pieza de trabajo y el número de operaciones de accionamiento. Asimismo, deben tenerse en cuenta las medidas de reducción del ruido.

NOTA: La disposición del lugar de trabajo también puede ayudar a reducir el nivel de ruido, por ejemplo colocando las piezas de trabajo sobre soportes amortiguadores del ruido (véase también ISO 11690-1).

### VIBRACIÓN

	CN445R3 CN445R2 (CE)	CN550S (CE)	CN565S3 CN565S2 (CE)	CN665D	CN890F2 CN890F (CE)
<b>Valor de vibración característico</b>	3,61 m/s <sup>2</sup>	3,41 m/s <sup>2</sup>	4,00 m/s <sup>2</sup>	4,30 m/s <sup>2</sup>	3,80 m/s <sup>2</sup>
<b>Incertidumbre</b>	1,5 m/s <sup>2</sup>				

La determinación y documentación de estos valores se realiza según ISO 28927-13.

NOTA: El valor de emisión de vibraciones anteriormente indicado es el característico de la herramienta y no representa la influencia en el sistema mano-brazo cuando se utiliza la herramienta. La influencia en el sistema mano-brazo cuando se utiliza la herramienta dependerá, por ejemplo, de la fuerza de agarre, la fuerza de presión de contacto, la dirección de trabajo, el ajuste del suministro de energía, la pieza de trabajo y el soporte de la pieza de trabajo.

## 5. APLICACIONES

CN445R3 CN445R2 (CE)	CN550S (CE)	CN565S3 CN565S2 (CE)	CN665D	CN890F2 CN890F (CE)
<ul style="list-style-type: none"> <li>Fijación de tejas de asfalto y fibra de vidrio</li> <li>Instalación de revestimientos</li> <li>Fijación de malla metálica en madera contrachapada</li> <li>Montaje de contenedores de madera</li> </ul>	<ul style="list-style-type: none"> <li>Trabajos generales de construcción, incluyendo revestimientos, entarimados y tableros de cubierta</li> <li>Construcción de vallas de madera</li> <li>Empaquetado</li> <li>Construcción de palés de madera, contenedores, cajas de madera para exportación</li> </ul>	<ul style="list-style-type: none"> <li>Revestimientos (aglomerado y cemento)</li> <li>Tableros de cubierta</li> <li>Vallado</li> <li>Instalación de subsuelos</li> <li>Armazones de tejado</li> <li>Plataformas exteriores</li> <li>Molduras exteriores</li> <li>Enrasado</li> <li>Sujeción con flejes</li> </ul>	<ul style="list-style-type: none"> <li>Trabajos generales de construcción, incluyendo revestimientos, entarimados, subsuelos y tableros de cubierta</li> </ul>	<ul style="list-style-type: none"> <li>Encofrado de paredes y suelos</li> <li>Instalación de subsuelos</li> <li>Revestimiento de tejados y paredes</li> <li>Vallado</li> </ul>

## 6. INFORMACIÓN SOBRE EL AÑO DE PRODUCCIÓN

Este producto lleva indicado el número de producción en la parte inferior de la empuñadura del cuerpo principal. Los dos primeros dígitos de la izquierda indican el año de producción.

(Ejemplo)

1 8 8 2 6 0 3 5 D

┆

Año 2018

## 2. SUMINISTRO DE AIRE Y CONEXIONES (Fig.4)

### A. ACCESORIOS PARA LA CONEXIÓN DE AIRE:

Los modelos CN890F2 y CN890F (CE) utilizan un conector NPT macho de 3/8". El interior debe tener un diámetro mínimo de 0,39"/9,9 mm. El resto de modelos utilizan un conector NPT macho de 1/4". El interior debe tener un diámetro mínimo de 0,28"/7 mm. Instale un conector macho que permita circular libremente el aire y liberar la presión de aire de la herramienta cuando se desconecta del suministro de aire.

### B. PRESIÓN DE FUNCIONAMIENTO:

70 a 100 psi / 5 a 7 bares. Seleccione una presión de aire de funcionamiento comprendida en este rango para obtener el mejor rendimiento posible en función de la aplicación y de la superficie de trabajo. Utilice el valor mínimo posible para minimizar el ruido, la vibración y el desgaste.

▲ **NO SUPERE los 120 psi / 8 bares.**

### C. MANGUERAS ①:

La manguera debe tener un diámetro mínimo de 1/4" 6 mm y una longitud máxima de 17/5 m.

La manguera de suministro debe incluir un accesorio que permita realizar una desconexión rápida del conector macho de la herramienta.

### D. FUENTE DE SUMINISTRO:

Utilice únicamente aire comprimido regulado y limpio con una presión regulada que no supere la presión de aire máxima indicada en la herramienta.

▲ Si el regulador falla, la presión de aire máxima suministrada a la herramienta no debe ser superior a 200 psi/13,8 bares o 1,5 veces la presión de aire máxima permitida (lo que sea mayor).

### E. EQUIPO FRL ②

(filtro de aire ③, regulador ④, lubricador ⑤):

Utilice un equipo FRL ② para optimizar el rendimiento. Con un filtro ③ conseguirá un rendimiento máximo y un desgaste mínimo de la herramienta, ya que la suciedad y el agua presentes en el suministro de aire son las principales causas de desgaste.

La herramienta debe lubricarse con frecuencia, aunque no excesivamente (una gota cada 100-200 clavos), para obtener el mejor rendimiento posible. El lubricante añadido a través de la conexión del conducto de aire lubricará las piezas internas.

## 3. INSTRUCCIONES DE FUNCIONAMIENTO

### 1. ANTES DEL FUNCIONAMIENTO

Antes de utilizar la herramienta, realice las comprobaciones siguientes:

- 1 Póngase gafas de seguridad o protectoras.
- 2 No conecte el suministro de aire.
- 3 Compruebe que los tornillos están bien apretados.
- 4 Compruebe que el brazo de contacto funciona correctamente y que el disparador se mueve sin problemas.
- 5 Conecte el suministro de aire.
- 6 Compruebe si existen fugas de aire. (La herramienta no debe tener fugas de aire.)
- 7 Sujete la herramienta sin colocar el dedo en el disparador y, a continuación, presione el brazo de contacto contra la pieza de trabajo. (La herramienta no debe ponerse en marcha.)
- 8 Sujete la herramienta separándola de la pieza de trabajo y accione el disparador. (La herramienta no debe ponerse en marcha.)
- 9 Desconecte el suministro de aire.

## 2. FUNCIONAMIENTO

### CÓMO CARGAR LOS CLAVOS

- 1 (Fig.5,6) Abra el cargador: Suelte el cierre ① y abra la puerta ②. Abra la tapa del cargador ③.
- 2 Compruebe el ajuste: (Fig.7) CN445R3, CN445R2 (CE), CN550S (CE), CN665D El soporte de clavos ① puede moverse hacia arriba y hacia abajo para colocarse en cuatro posiciones diferentes. Para cambiar el ajuste, tire del poste y gírelo hasta la posición adecuada. El soporte de clavos debe ajustarse correctamente hasta colocarse en la posición indicada en pulgadas y milímetros dentro del cargador ②. (Fig.8) CN565S3, CN565S2 (CE), CN890F2, CN890F (CE) El soporte de clavos ① puede moverse hacia arriba y hacia abajo para colocarse en cuatro posiciones diferentes. El soporte baja si se gira hacia la izquierda, y sube si se gira hacia la derecha. El soporte de clavos debe ajustarse correctamente hasta colocarse en la posición indicada en pulgadas y milímetros.
- 3 (Fig.9) Cómo cargar los clavos: Coloque una bobina de clavos ① sobre el poste en el cargador. Despliegue el número de clavos necesario para llegar al trinquete de avance ② y coloque el segundo clavo entre los dientes de dicho trinquete. Las cabezas de los clavos encajan en la ranura de la nariz.
- 4 Cierre la tapa del cargador.
- 5 Cierre la puerta. Compruebe que el cierre se acopla correctamente. (Si no se acopla, compruebe si las cabezas de los clavos están encajadas en la ranura de la nariz.)

### FUNCIONAMIENTO DE PRUEBA

- 1 Ajuste la presión de aire en 70 psi / 5 bares y conecte el suministro de aire.
- 2 Sin tocar el disparador, presione el brazo de contacto contra la pieza de trabajo.
- 3 Accione el disparador. (La herramienta disparará el clavo.)
- 4 Separe la herramienta de la pieza de trabajo y accione el disparador. A continuación, presione el brazo de contacto contra la pieza de trabajo. (La herramienta disparará el clavo.)
- 5 Ajuste la presión de aire en el mínimo posible en función del diámetro y la longitud del clavo y de la dureza de la pieza de trabajo.

### CÓMO DISPARAR CLAVOS



Los modelos CN445R3, CN445R2 (CE) y CN665D se envían de fábrica con el modo de ACTIVACIÓN POR CONTACTO activado. El resto se envían de fábrica con el MECANISMO ANTI-DISPARO DOBLE activado. Es responsabilidad del encargado, del propietario de la herramienta o del operario seleccionar el sistema de activación apropiado en función de la aplicación, así como instruir al operario antes de cambiar la configuración del disparador.

**CAMBIAR DE ACTIVACIÓN POR CONTACTO O ACTIVACIÓN POR CONTACTO CON MECANISMO ANTI-DISPARO DOBLE A ACTIVACIÓN SECUENCIAL (opción)**

Si desea cambiar el sistema de disparo, póngase en contacto con un distribuidor autorizado de MAX CO., LTD. para solicitar el cambio de sistema.

**CAMBIAR DE ACTIVACIÓN SECUENCIAL (opción) A ACTIVACIÓN POR CONTACTO O ACTIVACIÓN POR CONTACTO CON MECANISMO ANTI-DISPARO DOBLE**

Si desea cambiar el sistema de disparo, póngase en contacto con un distribuidor autorizado de MAX CO., LTD. para solicitar el cambio de sistema.

#### FUNCIONAMIENTO DEL MODO DE ACTIVACIÓN POR CONTACTO

Para utilizar el modo de activación por contacto, accione el disparador y presione el brazo de contacto contra la superficie de trabajo.

#### FUNCIONAMIENTO DEL MECANISMO ANTI-DISPARO DOBLE Y ACTIVACIÓN SECUENCIAL (opción)

Para llevar a cabo un disparo de este tipo, presione el brazo de contacto contra la superficie de trabajo y accione el disparador. Se disparará un clavo.

	PROCEDIMIENTO
	<ol style="list-style-type: none"> <li>1 Accionar el disparador y mantenerlo accionado.</li> <li>2 Presionar el brazo de contacto.</li> </ol>
ACTIVACIÓN POR CONTACTO Y MECANISMO ANTI-DISPARO DOBLE	La herramienta dispara un clavo cada vez que se presiona el brazo de contacto.
ACTIVACIÓN SECUENCIAL	La herramienta no puede disparar un clavo.

	PROCEDIMIENTO
	<ol style="list-style-type: none"> <li>1 Presionar el brazo de contacto.</li> <li>2 Accionar el disparador y mantenerlo accionado.</li> </ol>
ACTIVACIÓN POR CONTACTO	La herramienta dispara un clavo.
MECANISMO ANTI-DISPARO DOBLE Y ACTIVACIÓN SECUENCIAL	La herramienta dispara un clavo. La herramienta no puede disparar un segundo clavo hasta que el disparador se suelta y el brazo de contacto se separa de la superficie de trabajo.

#### DISCO DE AJUSTE DE LA PROFUNDIDAD DE PENETRACIÓN

Para ajustar la profundidad de penetración, gire el disco de ajuste como se indica a continuación.

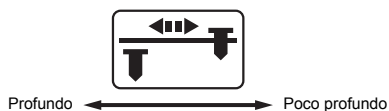

#### MECANISMO DE BLOQUEO DEL DISPARADOR

(Fig.10) Esta herramienta incorpora un mecanismo de bloqueo del disparador. El disparador debe estar bloqueado en todo momento hasta que se proceda a disparar un clavo en la superficie de trabajo. Presione y gire hacia la derecha el disco de bloqueo del disparador ① para cambiar de la posición LOCK ("BLOQUEADO") a UNLOCK ("DESbloQUEADO") justo antes de disparar clavos. Una vez haya terminado de disparar clavos, presione y gire el disco hacia la izquierda para ponerlo de nuevo en la posición LOCK ("BLOQUEADO").

#### INDICADOR PARA TEJAS (CN445R3, CN445R2 (CE))

(Fig.11) Este indicador permite controlar el espaciado existente entre tejas. Afloje el tornillo para ajustar el indicador en la distancia deseada, tal como se indica.

#### LIMPIEZA DE LA CLAVADORA DE CUBIERTAS (CN445R3, CN445R2 (CE))

##### ⚠ ADVERTENCIA

- **No utilice gasolina ni ningún otro líquido altamente inflamable para limpiar la clavadora.**

(Fig.12) El vapor podría incendiarse por la acción de una chispa y provocar una explosión. Asimismo, el alquitrán y la suciedad pueden acumularse en la nariz y el brazo de contacto impidiendo que la herramienta funcione correctamente. Elimine estas acumulaciones con queroseno, fuelóleo nº 2 o gasóleo. No moje la clavadora con estos disolventes más allá de la altura de las cabezas de los clavos, para evitar que el disolvente penetre en el cilindro impulsor. Seque la clavadora después de usarla. Cualquier película de lubricante que pueda quedar después de la limpieza acelerará la acumulación de alquitrán y la clavadora necesitará limpiarse con mayor frecuencia.

#### CUBIERTA DE ESCAPE DIRECCIONAL (CN550S (CE), CN565S3, CN565S2 (CE), CN665D)

(Fig.13) Gire la cubierta de escape con la mano para cambiar la dirección del aire de escape.

#### CÓMO RETIRAR LA LÁMINA DE PLÁSTICO USADA (CN550S (CE), CN565S3, CN565S2 (CE))

(Fig.14) A medida que se disparen clavos, la lámina de plástico que los une irá saliendo de la herramienta. Cuando hayan salido 2" (50 mm) o más, la lámina puede cortarse presionándola contra el borde cortante de la nariz.

#### CÓMO REINSTALAR LA NARIZ DE CONTACTO EXTRAÍBLE (CN565S3, CN565S2 (CE))

##### ⚠ ADVERTENCIA

- **Desconecte SIEMPRE el suministro de aire antes de montar la nariz de contacto.**

- 1 (Fig.15) Bloquee el disparador ① y coloque el disco de ajuste en la posición de menor profundidad ②.
- 2 (Fig.16, 17) Alinee la nariz de contacto ① con las piezas señaladas por las flechas.
- 3 (Fig.18) Ajuste correctamente la nariz de contacto y presione la herramienta contra un material duro.

(Fig.19) Una vez reinstalada la nariz, la punta de la barra debe verse tal como se indica. En caso contrario, repita el procedimiento desde el paso ②.

#### CÓMO CAMBIAR LA DIRECCIÓN DEL GANCHO (CN565S3, CN890F2)

(Fig.20,21) El gancho puede orientarse en dos direcciones. Retire el perno con cabeza de hexágono interior utilizando una llave hexagonal, cambie la dirección y, finalmente, vuelva a colocar el perno.

#### CÓMO EXTRAER CLAVOS ATASCADOS (Fig.22)

##### ⚠ ADVERTENCIA

- **Desconecte SIEMPRE el suministro de aire.**
- **Cuando se disponga a extraer clavos atascados, póngase guantes y no utilice las manos desnudas.**
- **Compruebe que ha extraído todos los clavos atascados de la nariz de la herramienta antes de volver a conectar el suministro de aire.**

- 1 Desconecte el suministro de aire.
- 2 Abra la puerta de la herramienta y extraiga los clavos del interior del cargador.
- 3 Retire de la nariz el clavo atascado utilizando un punzón o un destornillador.
- 4 Vuelva a colocar los clavos en el trinquete de avance y cierre la puerta de la herramienta.

# DEUTSCH

## BETRIEBSANLEITUNG

### 1. SPEZIFIKATIONEN UND TECHNISCHE DATEN

#### 1. BEZEICHNUNG DER TEILE (SIEHE Fig.1~3)

- |                  |                                 |                      |
|------------------|---------------------------------|----------------------|
| ① Gehäuse        | ⑦ Griff                         | ⑬ Schindel-Messlehre |
| ② Zylinderdeckel | ⑧ Abluftgitter (Abluftöffnung)  |                      |
| ③ Kontaktarm     | ⑨ Auslösesperre-Einstellrad     |                      |
| ④ Nase           | ⑩ Einstellrad                   |                      |
| ⑤ Magazin        | ⑪ Haken (CN565S3, CN890F2)      |                      |
| ⑥ Auslöser       | ⑫ Drehgelenk (CN445R3, CN890F2) |                      |

#### 2. WERKZEUGSPEZIFIKATIONEN

PRODUKT-NR.	① CN445R3 ② CN445R2(CE)	CN550S(CE)	①CN565S3 ② CN565S2(CE)	CN665D	① CN890F2 ② CN890F(CE)
HÖHE	10-5/8" (271 mm)	10-5/8" (270 mm)	11-7/8" (302 mm)	12-5/8" (321 mm)	13-1/2" (344 mm)
BREITE	4-5/8" (116 mm)	4-7/8" (125 mm)	5" (127 mm)	5" (127 mm)	5" (127 mm)
LÄNGE	① 12-3/8" (313 mm) ② 9-5/8" (245 mm)	10-3/4" (270 mm)	① 12-1/2" (318 mm) ② 10-7/8" (275 mm)	11" (280 mm)	① 13-5/8" (345 mm) ② 11-3/4" (298 mm)
GEWICHT	① 5,6 lbs (2,6 kg) ② 5,2 lbs (2,4 kg)	4,4 lbs (2,0 kg)	① 5,2 lbs (2,4 kg) ② 5,0 lbs (2,3 kg)	6,2 lbs (2,8 kg)	① 8,4 lbs (3,8 kg) ② 7,8 lbs (3,5 kg)
LADEKAPAZITÄT	120 Nägel	400 Nägel	300 Nägel	300 Nägel	300 Nägel
EMPFOHLENER BETRIEBSDRUCK	70 bis 100 psi (5 bis 7 bar)				
LUFTVERBRAUCH	0,046 ft3 bei 90 psi Betriebsdruck (1,3 L bei 6 bar Betriebsdruck)	0,035 ft3 bei 90 psi Betriebsdruck (1,0 L bei 6 bar Betriebsdruck)	0,05 ft3 bei 100 psi Betriebsdruck (1,55 L bei 7 bar Betriebsdruck)	0,042 ft3 bei 90 psi Betriebsdruck (1,2 L bei 6 bar Betriebsdruck)	0,11 ft3 bei 100 psi Betriebsdruck (3,0 L bei 7 bar Betriebsdruck)

#### 3. SPEZIFIKATIONEN DER BEFESTIGUNGSMITTEL

PRODUKT-NR.	CN445R3 CN445R2(CE)	CN550S(CE)		CN565S3 CN565S2(CE)		CN665D	CN890F2 CN890F(CE)
Bindungsart	15 Grad draht-verschweißte Coinnägel	15 Grad draht-verschweißte Coinnägel	15 Grad kunststoff-gebundene Coinnägel	15 Grad draht-verschweißte Coinnägel	15 Grad kunststoff-gebundene Coinnägel	15 Grad flachdraht-verschweißte Coinnägel	15 Grad flachdraht-verschweißte Coinnägel
NAGEL-LÄNGE	3/4" bis 1-3/4" (19 bis 45 mm)	1-1/4" bis 2" (32 bis 50 mm)	1" bis 2" (25 bis 50 mm)	1-1/2" bis 2-1/2" (38 bis 65 mm)	1-1/4" bis 2-1/2" (32 bis 65 mm)	1-1/2" bis 2-1/2" (38 bis 65 mm)	2" bis 3-1/2" (50 bis 90 mm)
SCHAFT-DURCHMESSER	0,120" (3,0 mm)	0,083" bis 0,099" (2,1 bis 2,5 mm)	0,063" bis 0,099" (1,59 bis 2,5 mm)	0,083" bis 0,099" (2,1 bis 2,5 mm)	0,083" bis 0,099" (2,1 bis 2,5 mm)	0,092" bis 0,131" (2,3 bis 3,3 mm)	0,099" bis 0,131" (2,5 bis 3,3 mm)
KOPF-DURCHMESSER	0,413" (10,5 mm)	0,197" bis 0,209" (5,0 bis 5,3 mm)	0,165" bis 0,209" (4,5 bis 5,3 mm)	0,197" bis 0,236" (5,0 bis 6,0 mm)	0,197" bis 0,236" (5,0 bis 6,0 mm)	0,236" bis 0,276" (5,7 bis 7,1 mm)	0,256" bis 0,303" (6,5 bis 7,7 mm)
ART DES SCHAFTES	Glattschaft, Ringnut	Glattschaft, Ringnut, Schraubschaft					



## 4. TECHNISCHE DATEN

### GERÄUSCHPEGEL

	CN445R3 CN445R2(CE)	CN550S(CE)	CN565S3 CN565S2(CE)	CN665D	CN890F2 CN890F(CE)
<b>A-bewerteter einmaliger Schalleistungspegel</b> ----- LWA, 1 s, d	97,1 dB	92,2 dB	95,2 dB	93,9 dB	98,8 dB
<b>A-bewerteter einmaliger Emissionschalldruckpegel am Arbeitsplatz</b> ----- LpA, 1 s, d	93,8 dB	84,9 dB	91,5 dB	88,0 dB	90,5 dB
<b>Unsicherheit</b>	3 dB				

Diese Werte werden in Übereinstimmung mit EN12549:1999+A1:2008 bestimmt und dokumentiert.

HINWEIS: Diese Werte sind werkzeugbezogene Kennwerte und geben nicht die Lärmentwicklung am Einsatzort wieder. Der Lärm am Einsatzort hängt beispielsweise von der Arbeitsumgebung, dem Werkstück, der Werkstückauflage und der Anzahl der Eintreibvorgänge ab. Außerdem sollte auf Lärmreduzierungsmaßnahmen verwiesen werden.

HINWEIS: Die Gestaltung des Arbeitsplatzes kann auch zur Senkung des Geräuschpegels beitragen, zum Beispiel durch das Platzieren der Werkstücke auf schalldämmenden Auflagen (siehe auch ISO 11690-1).

### SCHWINGUNGEN

	CN445R3 CN445R2(CE)	CN550S(CE)	CN565S3 CN565S2(CE)	CN665D	CN890F2 CN890F(CE)
<b>Vibrationskennwert</b>	3,61 m/s <sup>2</sup>	3,41 m/s <sup>2</sup>	4,00 m/s <sup>2</sup>	4,30 m/s <sup>2</sup>	3,80 m/s <sup>2</sup>
<b>Unsicherheit</b>	1,5 m/s <sup>2</sup>				

Diese Werte werden in Übereinstimmung mit ISO 28927-13 bestimmt und dokumentiert.

HINWEIS: Der obengenannte Vibrationsemissionswert ist ein werkzeugbezogener Kennwert und gibt nicht den Einfluss auf das Hand-Arm-System bei der Verwendung des Werkzeugs wieder. Jeglicher Einfluss auf das Hand-Arm-System bei der Verwendung des Werkzeugs hängt zum Beispiel von der Griffkraft, der Kontakt-Anpresskraft, der Arbeitsrichtung, der Einstellung der Energieversorgung, dem Werkstück und der Werkstückauflage ab.

## 5. ANWENDUNGSGEBIETE

CN445R3 CN445R2(CE)	CN550S(CE)	CN565S3 CN565S2(CE)	CN665D	CN890F2 CN890F(CE)
<ul style="list-style-type: none"> <li>Befestigen von Asphalt- und Glasfaser-Schindeln</li> <li>Anbringen von Außenverkleidungen</li> <li>Befestigen von Drahtgitter auf Sperrholz</li> <li>Zusammenbau von Holzkisten</li> </ul>	<ul style="list-style-type: none"> <li>Allgemeine Bauarbeiten einschließlich Außenverkleidungen, Terrassenbelägen, Vertäfelungen</li> <li>Herstellen von Holzäunen</li> <li>Verschließen von Kisten</li> <li>Herstellen von Holzpaletten, Fässern, Holzkisten für den Export</li> </ul>	<ul style="list-style-type: none"> <li>Außenverkleidungen (Hartfaserplatten und Zement)</li> <li>Verkleidungen</li> <li>Einzäunungen</li> <li>Unterbodenkonstruktionen</li> <li>Dachdeckung</li> <li>Terrassen</li> <li>Gebäudedekorationen</li> <li>Futterhölzer</li> <li>Umreifungen</li> </ul>	<ul style="list-style-type: none"> <li>Allgemeine Bauarbeiten einschließlich Vertäfelungen, Terrassenbelägen, Unterbodenkonstruktionen, Außenverkleidungen</li> </ul>	<ul style="list-style-type: none"> <li>Bodenkonstruktionen und Wandrahmen</li> <li>Unterbodenkonstruktionen</li> <li>Dachkonstruktionen und Wandverkleidungen</li> <li>Einzäunungen</li> </ul>

## 6. PRODUKTIONSJAHR

Die Produktionsnummer dieses Produktes ist auf der Unterseite des Griffes des Hauptteils angegeben. Die ersten zwei Ziffern der Zahl von links zeigen das Produktionsjahr an.

(Beispiel)

1 8 8 2 6 0 3 5 D

└  
Jahr 2018

## 2. LUFTVERSORGUNG UND ANSCHLÜSSE (Fig.4)

### A. LUFTANSCHLUSS / KUPPLUNG DES WERKZEUGS:

CN890F2 und CN890F(CE) verwenden einen 3/8" NPT-Stecker. Der Innendurchmesser sollte 0,39" / 9,9 mm oder mehr betragen. Andere verwenden einen 1/4" NPT-Stecker. Der Innendurchmesser sollte 0,28" / 7 mm oder mehr betragen. Installieren Sie einen Stecker am Werkzeug, der einen freien Durchfluss ermöglicht und der den Luftdruck vom Werkzeug ablässt, wenn es von der Versorgungsquelle getrennt wird.

### B. BETRIEDRUCK:

70 bis 100 psi / 5 bis 7 bar. Wählen Sie zum Erreichen der besten Leistung den Betriebsluftdruck innerhalb dieses Bereichs bezogen auf die eingesetzten Befestigungsmittel und die Oberfläche des Werkstücks aus. Verwenden Sie den niedrigsten akzeptablen Wert, um Lärm, Vibrationen und Abnutzung zu minimieren.

▲ ÜBERSCHREITEN SIE NICHT 120 psi / 8 bar.

### C. SCHLÄUCHE ①:

Der Schlauch hat einen Mindestdurchmesser von 1/4" / 6 mm und eine maximale Länge von nicht mehr als 17' / 5 m. Der Versorgungsschlauch sollte ein Verbindungsstück enthalten, das ein „schnelles Abtrennen“ vom Stecker am Werkzeug ermöglicht.

### D. VERSORGUNGSQUELLE:

Verwenden Sie nur saubere, regulierte Druckluft mit einem Druck, der so eingestellt wurde, dass er den auf dem Werkzeug angegebenen maximalen Luftdruck nicht überschreitet.

▲ Wenn der Regler ausfällt, darf der maximale Luftdruck, der dem Werkzeug zugeführt wird, 200 psi / 13,8 bar oder das 1,5-fache des maximalen Luftdrucks nicht überschreiten, je nachdem was größer ist.

### E. 3-TEILIGES LUFTAGGREGAT ②

(Luftfilter ③, Regler ④, Ölter ⑤):

Um die Leistung zu optimieren, verwenden Sie ein 3-teiliges Luftaggregat ②. Ein Filter ③ hilft dabei, die beste Leistung und eine minimale Abnutzung des Werkzeugs zu erhalten, da Schmutz und Wasser in der Luftversorgung die Hauptgründe für Abnutzungserscheinungen am Werkzeug sind.

Zum Erreichen der besten Leistung ist eine häufige, aber nicht übermäßige Schmierung (ein Tropfen alle 100–200 Nägel) erforderlich. Öl, das durch die Luftzuleitung zugeführt wird, schmirt die inneren Teile.

## 3. BETRIEBSANWEISUNGEN

### 1. VOR DER INBETRIEBNAHME

Überprüfen Sie vor der Inbetriebnahme die folgenden Punkte.

- 1 Tragen Sie eine Sicherheitsbrille oder Schutzbrille.
- 2 Schließen Sie die Luftversorgung noch nicht an.
- 3 Überprüfen Sie, ob die Schrauben festgezogen sind.
- 4 Überprüfen Sie die Funktion des Kontaktarms und des Auslösers, ob sie sich reibungslos bewegen.
- 5 Schließen Sie die Luftversorgung an.
- 6 Überprüfen Sie auf Luftverluste. (Das Werkzeug darf keine Luft verlieren.)
- 7 Halten Sie das Werkzeug, ohne dabei mit dem Finger den Auslöser zu berühren, und drücken Sie dann den Kontaktarm gegen das Werkstück. (Das Werkzeug darf nicht auslösen.)
- 8 Halten Sie das Werkzeug, ohne dabei mit dem Kontaktarm das Werkstück zu berühren, und betätigen Sie den Auslöser. (Das Werkzeug darf nicht auslösen.)
- 9 Trennen Sie die Luftversorgung ab.

## 2. BEDIENUNG

### EINLEGEN DER NÄGEL

- 1 (Fig.5,6) Öffnen Sie das Magazin:  
Ziehen Sie den Klappenverschluss ① nach unten und öffnen Sie die Klappe ②. Klappen Sie die Magazinkappe ③ auf.
- 2 Überprüfen Sie die Einstellung:  
(Fig.7) CN445R3, CN445R2(CE), CN550S(CE), CN665D Der Nagelträger ① kann auf vier Einstellungen nach oben und unten bewegt werden. Um die Einstellung zu ändern, ziehen Sie ihn auf dem Pfosten nach oben und drehen Sie ihn auf die richtige Stufe. Der Nagelträger muss richtig auf die Stellung eingestellt werden, die im Inneren des Magazins ② in Zoll und Millimetern angegeben ist.  
(Fig.8) CN565S3, CN565S2(CE), CN890F2, CN890F(CE) Der Nagelträger ① kann auf vier Einstellungen nach oben und unten bewegt werden. Der Nagelträger bewegt sich nach unten, indem er gegen den Uhrzeigersinn gedreht wird, und nach oben, indem er im Uhrzeigersinn gedreht wird. Der Nagelträger muss richtig auf die Stellung eingestellt werden, die in Zoll und Millimetern angegeben ist.
- 3 (Fig.9) Einlegen der Nägel:  
Legen Sie eine Nagelspule (Coil) ① über den Pfosten im Magazin. Spulen Sie genügend Nägel ab, um die Vorschubklinke ② zu erreichen, und legen Sie den zweiten Nagel zwischen die Zinken auf der Vorschubklinke. Die Nagelköpfe passen in den Schlitz an der Nase.
- 4 Klappen Sie die Magazinkappe zu.
- 5 Schließen Sie die Klappe.  
Überprüfen Sie, dass der Verschluss einrastet. (Falls er nicht einrastet, überprüfen Sie, dass die Nagelköpfe sich im Schlitz an der Nase befinden.)

### TESTBETRIEB

- 1 Stellen Sie den Luftdruck auf 70 psi / 5 bar ein und schließen Sie die Luftversorgung an.
- 2 Drücken Sie den Kontaktarm gegen das Werkstück, ohne den Auslöser zu berühren.  
Betätigen Sie den Auslöser. (Das Werkzeug sollte das Befestigungsmittel verschießen.)
- 3 Betätigen Sie den Auslöser, ohne dabei mit dem Werkzeug das Werkstück zu berühren.  
Drücken Sie dann den Kontaktarm gegen das Werkstück. (Das Werkzeug sollte das Befestigungsmittel verschießen.)
- 4 Stellen Sie den Luftdruck auf den niedrigsten Wert ein, der je nach Durchmesser und Länge des Befestigungsmittels sowie der Härte des Werkstücks möglich ist.

### EINTREIBEN VON BEFESTIGUNGSMITTELN



Bei CN445R3, CN445R2(CE) und CN665D ist bei Auslieferung KONTAKTAUSLÖSUNG ausgewählt. Bei anderen ist bei Auslieferung ANTI-DOPPELSCHUSS-MECHANISMUS ausgewählt. Es liegt in der Verantwortung des Arbeitgebers, des Werkzeugbesitzers oder des Bedieners des Werkzeugs, das passende Auslösesystem für die Befestigungsanwendung auszuwählen und den Bediener des Werkzeugs zu schulen, bevor die Auslöseinstellung geändert wird.

UMSCHALTEN VON KONTAKTAUSLÖSUNG ODER KONTAKTAUSLÖSUNG MIT ANTI-DOPPELSCHUSS-MECHANISMUS ZU FORTLAUFENDER AUSLÖSUNG (Option)  
Um das Auslösesystem zu ändern, wenden Sie sich bitte an einen Vertragshändler von MAX CO., LTD. und lassen Sie diesen das System ändern.

**UMSCHALTEN VON FORTLAUFENDER AUSLÖSUNG (Option) ZU KONTAKTAUSLÖSUNG ODER KONTAKTAUSLÖSUNG MIT ANTI-DOPPELSCHUSS-MECHANISMUS**

Um das Auslösesystem zu ändern, wenden Sie sich bitte an einen Vertragshändler von MAX CO., LTD. und lassen Sie diesen das System ändern.

**BETRIEB MIT KONTAKTAUSLÖSUNG**

Halten Sie beim Betrieb mit Kontaktauslösung den Auslöser gedrückt und drücken Sie den Kontaktarm gegen die Oberfläche des Werkstücks.

**BETRIEB MIT ANTI-DOPPELSCHUSS-MECHANISMUS UND FORTLAUFENDER AUSLÖSUNG (OPTION)**

Drücken Sie beim oben genannten Betrieb den Kontaktarm gegen die Oberfläche des Werkstücks und betätigen Sie den Auslöser. Ein Befestigungsmittel wird eingetrieben.

	VORGEHENSWEISE
	<ol style="list-style-type: none"> <li>Den Auslöser betätigen und gedrückt halten.</li> <li>Den Kontaktarm niederdrücken.</li> </ol>
KONTAKT-AUSLÖSUNG UND ANTI-DOPPELSCHUSS-MECHANISMUS	Das Werkzeug verschießt jedes Mal einen Nagel, wenn der Kontaktarm niedergedrückt wird.
FORTLAUFENDE AUSLÖSUNG	Das Werkzeug kann keinen Nagel verschließen.

	VORGEHENSWEISE
	<ol style="list-style-type: none"> <li>Den Kontaktarm niederdrücken.</li> <li>Den Auslöser betätigen und gedrückt halten.</li> </ol>
KONTAKTAUSLÖSUNG	Das Werkzeug verschießt einen Nagel.
ANTI-DOPPELSCHUSS-MECHANISMUS UND FORTLAUFENDE AUSLÖSUNG	Das Werkzeug verschießt einen Nagel. Das Werkzeug kann keinen zweiten Nagel verschließen, bis der Auslöser losgelassen wird und der Kontaktarm von der Oberfläche des Werkstücks weg bewegt wurde.

**EINSTELLRAD FÜR DIE EINTREIBTIEFE**

Stellen Sie die Eintreibtiefe ein, indem Sie das Einstellrad wie unten gezeigt drehen.

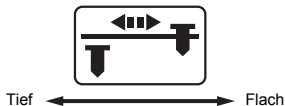

**AUSLÖSESPERRMECHANISMUS**

(Fig.10) Dieses Werkzeug verfügt über eine Auslösesperre. Der Auslöser sollte immer gesperrt bleiben, bis Sie beabsichtigen, einen Nagel in die Oberfläche des Werkstücks einzutreiben. Drücken und drehen Sie das Auslösesperre-Einstellrad ① im Uhrzeigersinn von der Stellung LOCK (GESPERRT) auf UNLOCK (ENTSPERRT), unmittelbar bevor Sie Nägel eintreiben. Wenn die Befestigungsarbeiten abgeschlossen sind, drücken und drehen Sie das Einstellrad gegen den Uhrzeigersinn in die Stellung LOCK (GESPERRT).

**SCHINDEL-MESSLEHRE (CN445R3, CN445R2(CE))**

(Fig.11) Diese Messlehre kann verwendet werden, um die Abstände von Schindeln zu kontrollieren. Lösen Sie die Schraube, um die Messlehre auf die gewünschte Schindeldeckung einzustellen, wie gezeigt.

**REINIGEN DES DACHDECKNAGLERS (CN445R3, CN445R2(CE))**

**⚠ WARNUNG**

- Verwenden Sie kein Benzin oder ähnlich leicht entzündliche Flüssigkeiten, um den Nagler zu reinigen.

(Fig.12) Dämpfe könnten durch einen Funken entzündet werden und eine Explosion verursachen. Teer und Schmutz können sich auf der Nase und dem Kontaktarm ansammeln. Dies kann den ordnungsgemäßen Betrieb verhindern. Entfernen Sie vorhandene Anhaftungen mit Kerosin, #2 Heizöl oder Dieselmotorenöl. Tunken Sie den Nagler nicht weiter als bis zur Höhe der Nagelköpfe in diese Lösungsmittel, um zu vermeiden, dass das Lösungsmittel in den Eintreibzylinder gelangt. Trocknen Sie den Nagler vor der Verwendung ab. Jeglicher nach der Reinigung noch vorhandene Ölfilm beschleunigt das Ansammeln von Teer, und der Nagler erfordert eine häufigere Reinigung.

**GERICHTETES ABLUFTGITTER (CN550S(CE), CN565S3, CN565S2(CE), CN665D)**

(Fig.13) Die Richtung der Abluft kann durch Drehen des Abluftgitters mit der Hand geändert werden.

**ENTFERNEN VERBRAUCHTER PLASTIKBANDBINDUNG (CN550S(CE), CN565S3, CN565S2(CE))**

(Fig.14) Während Nägel eingetrieben werden, wird das Plastikband aus dem Werkzeug heraustransportiert. Wenn 2" (50 mm) oder mehr heraustransportiert wurden, kann es abgerissen werden, indem Sie es gegen die Abrisskante in der Nase ziehen.

**WIEDERANBRINGEN DER ABNEHMBAREN „KONTAKTNASE“ (CN565S3, CN565S2(CE))**

**⚠ WARNUNG**

- Trennen Sie vor der Montage der Kontaktnase IMMER die Luftversorgung ab.

- (Fig.15) Sperren Sie den Auslöser ① und drehen Sie das Einstellrad auf die flachste Stellung ②.
- (Fig.16, 17) Richten Sie die Kontaktnase ① und die durch Pfeile angezeigten Teile aufeinander aus.
- (Fig.18) Stellen Sie die Kontaktnase richtig ein und drücken Sie das Werkzeug fest auf den Werkstoff.

(Fig.19) Die Spitze der Stange muss nach dem Wiederzusammenbau sichtbar sein, so wie hier gezeigt. Anderenfalls versuchen Sie es erneut ab Schritt ②.

**ÄNDERN DER RICHTUNG DES HAKENS (CN565S3, CN890F2)**

(Fig.20, 21) Der Haken kann in zwei Richtungen ausgerichtet werden. Entfernen Sie die Innensechskantschraube mit dem Inbusschlüssel, ändern Sie die Richtung und stecken Sie dann den Bolzen zurück, um alles wieder zusammenzubauen.

**ENTFERNEN VERKLEMMTER NÄGEL (Fig.22)**

**⚠ WARNUNG**

- Trennen Sie IMMER die Luftversorgung ab.
- Tragen Sie beim Entfernen verklebter Nägel Handschuhe. Führen Sie diese Arbeiten nicht mit bloßen Händen durch.
- Vergewissern Sie sich, dass Sie alle Nägel aus der Nase des Werkzeugs entfernt haben, bevor Sie die Luftversorgung wieder anschließen.

- Trennen Sie die Luftversorgung ab.
- Öffnen Sie die Klappe des Werkzeugs und entfernen Sie die Nägel aus dem Inneren des Magazins.
- Entfernen Sie den verklebten Nagel mit einem Körner oder einem Schlitzschraubendreher aus der Nase.
- Legen Sie die Nägel zurück auf die Vorschubklinke und schließen Sie die Klappe des Werkzeugs.

# ITALIANO

## ISTRUZIONI PER L'USO

### 1. SPECIFICHE E CARATTERISTICHE TECNICHE

#### 1. NOMI DELLE PARTI (VEDERE Fig.1~3)

- |                       |                                        |                                      |
|-----------------------|----------------------------------------|--------------------------------------|
| ① Telaio              | ⑦ Impugnatura                          | ⑬ Calibro per assicelle di copertura |
| ② Calotta cilindro    | ⑧ Copertura scarico (porta di scarico) |                                      |
| ③ Braccio di contatto | ⑨ Manopola di blocco del grilletto     |                                      |
| ④ Punta               | ⑩ Ghiera di regolazione                |                                      |
| ⑤ Caricatore          | ⑪ Gancio (CN565S3, CN890F2)            |                                      |
| ⑥ Grilletto           | ⑫ Giunto girevole (CN445R3, CN890F2)   |                                      |

#### 2. SPECIFICHE DELL'UTENSILE

N. PRODOTTO	① CN445R3 ② CN445R2(CE)	CN550S(CE)	①CN565S3 ② CN565S2(CE)	CN665D	① CN890F2 ② CN890F(CE)
ALTEZZA	10-5/8" (271 mm)	10-5/8" (270 mm)	11-7/8" (302 mm)	12-5/8" (321 mm)	13-1/2" (344 mm)
LARGHEZZA	4-5/8" (116 mm)	4-7/8" (125 mm)	5" (127 mm)	5" (127 mm)	5" (127 mm)
LUNGHEZZA	① 12-3/8" (313 mm) ② 9-5/8" (245 mm)	10-3/4" (270 mm)	① 12-1/2" (318 mm) ② 10-7/8" (275 mm)	11" (280 mm)	① 13-5/8" (345 mm) ② 11-3/4" (298 mm)
PESO	① 5,6 lbs. (2,6 kg) ② 5,2 lbs. (2,4 kg)	4,4 lbs. (2,0 kg)	① 5,2 lbs. (2,4 kg) ② 5,0 lbs. (2,3 kg)	6,2 lbs. (2,8 kg)	① 8,4 lbs. (3,8 kg) ② 7,8 lbs. (3,5 kg)
CAPACITÀ DI CARICO	120 chiodi	400 chiodi	300 chiodi	300 chiodi	300 chiodi
PRESSIONE DI ESERCIZIO CONSIGLIATA	Da 70 a 100 p.s.i. (da 5 a 7 bar)				
CONSUMO D'ARIA	0,046 ft3 alla pressione di esercizio di 90 p.s.i. (1,3 L alla pressione di esercizio di 6 bar)	0,035 ft3 alla pressione di esercizio di 90 p.s.i. (1,0 L alla pressione di esercizio di 6 bar)	0,05 ft3 alla pressione di esercizio di 100 p.s.i. (1,55 L alla pressione di esercizio di 7 bar)	0,042 ft3 alla pressione di esercizio di 90 p.s.i. (1,2 L alla pressione di esercizio di 6 bar)	0,11 ft3 alla pressione di esercizio di 100 p.s.i. (3,0 L alla pressione di esercizio di 7 bar)

#### 3. CARATTERISTICHE TECNICHE DEGLI ELEMENTI DI FISSAGGIO

N. PRODOTTO	CN445R3 CN445R2(CE)	CN550S(CE)		CN565S3 CN565S2(CE)		CN665D	CN890F2 CN890F(CE)
Tipo di nastratura	Bobina di chiodi saldati su ferro a 15 gradi	Bobina di chiodi saldati su ferro a 15 gradi	Bobina di chiodi nastrati su plastica a 15 gradi	Bobina di chiodi saldati su ferro a 15 gradi	Bobina di chiodi nastrati su plastica a 15 gradi	Bobina di chiodi a testa piatta saldati su ferro a 15 gradi	Bobina di chiodi a testa piatta saldati su ferro a 15 gradi
CHIODO LUNGHEZZA	Da 3/4" a 1-3/4" (da 19 a 45 mm)	Da 1-1/4" a 2" (da 32 a 50 mm)	Da 1" a 2" (da 25 a 50 mm)	Da 1-1/2" a 2-1/2" (da 38 a 65 mm)	Da 1-1/4" a 2-1/2" (da 32 a 65 mm)	Da 1-1/2" a 2-1/2" (da 38 a 65 mm)	Da 2" a 3-1/2" (da 50 a 90 mm)
DIAMETRO STELO	0,120" (3,0 mm)	Da 0,083" a 0,099" (da 2,1 a 2,5 mm)	Da 0,063" a 0,099" (da 1,59 a 2,5 mm)	Da 0,083" a 0,099" (da 2,1 a 2,5 mm)	Da 0,083" a 0,099" (da 2,1 a 2,5 mm)	Da 0,092" a 0,131" (da 2,3 a 3,3 mm)	Da 0,099" a 0,131" (da 2,5 a 3,3 mm)
DIAMETRO TESTA	0,413" (10,5 mm)	Da 0,197" a 0,209" (da 5,0 a 5,3 mm)	Da 0,165" a 0,209" (da 4,5 a 5,3 mm)	Da 0,197" a 0,236" (da 5,0 a 6,0 mm)	Da 0,197" a 0,236" (da 5,0 a 6,0 mm)	Da 0,236" a 0,276" (da 5,7 a 7,1 mm)	Da 0,256" a 0,303" (da 6,5 a 7,7 mm)
TIPO STELO	Liscio, ad anello	Liscio, ad anello, a vite					

## 4. CARATTERISTICHE TECNICHE

LIVELLO DI RUMOROSITÀ

	CN445R3 CN445R2(CE)	CN550S(CE)	CN565S3 CN565S2(CE)	CN665D	CN890F2 CN890F(CE)
<b>Livello di potenza sonora pesato A per un singolo evento</b> ----- LWA, 1s, d	97,1 dB	92,2 dB	95,2 dB	93,9 dB	98,8 dB
<b>Livello di pressione sonora pesato A di emissione per un singolo evento sul posto di lavoro</b> ----- LpA, 1s, d	93,8 dB	84,9 dB	91,5 dB	88,0 dB	90,5 dB
<b>Incertezza</b>	3 dB				

Questi valori sono stabiliti e documentati in base alla norma EN12549:1999+A1:2008.

NOTA: questi valori sono valori caratteristici relativi all'utensile e non rappresentano la generazione del rumore nel punto di utilizzo. Il rumore nel punto di utilizzo dipende, ad esempio, dall'ambiente di lavoro, dal pezzo in lavorazione, dal supporto del pezzo in lavorazione e dal numero di operazioni di applicazione. Inoltre, occorre fare riferimento alle misure di riduzione del rumore.

NOTA: anche la progettazione del posto di lavoro può servire a ridurre i livelli di rumore, ad esempio posizionando i pezzi in lavorazione su supporti fonoassorbenti (vedere anche la norma ISO 11690-1).

VIBRAZIONI

	CN445R3 CN445R2(CE)	CN550S(CE)	CN565S3 CN565S2(CE)	CN665D	CN890F2 CN890F(CE)
<b>Valore caratteristico vibrazioni</b>	3,61 m/s <sup>2</sup>	3,41 m/s <sup>2</sup>	4,00 m/s <sup>2</sup>	4,30 m/s <sup>2</sup>	3,80 m/s <sup>2</sup>
<b>Incertezza</b>	1,5 m/s <sup>2</sup>				

Questi valori sono stabiliti e documentati in base alla norma ISO 28927-13

NOTA: Il valore di emissione delle vibrazioni indicato sopra è un valore caratteristico relativo all'utensile e non rappresenta l'influenza sul sistema mano-braccio durante l'uso dell'utensile. Eventuali influenze sul sistema mano-braccio durante l'uso dell'utensile dipendono, ad esempio, dalla forza con cui lo si impugna, dalla forza della pressione di contatto, dalla direzione di funzionamento, dalla regolazione della fonte di energia, dal pezzo in lavorazione e dal supporto di quest'ultimo.

## 5. CAMPI DI APPLICAZIONE

CN445R3 CN445R2(CE)	CN550S(CE)	CN565S3 CN565S2(CE)	CN665D	CN890F2 CN890F(CE)
<ul style="list-style-type: none"> <li>Fissaggio di assicelle di copertura in asfalto e in fibra di vetro</li> <li>Installazione di rivestimenti esterni per pareti</li> <li>Fissaggio di fil di ferro per assicelle sul compensato</li> <li>Assemblaggio di scatole di legno</li> </ul>	<ul style="list-style-type: none"> <li>Lavori generici in edilizia, tra cui realizzazione di rivestimenti esterni per pareti, coperture, rivestimenti con pannelli</li> <li>Realizzazione di recinzioni in legno</li> <li>Incassamento</li> <li>Realizzazione di pallet in legno, tamburi, scatole di legno per esportazione</li> </ul>	<ul style="list-style-type: none"> <li>Rivestimenti esterni per pareti (pannelli di fibre compresse e cemento)</li> <li>Applicazione di guaine protettive</li> <li>Fabbricazione di recinzioni</li> <li>Fabbricazione di sottopavimenti</li> <li>Realizzazione di coperture per tetti</li> <li>Decking da esterno</li> <li>Rifiniture da esterno</li> <li>Livellamento di superfici con strisce sottili</li> <li>Confezionamento con fascette</li> </ul>	<ul style="list-style-type: none"> <li>Lavori generici in edilizia, tra cui realizzazione di rivestimenti con pannelli, coperture, sottopavimenti, rivestimenti esterni per pareti</li> </ul>	<ul style="list-style-type: none"> <li>Fabbricazione di strutture per solette e intelaiature per pareti</li> <li>Realizzazione di sottopavimenti</li> <li>Applicazione di guaine su tetti e pareti</li> <li>Fabbricazione di recinzioni</li> </ul>

## 6. INFORMAZIONI RELATIVE ALL'ANNO DI PRODUZIONE

Questo prodotto reca il numero di produzione nella parte inferiore dell'impugnatura del corpo principale. Le prime due cifre del numero a partire da sinistra indicano l'anno di produzione.

(Esempio)

1 8 8 2 6 0 3 5 D

↑  
Anno 2018

## 2. ALIMENTAZIONE DELL'ARIA E RELATIVI RACCORDI (Fig.4)

### A. RACCORDI/GIUNTI DI ACCOPPIAMENTO PER L'ARIA DELL'UTENSILE:

I modelli CN890F2 e CN890F(CE) utilizzano un innesto maschio NPT da 3/8". Il diametro interno dovrebbe essere di 0,39"/9,9 mm o più ampio. Altri utilizzano un innesto maschio NPT da 1/4". Il diametro interno dovrebbe essere di 0,28"/7 mm o più ampio. Installare sull'utensile un innesto maschio che scorra liberamente e che rilasci la pressione dell'aria dall'utensile quando viene scollegato dalla fonte di alimentazione.

### **B. PRESSIONE DI ESERCIZIO:**

Da 70 a 100 p.s.i. /da 5 a 7 bar. Per prestazioni ottimali, selezionare una pressione di esercizio dell'aria che rientri in questo intervallo, in base al tipo di applicazione degli elementi di fissaggio e alla superficie di lavoro. Utilizzare il valore minimo accettabile per ridurre al minimo rumore, vibrazioni e usura.

▲ **NON SUPERARE 120 p.s.i. /8 bar.**

### **C. TUBI FLESSIBILI ①:**

Il tubo flessibile ha un diametro minimo di 1/4"/6 mm e una lunghezza massima non superiore a 17/5 m.

Il tubo flessibile di alimentazione dovrebbe contenere un raccordo che consenta il "disinnesto rapido" dall'innesto maschio sull'utensile.

### **D. FONTE DI ALIMENTAZIONE:**

Utilizzare esclusivamente aria compressa regolata pulita con la pressione regolata in modo da non superare la pressione dell'aria massima contrassegnata sull'utensile.

▲ Qualora il regolatore si guasti, la pressione dell'aria massima erogata all'utensile non deve superare il valore di 200 p.s.i./13,8 bar o un valore pari a 1,5 volte la pressione dell'aria massima, a seconda di quale sia il valore superiore.

### **E. KIT ARIA IN 3 PARTI ②**

(filtro dell'aria ③, regolatore ④, oliatore ⑤):

Per ottimizzare le prestazioni, utilizzare un kit aria in 3 parti ②. Un filtro ③ aiuta a ottenere prestazioni ottimali e usura minima dell'utensile, poiché sporco e acqua nella fonte di alimentazione dell'aria sono tra le cause principali dell'usura dell'utensile.

Per prestazioni ottimali, è richiesta una lubrificazione frequente, ma non eccessiva (una goccia ogni 100-200 chiodi). L'olio aggiunto attraverso il raccordo del condotto dell'aria lubrifica le parti interne.

## 3. ISTRUZIONI PER L'USO

### 1. PRIMA DELL'USO

Prima dell'uso, verificare quanto segue.

- 1 Indossare occhiali oppure occhialoni di sicurezza.
- 2 Non collegare l'alimentazione dell'aria.
- 3 Verificare se le viti siano serrate.
- 4 Controllare il funzionamento e il movimento fluido del braccio di contatto e del grilletto.
- 5 Collegare l'alimentazione dell'aria.
- 6 Verificare l'eventuale presenza di perdite d'aria (l'utensile non deve presentare perdite d'aria).
- 7 Mantenere l'utensile con le dita lontane dal grilletto, quindi premere il braccio di contatto contro il pezzo in lavorazione (l'utensile non deve attivarsi).
- 8 Mantenere l'utensile con il braccio di contatto staccato dal pezzo in lavorazione e premere il grilletto (l'utensile non deve attivarsi).
- 9 Scollegare l'alimentazione dell'aria.

## 2. FUNZIONAMENTO

### CARICAMENTO DEI CHIODI

- 1 (Fig.5,6) Aprire il caricatore:  
Tirare verso il basso il dispositivo di chiusura dello sportellino ① e aprire lo sportellino ②. Aprire il coperchio del caricatore ③.
- 2 Controllare la regolazione:  
(Fig.7) CN445R3, CN445R2(CE), CN550S(CE), CN665D  
È possibile spostare in alto e in basso su quattro impostazioni il supporto chiodi ①. Per cambiare impostazione, tirare verso l'alto la colonnina e ruotarla sulla posizione corretta. Il supporto chiodi va regolato correttamente sulla posizione indicata in pollici e millimetri all'interno del caricatore ②.  
(Fig.8) CN565S3, CN565S2(CE), CN890F2, CN890F(CE)  
È possibile spostare in alto e in basso su quattro impostazioni il supporto chiodi ①. Il supporto chiodi si sposta verso il basso ruotando in senso antiorario e verso l'alto ruotando in senso orario. Il supporto chiodi va regolato correttamente sulla posizione indicata in pollici e millimetri.
- 3 (Fig.9) Caricamento dei chiodi:  
inserire una bobina di chiodi ① sulla colonnina nel caricatore. Srotolare un numero di chiodi sufficiente per raggiungere il nottolino di alimentazione ②, quindi posizionare il secondo chiodo tra i denti del nottolino di alimentazione. Le teste dei chiodi entrano nella scanalatura sulla punta.
- 4 Chiudere il coperchio del caricatore.
- 5 Chiudere lo sportellino.  
Verificare che il dispositivo di chiusura si agganci (qualora non si agganci, verificare che le teste dei chiodi siano inserite nella scanalatura della punta).

### PROVA DI FUNZIONAMENTO

- 1 Regolare la pressione dell'aria su 70 p.s.i. /5 bar e collegare l'alimentazione dell'aria.
- 2 Senza toccare il grilletto, premere il braccio di contatto contro il pezzo in lavorazione.  
Premere il grilletto (l'utensile dovrebbe sparare l'elemento di fissaggio).
- 3 Tenendo l'utensile staccato dal pezzo in lavorazione, premere il grilletto.  
Quindi, premere il braccio di contatto contro il pezzo in lavorazione (l'utensile dovrebbe sparare l'elemento di fissaggio).
- 4 Regolare la pressione dell'aria sul livello più basso possibile in base ai diametri e alla lunghezza dell'elemento di fissaggio e alla durezza del pezzo in lavorazione.

### APPLICAZIONE DI ELEMENTI DI FISSAGGIO



I modelli CN445R3, CN445R2(CE) e CN665D vengono consegnati con la modalità di AZIONAMENTO A CONTATTO selezionata. Altri modelli vengono consegnati con il MECCANISMO DI PREVENZIONE DEL DOPPIO SPARO selezionato. È responsabilità del datore di lavoro, del proprietario o dell'operatore dell'utensile selezionare il sistema di azionamento appropriato per l'applicazione degli elementi di fissaggio e l'addestramento dell'operatore dell'utensile, prima di modificare l'impostazione del grilletto.

COMMUTAZIONE DALL'AZIONAMENTO A CONTATTO O DALL'AZIONAMENTO A CONTATTO CON MECCANISMO DI PREVENZIONE DEL DOPPIO SPARO ALL'AZIONAMENTO IN SEQUENZA (opzione)

Per cambiare il sistema del grilletto, contattare dei distributori autorizzati MAX CO., LTD. e richiedere a questi ultimi di cambiare il sistema.

COMMUTAZIONE DALL'AZIONAMENTO IN SEQUENZA (opzione) ALL'AZIONAMENTO A CONTATTO O ALL'AZIONAMENTO A CONTATTO CON MECCANISMO DI PREVENZIONE DEL DOPPIO SPARO  
 Per cambiare il sistema del grilletto, contattare dei distributori autorizzati MAX CO., LTD. e richiedere a questi ultimi di cambiare il sistema.

FUNZIONAMENTO CON AZIONAMENTO A CONTATTO  
 Per il funzionamento con azionamento a contatto, tenere premuto il grilletto e premere il braccio di contatto contro la superficie di lavoro.

FUNZIONAMENTO CON MECCANISMO DI PREVENZIONE DEL DOPPIO SPARO E AZIONAMENTO IN SEQUENZA (OPZIONE)  
 Per il funzionamento indicato sopra, attivare il braccio di contatto contro la superficie di lavoro e premere il grilletto. Viene applicato un elemento di fissaggio.

	PROCEDURA
	<ol style="list-style-type: none"> <li>1 Premere il grilletto e tenerlo premuto.</li> <li>2 Premere il braccio di contatto.</li> </ol>
AZIONAMENTO A CONTATTO E MECCANISMO DI PREVENZIONE DEL DOPPIO SPARO	L'utensile spara un chiodo ogni volta che si preme il braccio di contatto.
AZIONAMENTO IN SEQUENZA	L'utensile non può sparare un chiodo.

	PROCEDURA
	<ol style="list-style-type: none"> <li>1 Premere il braccio di contatto.</li> <li>2 Premere il grilletto e tenerlo premuto.</li> </ol>
AZIONAMENTO A CONTATTO	L'utensile spara un chiodo.
MECCANISMO DI PREVENZIONE DEL DOPPIO SPARO E AZIONAMENTO IN SEQUENZA	L'utensile spara un chiodo. Per poter sparare un secondo chiodo, è necessario sia rilasciare il grilletto che rimuovere il braccio di contatto dalla superficie di lavoro.

MANOPOLA DI REGOLAZIONE DELLA PROFONDITÀ DI APPLICAZIONE  
 Regolare la profondità di applicazione ruotando la manopola di regolazione come indicato di seguito.

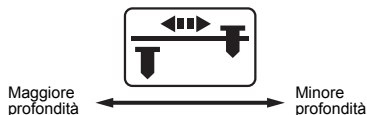

MECCANISMO DI BLOCCO DEL GRILLETTO  
 (Fig. 10) Questo utensile dispone di un blocco del grilletto. Il grilletto dovrebbe restare sempre bloccato fino al momento in cui si intende applicare un chiodo nella superficie in lavorazione. Subito prima di applicare dei chiodi, premere e ruotare la manopola LOCK del grilletto (1) in senso orario dalla posizione LOCK (blocca) alla posizione UNLOCK (sblocca). Al completamento dell'applicazione, premere e ruotare la manopola in senso antiorario sulla posizione LOCK.

CALIBRO PER ASSICELLE DI COPERTURA (CN445R3, CN445R2(CE))  
 (Fig. 11) È possibile utilizzare questo calibro per controllare la spaziatura tra le assicelle di copertura. Per regolare il calibro sull'esposizione desiderata delle assicelle di copertura, allentare le vite per regolare il calibro, come indicato.

PULIZIA DELLA CHIODATRICE PER TETTI (CN445R3, CN445R2(CE))

**⚠ AVVERTENZA**

- Non utilizzare benzina o liquidi altamente infiammabili simili per pulire la chiodatrice.

(Fig. 12) I vapori potrebbero venire incendiati da una scintilla, causando un'esplosione. Catrame e sporco potrebbero accumularsi sulla punta e sul braccio di contatto. Questa eventualità potrebbe impedire un funzionamento corretto. Rimuovere eventuali accumuli con cherosene, olio combustibile n.2 o carburante diesel. Non immergere la chiodatrice in questi solventi oltre il livello di altezza delle teste dei chiodi, per evitare di far penetrare il solvente nel cilindro del propulsore. Far asciugare la chiodatrice prima dell'uso. Eventuali pellicole d'olio residue dopo la pulizia accelerano l'accumulo di catrame, e la chiodatrice richiede una pulizia più frequente.

COPERTURA SCARICO DIREZIONALE (CN550S(CE), CN565S3, CN565S2(CE), CN665D)  
 (Fig. 13) La direzione dello scarico d'aria è modificabile ruotando la copertura dello scarico con la mano.

COME RIMUOVERE LA NASTRATURA CON FOGLIO DI PLASTICA USATA (CN550S(CE), CN565S3, CN565S2(CE))  
 (Fig. 14) Man mano che si applicano i chiodi, il foglio di plastica viene espulso dall'utensile. Quando 2" (50 mm) o più sono stati espulsi, è possibile strapparli via tirandoli contro il bordo di strappo nella punta.

COME RIAPPLICARE LA "PUNTA DI CONTATTO" RIMOVIBILE. (CN565S3, CN565S2(CE))

**⚠ AVVERTENZA**

- Scollegare SEMPRE la fonte di alimentazione dell'aria prima di montare la punta di contatto.

- 1 (Fig. 15) Bloccare il grilletto (1) e ruotare la manopola di regolazione sulla posizione meno profonda (2).
- 2 (Fig. 16, 17) Allineare la punta di contatto (3) con le parti indicate dalle frecce.
- 3 (Fig. 18) Regolare correttamente la punta di contatto e premere l'utensile con forza sul materiale in lavorazione.

(Fig. 19) La punta dell'asta deve essere visibile in questo modo, dopo aver effettuato il riassettaggio. In caso contrario, riprovare a partire dal punto 2.

MODIFICA DELLA DIREZIONE DEL GANCIO (CN565S3, CN890F2)  
 (Fig. 20, 21) È possibile orientare il gancio nelle due direzioni. Rimuovere le vite con testa a esagono incassato con una brugola, cambiare l'orientamento, quindi riapplicare il bullone per rimontare il gancio.

RIMOZIONE DI CHIODI INCEPPATI (Fig. 22)

**⚠ AVVERTENZA**

- Scollegare SEMPRE l'alimentazione dell'aria.
- Quando si intende rimuovere inceppamenti, indossare dei guanti; non utilizzare le mani nude
- Verificare di aver rimosso tutti i chiodi dalla punta dell'utensile prima di ricollegarlo all'alimentazione dell'aria.

- 1 Scollegare l'alimentazione dell'aria.
- 2 Aprire lo sportellino dell'utensile e rimuovere i chiodi dall'interno del caricatore.
- 3 Rimuovere il chiodo inceppato dalla punta utilizzando un punteruolo o un cacciavite a lama piatta.
- 4 Rimettere a posto i chiodi sul nottolino di alimentazione e chiudere lo sportellino dell'utensile.

# CN445R3, CN445R2(CE)

**EXPLODED  
VIEW AND SPARE  
PARTS LIST**

**SCHEMA ECLATE ET  
LISTE DES PIECES  
DE RECHANGE**

**DESPIECE DE LA  
MAQUINA Y LISTA  
DE RECAMBIOS**

**EINZELTEILDAR-  
STELLUNG UND  
ERSATZTEILLISTE**

**ESPLOSO DEI  
COMPONENTI ED  
ELENCO DELLE  
PARTI DI RICAMBIO**

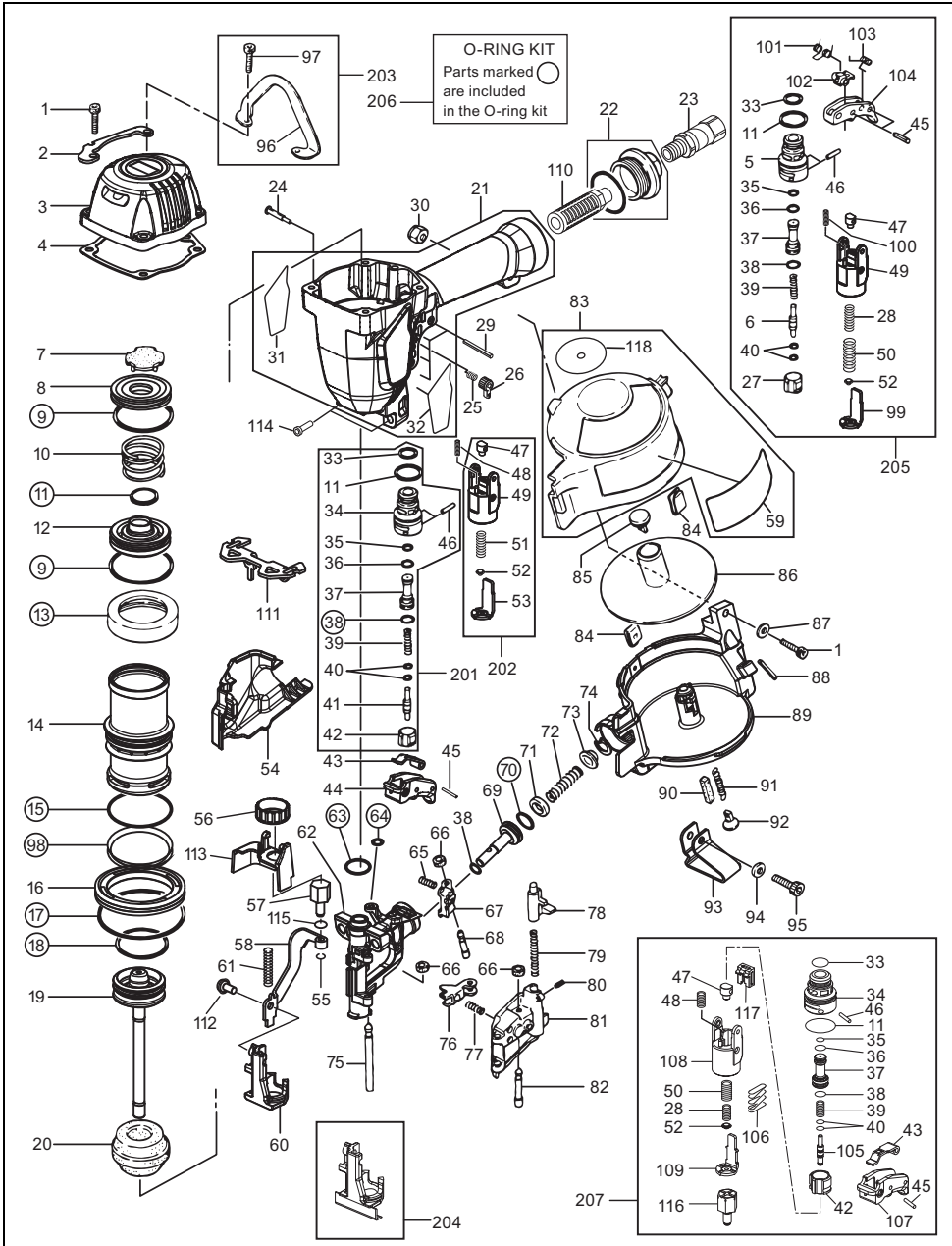



**CN445R3, CN445R2(CE)**

ITEM NO.	PRODUCT NAME	PART NO.	MATERIAL	ENGLISH	FRANÇAIS	ESPAÑOL	DEUTSCH	ITALIANO
1		CN38008	Steel	SCREW M6X25	VIS M6X25	TORNILLO M6X25	SCHRAUBE M6X25	VITE M6X25
2		CN37853	Steel	PROTECTOR A	PROTECTION A	PROTECTOR 'A'	SCHUTZ A	PROTEZIONE 'A'
3		CN37191	Aluminum	CYLINDER CAP	CAPUCHON DE CYLINDRE	TAPA DEL CILINDRO	ZYLINDERDECKEL	CALOTTA CILINDRO
4		CN37855	Aluminum, Rubber	CYLINDER CAP SEAL	JOINT DU CAPUCHON DU CYLINDRE	JUNTA ESTANCA DE TAPA DEL CILINDRO	ZYLINDERDECKEL-DICHTUNG	GUARNIZIONE CALOTTA CILINDRO
5		CN31323	Polyacetal	TRIGGER VALVE HOUSING	LOGEMENT DE LA VALVE DE DÉCLENCHEMENT	CARCASA DE VÁLVULA DEL DISPARADOR	AUSLÖSEVENTILGEHÄUSE	ALLOGGIAMENTO VALVOLA GRILLETTO
6		CN33723	Steel	TRIGGER VALVE STEM	TIGE DE MANŒUVRE DU DÉCLENCHEUR	VÁSTAGO DE VÁLVULA DEL DISPARADOR	AUSLÖSEVENTILSCHAFTE	STELO VALVOLA GRILLETTO
7		CN37993	Rubber	EXHAUST LABEL	ÉTIQUETTE DE L'ÉCHAPPEMENT	ETIQUETA DEL ESCAPE	SCHILD FÜR DIE ABLUFT	ETICHETTA SULLO SCARICO
8		CN37216	Polyacetal	HEAD VALVE GUIDE	GUIDE DE DISTRIBUTEUR AVANT	GUÍA DE VÁLVULA DE IMPULSIÓN	DRUCKVENTILFÜHRUNG	GUIDA VALVOLA DI TESTA
9		CN38003	Rubber	O-RING 1AP48	JOINT TORIQUE 1AP48	JUNTA TÓRICA 1AP48	O-RING 1AP48	GUARNIZIONE CIRCOLARE 1AP48
10		CN38020	Steel	COMPRESSION SPRING 8020	RESSORT À PRESSION 8020	MUELLE DE COMPRESIÓN 8020	DRUCKFEDER 8020	MOLLA DI COMPRESIONE 8020
11		KN12644	Rubber	O-RING 1AP20	JOINT TORIQUE 1AP20	JUNTA TÓRICA 1AP20	O-RING 1AP20	GUARNIZIONE CIRCOLARE 1AP20
12		CN37217	Polyacetal	HEAD VALVE PISTON	PISTON DE DISTRIBUTEUR AVANT	PISTÓN DE VÁLVULA DE IMPULSIÓN	DRUCKVENTILKOLBEN	PISTONE VALVOLA DI TESTA
13		CN37824	Polyurethane	CYLINDER SEAL	JOINT DE CYLINDRE	JUNTA ESTANCA DEL CILINDRO	ZYLINDERDICHTUNG	GUARNIZIONE CILINDRO
14		CN38031	Aluminum	CYLINDER	CYLINDRE	CILINDRO	ZYLINDER	CILINDRO
15		CN38004	Rubber	O-RING 1AG50	JOINT TORIQUE 1AG50	JUNTA TÓRICA 1AG50	O-RING 1AG50	GUARNIZIONE CIRCOLARE 1AG50
16		CN37193	Polyacetal	CYLINDER RING	BAGUE DU CYLINDRE	ARO DEL CILINDRO	ZYLINDERRING	ANELLO CILINDRO
17		CN38005	Rubber	O-RING 1AG75	JOINT TORIQUE 1AG75	JUNTA TÓRICA 1AG75	O-RING 1AG75	GUARNIZIONE CIRCOLARE 1AG75
18		CN38006	Rubber	O-RING P41	JOINT TORIQUE P41	JUNTA TÓRICA P41	O-RING P41	GUARNIZIONE CIRCOLARE P41
19		CN70459	Aluminum, Steel	MAIN PISTON UNIT	PISTON PRINCIPAL	PISTÓN PRINCIPAL	HAUPTKOLBENEINHEIT	UNITÀ PISTONE PRINCIPALE
20		CN34714	Rubber	BUMPER	AMORTISSEUR	AMORTIGUADOR	STOSSDÄMPFER	AMMORTIZZATORE
21		CN70533	Aluminum	FRAME ASSY	ENSEMBLE DU CHÂSSIS	CONJUNTO DE ARMAZÓN	GEHÄUSEBAUGRUPPE	GRUPPO TELAIO
22		CN81224	Aluminum, Rubber	END CAP	CAPUCHON D'EXTRÉMITÉ	TAPA TERMINAL	ENDKAPPE	PEZZO DI CHIUSURA FINALE
23	CN445R3	TT05423	Steel	SWIVEL JOINT	JOINT DE PIVOT À ROTULE	ARTICULACIÓN GIRATORIA	DREHGELENK	GIUNTO GIREVOLE
24		KN12622	Nylon	TRIGGER LOCK LEVER	LEVIER DE BLOCAGE DE LA COMMANDE	PALANCA DE SEGURO DEL DISPARADOR	AUSLÖSESPERRHEBEL	LEVA DI BLOCCO DEL GRILLETTO
25		KK23507	Steel	SPRING 3507	RESSORT 3507	MUELLE 3507	FEDER 3507	COM. 3507
26		KN12621	Nylon	TRIGGER LOCK DIAL	MOLETTE DE BLOCAGE DE LA COMMANDE	DISCO DE BLOQUEO DEL DISPARADOR	AUSLÖSESPERRE-EINSTELLRAD	MANOPOLA DI BLOCCO DEL GRILLETTO
27		CN31346	Polyacetal	TRIGGER VALVE CAP	CAPUCHON DE LA VALVE DU DÉCLENCHEUR	TAPA DE VÁLVULA DEL DISPARADOR	AUSLÖSEVENTILKAPPE	CAPPELLETTO VALVOLA GRILLETTO
28		KK23735	Steel	COMPRESSION SPRING 3735	RESSORT À PRESSION 3735	MUELLE DE COMPRESIÓN 3735	DRUCKFEDER 3735	MOLLA DI COMPRESIONE 3735
29		CN38014	Steel	ROLL PIN 3X32	GOUPILLE ÉLASTIQUE 3X32	PASADOR DE RODILLO 3X32	SPANNSTIFT 3X32	PERNO ROTANTE 3X32
30		CC49408	Steel	NUT 6	ÉCROU 6	TUERCA 6	MUTTER 6	DADO 6
31		CN37220	Aluminum, Polyurethane	LABEL B CN445R USA	ÉTIQUETTE B CN445R ÉTATS-UNIS	ETIQUETA 'B' CN445R (EE.UU.)	TYPENSCHILD B CN445R USA	ETICHETTA 'B' CN445R USA
32		CN37212	Aluminum, Polyurethane	LABEL A CN445R USA	ÉTIQUETTE A CN445R ÉTATS-UNIS	ETIQUETA 'A' CN445R (EE.UU.)	TYPENSCHILD A CN445R USA	ETICHETTA 'A' CN445R USA
33		KN12643	Rubber	O-RING 1AP12	JOINT TORIQUE 1AP12	JUNTA TÓRICA 1AP12	O-RING 1AP12	GUARNIZIONE CIRCOLARE 1AP12
34		CN33909	Polyacetal	TRIGGER VALVE HOUSING	LOGEMENT DE LA VALVE DE DÉCLENCHEMENT	CARCASA DE VÁLVULA DEL DISPARADOR	AUSLÖSEVENTILGEHÄUSE	ALLOGGIAMENTO VALVOLA GRILLETTO
35		KN12642	Rubber	O-RING 1AP6	JOINT TORIQUE 1AP6	JUNTA TÓRICA 1AP6	O-RING 1AP6	GUARNIZIONE CIRCOLARE 1AP6

**CN445R3, CN445R2(CE)**

ITEM NO.	PRODUCT NAME	PART NO.	MATERIAL	ENGLISH	FRANÇAIS	ESPAÑOL	DEUTSCH	ITALIANO
36		HH11209	Rubber	O-RING 1BP7	JOINT TORIQUE 1BP7	JUNTA TÓRICA 1BP7	O-RING 1BP7	GUARNIZIONE CIRCOLARE 1BP7
37		CN33627	Polycetal	PILOT VALVE	DISTRIBUTEUR PILOTE	VÁLVULA PILOTO	PILOTVENTIL	VALVOLA PILOTA
38		KN12641	Rubber	O-RING 1AP9	JOINT TORIQUE 1AP9	JUNTA TÓRICA 1AP9	O-RING 1AP9	GUARNIZIONE CIRCOLARE 1AP9
39		CN38021	Stainless steel	COMPRESSION SPRING 8021	RESSORT À PRESSION 8021	MUELLE DE COMPRESIÓN 8021	DRUCKFEDER 8021	MOLLA DI COMPRESIONE 8021
40		KN12647	Rubber	O-RING 1B 1.4X2.5	JOINT TORIQUE 1B 1,4X2,5	JUNTA TÓRICA 1B 1.4X2,5	O-RING 1B 1.4X2,5	GUARNIZIONE CIRCOLARE 1B 1,4 X 2,5
41		CN38030	Steel	TRIGGER VALVE STEM	TIGE DE MANŒUVRE DU DÉCLENCHEUR	VÁSTAGO DE VÁLVULA DEL DISPARADOR	AUSLÖSEVENTILSCHAFT	STELO VALVOLA GRILLETTO
42		KN12637	Polycetal	TRIGGER VALVE CAP	CAPUCHON DE LA VALVE DU DÉCLENCHEUR	TAPA DE VÁLVULA DEL DISPARADOR	AUSLÖSEVENTILKAPPE	CAPPELLETTO VALVOLA GRILLETTO
43		CN35115	Steel	CONTACT LEVER	LEVIER À CONTACT	PALANCA DE CONTACTO	KONTAKTHEBEL	LEVA DI CONTATTO
44		CN35714	Polycetal	TRIGGER	DÉCLENCHEUR	DISPARADOR	AUSLÖSER	GRILLETTO
45		FF22402	Stainless steel	SPRING PIN 3X16 (LIGHT LOAD)	GOUPILLE ÉLASTIQUE 3X16 (FAIBLE CHARGE)	PERNO DE MUELLE 3X16 (CARGA LIGERA)	FEDERSTIFT 3X16 (GERINGE LAST)	PERNO A MOLLA 3 X 16 (CARICO LEGGERO)
46		KN12660	Stainless steel	STRAIGHT PIN 2660	GOUPILLE DROITE 2660	PERNO RECTO 2660	ZYLINDERSTIFT 2660	PERNO DIRITTO 2660
47		CN38027	Steel	ARM GUIDE PIN	GOUPILLE DU GUIDE DU BRAS	PERNO DE GUÍA DEL BRAZO	ARMFÜHRUNGSSTIFT	PERNO GUIDA BRACCIO
48		KK23129	Steel	COMPRESSION SPRING 3129	RESSORT À PRESSION 3129	MUELLE DE COMPRESIÓN 3129	DRUCKFEDER 3129	MOLLA DI COMPRESIONE 3129
49		CN37842	Nylon	CONTACT ARM GUIDE A	GUIDE DU BRAS DE CONTACT A	GUÍA DE BRAZO DE CONTACTO 'A'	KONTAKTARM-FÜHRUNG A	GUIDA BRACCIO DI CONTATTO 'A'
50		KK23736	Steel	COMPRESSION SPRING 3736	RESSORT À PRESSION 3736	MUELLE DE COMPRESIÓN 3736	DRUCKFEDER 3736	MOLLA DI COMPRESIONE 3736
51		KK23653	Steel	COMP. SPRING 3653	RESSORT À PRESSION 3653	MUELLE DE COMPRESIÓN 3653	DRUCKFEDER 3653	MOLLA DI COM. 3653
52		CN35004	Rubber	CONTACT BUMPER	AMORTISSEUR DE CONTACT	AMORTIGUADOR DE CONTACTO	KONTAKTSTOSSDÄMPFER	AMMORTIZZATORE CONTATTO
53		CN37845	Steel	CONTACT ARM A	BRAS DE CONTACT A	BRAZO DE CONTACTO 'A'	KONTAKTARM A	BRACCIO DI CONTATTO 'A'
54		CN37210	Nylon	ARM COVER	CAPOT DU BRAS	CUBIERTA DE BRAZO	ARMABDECKUNG	COPERTURA BRACCIO
55		CN38011	Steel	E-RETAINING RING 3.2	BAGUE-E DE RETENUE 3.2	ANILLO DE RETENCIÓN EN 'E' 3,2	E-HALTERING 3,2	ANELLO DI FISSAGGIO A 'E' 3,2
56		CN37836	Polycetal	ADJUST DIAL	MOLETTE DE RÉGLAGE	DISCO DE AJUSTE	EINSTELLRAD	MANOPOLA DI REGOLAZIONE
57	CN445R3	CN35006	Steel	CONTACT BOLT	BOULON DE CONTACT	PERNO DE CONTACTO	KONTAKTBOLZEN	BULLONE DI CONTATTO
	CN445R2(CE)	CN38449	Steel	CONTACT BOLT (CE)	BOULON DE CONTACT (CE)	PERNO DE CONTACTO (CE)	KONTAKTBOLZEN (CE)	BULLONE DI CONTATTO (CE)
58		CN70456	Steel	CONTACT ARM B	BRAS DE CONTACT B	BRAZO DE CONTACTO 'B'	KONTAKTARM B	BRACCIO DI CONTATTO 'B'
59	CN445R3	4009571	Polycetal, Terephthalate	CAUTION LABEL	ÉTIQUETTE D'AVERTISSEMENT	ETIQUETA DE PRECAUCIÓN	WARNSCHILD	ETICHETTA AVVERTENZE
	CN445R2(CE)	CN38443	Polycetal, Terephthalate	CAUTION LABEL (CE)	ÉTIQUETTE D'AVERTISSEMENT (CE)	ETIQUETA DE PRECAUCIÓN (CE)	WARNSCHILD (CE)	ETICHETTA AVVERTENZE (CE)
60		CN70450	Steel	CONTACT FOOT UNIT	UNITÉ DU PIED DE CONTACT	PIE DE CONTACTO	KONTAKTFUSS-EINHEIT	UNITÀ PIEDE DI CONTATTO
61		KK23150	Steel	SPRING 3150	RESSORT 3150	MUELLE 3150	FEDER 3150	COM. 3150
62		CN70458	Steel	NOSE UNIT	BUSE	NARIZ	NASENEINHEIT	UNITÀ PUNTA
63		CN38001	Rubber	O-RING 1AP14	JOINT TORIQUE 1AP14	JUNTA TÓRICA 1AP14	O-RING 1AP14	GUARNIZIONE CIRCOLARE 1AP14
64		CN38002	Rubber	O-RING 1AP5	JOINT TORIQUE 1AP5	JUNTA TÓRICA 1AP5	O-RING 1AP5	GUARNIZIONE CIRCOLARE 1AP5
65		CN38019	Steel	COMPRESSION SPRING 8019	RESSORT À PRESSION 8019	MUELLE DE COMPRESIÓN 8019	DRUCKFEDER 8019	MOLLA DI COMPRESIONE 8019
66		GN12062	Polyurethane	RUBBER WASHER 2.7X7X2.5	RONDELLE DE CAOUTCHOUC 2,7X7X2,5	ARANDELA DE CAUCHO 2,7X7X2,5	GUMMISCHEIBE 2,7X7X2,5	RONDELLA IN GOMMA 2,7 X 7 X 2,5
67		CN37986	Steel	FEED PAWL	CLIQUET D'ALIMENTATION	TRINQUETE DE AVANCE	VORSCHUBKLINKE	NOTTOLINO DI ALIMENTAZIONE

**CN445R3, CN445R2(CE)**

ITEM NO.	PRODUCT NAME	PART NO.	MATERIAL	ENGLISH	FRANÇAIS	ESPAÑOL	DEUTSCH	ITALIANO
68		CN38024	Steel	STEP PIN 8024	BOULON À GRADINS 8024	PERNO ESCALONADO 8024	STUFENBOLZEN 8024	PERNO SCALARE 8024
69		CN38022	Steel	FEED PISTON	PISTON D'ALIMENTATION	PISTÓN DE AVANCE	VORSCHUBKOLBEN	PISTONE DI ALIMENTAZIONE
70		CN38000	Rubber	O-RING 1A P18	JOINT TORIQUE 1A P18	JUNTA TÓRICA 1A P18	O-RING 1A P18	GUARNIZIONE CIRCOLARE 1A P18
71		CN37998	Polyurethane	FEED PISTON STOP	ARRÊT DU PISTON D'ALIMENTATION	TOPE DE PISTÓN DE AVANCE	VORSCHUBKOLBEN-ANSCHLAG	ARRESTO PISTONE DI ALIMENTAZIONE
72		CN38016	Steel	COMPRESSION SPRING 8016	RESSORT À PRESSION 8016	MUELLE DE COMPRESIÓN 8016	DRUCKFEDER 8016	MOLLA DI COMPRESIONE 8016
73		CN37995	Steel	SPRING COLLAR	COLLIER À RESSORT	COLLARÍN DE MUELLE	FEDERTELLER	COLLARE MOLLA
74		CN38012	Stainless steel	C-RETAINING RING 24	BAGUE-C-DE RETENUE 24	ANILLO DE RETENCIÓN EN "C" 24	C-HALTERING 24	ANELLO DI FISSAGGIO A "C" 24
75		CN38023	Steel	STRAIGHT PIN 8023	GOUPILLE DROITE 8023	PERNO RECTO 8023	ZYLINDERSTIFT 8023	PERNO DIRITTO 8023
76		CN37994	Steel	CHECK PAWL	CLIQUET D'ARRÊT	TRINQUETE DE RETENCIÓN	PRÜFKLINKE	NOTTOLINO DI CONTROLLO
77		CN38017	Steel	COMPRESSION SPRING 8017	RESSORT À PRESSION 8017	MUELLE DE COMPRESIÓN 8017	DRUCKFEDER 8017	MOLLA DI COMPRESIONE 8017
78		CN37988	Steel	DOOR LATCH	VERROU DE PORTE	CIERRE DE PUERTA	KLAPPENVERSCHLUSS	DISPOSITIVO DI CHIUSURA SPORTELLINO
79		CN38018	Steel	COMPRESSION SPRING 8018	RESSORT À PRESSION 8018	MUELLE DE COMPRESIÓN 8018	DRUCKFEDER 8018	MOLLA DI COMPRESIONE 8018
80		CN38013	Steel	SPRING PIN 3X8	GOUPILLE ÉLASTIQUE 3X8	PERNO DE MUELLE 3X8	FEDERSTIFT 3X8	PERNO A MOLLA 3X8
81		CN37987	Steel	DOOR	PORTE	PUERTA	KLAPPE	SPORTELLINO
82		CN38025	Steel	STEP PIN 8025	BOULON À GRADINS 8025	PERNO ESCALONADO 8025	STUFENBOLZEN 8025	PERNO SCALARE 8025
83	CN445R3	CN70531	Nylon	MAGAZINE CAP ASSY	ENSEMBLE DU CAPOT DU MAGASIN	CONJUNTO DE TAPA DEL CARGADOR	MAGAZINKAPPEN-BAUGRUPPE	GRUPPO COPERCHIO CARICATORE
	CN445R2(CE)	CN81333	Nylon	MAGAZINE CAP ASSY (CE)	ENSEMBLE DU CAPOT DU MAGASIN (CE)	CONJUNTO DE TAPA DEL CARGADOR (CE)	MAGAZINKAPPEN-BAUGRUPPE (CE)	GRUPPO COPERCHIO CARICATORE (CE)
84		CN31458	Steel	MAGAZINE WEAR CLIP	CLIP DE SÉCURITÉ DU MAGASIN	PINZA PARA LLEVAR EL CARGADOR	MAGAZIN-TRAGECLIP	STAFFA USURA CARICATORE
85		CN37428	Polyacetal	POST CAP	CAPUCHON AVANT	TAPA DEL POSTE	PFOSTENKAPPE	CAPPUCCIO COLONNINA
86		CN37823	Polyacetal	NAIL SUPPORT	SUPPORT À CLOUS	SOPORTE DE CLAVOS	NAGELTRÄGER	SUPPORTO CHIODI
87		EE31104	Steel	PLAIN WASHER 1-6	RONDELLE PLATE 1-6	ARANDELA PLANA 1-6	UNTERLEGSCHIBE 1-6	RONDELLA PIANA 1-6
88		FF22203	Stainless steel	W.S. PIN 4X40	GOUPILLE W.S. 4X40	PERNO WS 4X40	SPANNSTIFT 4X40	PERNO W.S. 4 X 40
89		CN37862	Nylon	MAGAZINE	MAGASIN	CARGADOR	MAGAZIN	CARICATORE
90		CN30601		SPACER CN65091	ENTRETOISE CN65091	ESPACIADOR (CN65091)	ABSTANDSHALTER CN65091	DISTANZIATORE CN65091
91		CN38015	Steel	TENSION SPRING 8015	RESSORT DE TENSION 8015	MUELLE TENSOR 8015	ZUGFEDER 8015	MOLLA DI TENSIONAMENTO 8015
92		CN37383	Polyacetal	SPRING HOOK	CROCHET À RESSORT	GANCHO DE MUELLE	FEDERHAKEN	GANCIO MOLLA
93		CN37829	Steel	SHINGLE GAUGE	JAUGE À BARDEAU	INDICADOR PARA TEJAS	SCHINDEL-MESSLEHRE	CALIBRO PER ASSICELLE DI COPERTURA
94		EE11101	Steel	SPRING WASHER 2-6	RONDELLE DE RESSORT 2-6	ARANDELA DE MUELLE 2-6	UNTERLEGFEDER 2-6	RONDELLA ELASTICA 2-6
95		CN38007	Steel	SCREW M6X22	VIS M6X22	TORNILLO M6X22	SCHRAUBE M6X22	VITE M6X22
96		CN37206	Steel	FRAME HANGER	SUPPORT DU CHÂSSIS	COLGADOR DEL ARMAZÓN	GEHÄUSEAUFHÄNGER	STAFFA TELAIIO
97		BB40422	Steel	BOLT 6X30	BOULON 6X30	PERNO 6X30	BOLZEN 6X30	BULLONE 6X30
98		CN37991	Rubber	CHECK VALVE	CLAPET ANTIRETOUR	VÁLVULA DE RETENCIÓN	RÜCKSCHLAGVENTIL	VALVOLA DI RITEGNO
99		CN35140	Steel	CONTACT ARM A	BRAS DE CONTACT A	BRAZO DE CONTACTO "A"	KONTAKTARM A	BRACCIO DI CONTATTO "A"
100		KK23282	Steel	COM. SPRING 3282	RESSORT À PRESSION 3282	MUELLE DE COMPRESIÓN 3282	DRUCKFEDER 3282	MOLLA DI COM. 3282
101		KK33247	Steel	SPRING 3247	RESSORT 3247	MUELLE 3247	FEDER 3247	COM. 3247
102		TA16138	Steel	S.T. LEVER	LEVIER À S. T.	PALANCA ST	HEBEL FÜR FORTLAUFENDE AUSLÖSUNG	LEVA S.T.
103		KK33144	Steel	TORSION SPRING 3144	RESSORT DE TORSION 3144	MUELLE DE TORSIÓN 3144	TORSIONSFEDER 3144	MOLLA DI TORSIONE 3144

**CN445R3, CN445R2(CE)**

ITEM NO.	PRODUCT NAME	PART NO.	MATERIAL	ENGLISH	FRANÇAIS	ESPAÑOL	DEUTSCH	ITALIANO
104		CN35714	Polycetal	TRIGGER	DÉCLENCHEUR	DISPARADOR	AUSLÖSER	GRILLETTO
105		CN35128	Steel	TRIGGER VALVE STEM	TIGE DE MANŒUVRE DU DÉCLENCHEUR	VÁSTAGO DE VÁLVULA DEL DISPARADOR	AUSLÖSEVENTILSCHAF	STELO VALVOLA GRILLETTO
106		CN34500	Steel	SPRING, LEVER	RESSORT, LEVIER	MUELLE, PALANCA	FEDER, HEBEL	MOLLA, LEVA
107		CN35001	Polycetal	TRIGGER	DÉCLENCHEUR	DISPARADOR	AUSLÖSER	GRILLETTO
108		CN35002	Nylon	ARM GUIDE	GUIDE DU BRAS	GUÍA DEL BRAZO	ARMFÜHRUNG	GUIDA BRACCIO
109		CN35003	Steel	CONTACT ARM A	BRAS DE CONTACT A	BRAZO DE CONTACTO 'A'	KONTAKTARM A	BRACCIO DI CONTATTO 'A'
110		TA17024	Nylon	FILTER A	FILTRE A	FILTRO 'A'	FILTER A	FILTRO 'A'
111		CN37208	Steel	REPLACED PROTECTOR B	PROTECTION REMPLACÉE B	PROTECTOR REEMPLAZADO 'B'	ERSETZTER SCHUTZ B	PROTEZIONE SOSTITUITA 'B'
112		CN38010	Steel	SCREW M6X12	VIS M6X12	TORNILLO M6X12	SCHRAUBE M6X12	VITE M6X12
113		CN37211	Nylon	ADJUST SPACER	ENTRETOISE D'AJUSTEMENT	ESPACIADOR DE AJUSTE	EINSTELLSTANDSHALTER	DISTANZIATORE DI REGOLAZIONE
114		CN38009	Steel	SCREW M8X30	VIS M8X30	TORNILLO M8X30	SCHRAUBE M8X30	VITE M8X30
115		CN37992	Rubber	O-RING A1.2X4	JOINT TORIQUE A1.2X4	JUNTA TÓRICA A 1.2X4	O-RING A1.2X4	GUARNIZIONE CIRCOLARE A1.2X4
116		CN37204	Steel	CONTACT BOLT	BOULON DE CONTACT	PERNO DE CONTACTO	KONTAKTBOLZEN	BULLONE DI CONTATTO
117		CN35656	Nylon	LEVER	LEVIER	PALANCA	HEBEL	LEVA
118	CN445R2(CE)	CN38537	Polyethylene terephthalate	WARNING LABEL ISO	ÉTIQUETTE D'AVERTISSEMENT ISO	ETIQUETA DE ADVERTENCIA ISO	WARNSCHILD ISO	ETICHETTA DI AVVERTENZA ISO
201		CN81250		TRIGGER VALVE KIT	KIT DE LA VALVE DU DÉCLENCHEUR	KIT DE VÁLVULA DEL DISPARADOR	AUSLÖSEVENTIL-KIT	KIT VALVOLA GRILLETTO
202		CN81251		ARM GUIDE KIT	KIT GUIDE DU BRAS	KIT DE GUÍA DEL BRAZO	ARMFÜHRUNGSKIT	KIT GUIDA BRACCIO
203		CN81156		FRAME HANGER ASSY (CN445R)	ENS. SUPPORT DU CHÂSSIS (CN445R)	CONJUNTO DE COLGADOR DEL ARMAZÓN (CN445R)	GEHÄUSEAUFHÄNGER-BAUGRUPPE (CN445R)	GRUPPO STAFFA TELAI0 (CN445R)
204		CN70433		VINYL SIDING KIT	KIT BARDAGE EN VINYLE	KIT DE REVESTIMIENTO DE VINILO	KIT FÜR VINYLVERKLEIDUNG	KIT PANNELLATURA VINILICA
205		CN81252		S.T.KIT	KIT S. T.	KIT ST	KIT FÜR FORTLAUFENDE AUSLÖSUNG	KIT S.T.
206		CN81253		O-RING KIT ASSY	ENS. KIT DE JOINT TORIQUE	KIT DE JUNTA TÓRICA	O-RING-KIT-BAUGRUPPE	GRUPPO KIT GUARNIZIONI CIRCOLARI
207		CN81254		ANTI-DOUBLE FIRE TRIGGER KIT	KIT DÉCLENCHEUR ANTI-DOUBLE ÉJECTION	KIT DE DISPARADOR ANTI-DISPARO DOBLE	ANTI-DOPPELSCHUSS-AUSLÖSERKIT	KIT GRILLETTO PREVENZIONE DOPPIO SPARO

# CN550S(CE)

**EXPLODED  
VIEW AND SPARE  
PARTS LIST**

**SCHEMA ECLATE ET  
LISTE DES PIECES  
DE RECHANGE**

**DESPIECE DE LA  
MAQUINA Y LISTA  
DE RECAMBIOS**

**EINZELTEILDAR-  
STELLUNG UND  
ERSATZTEILLISTE**

**ESPLOSO DEI  
COMPONENTI ED  
ELENCO DELLE  
PARTI DI RICAMBIO**

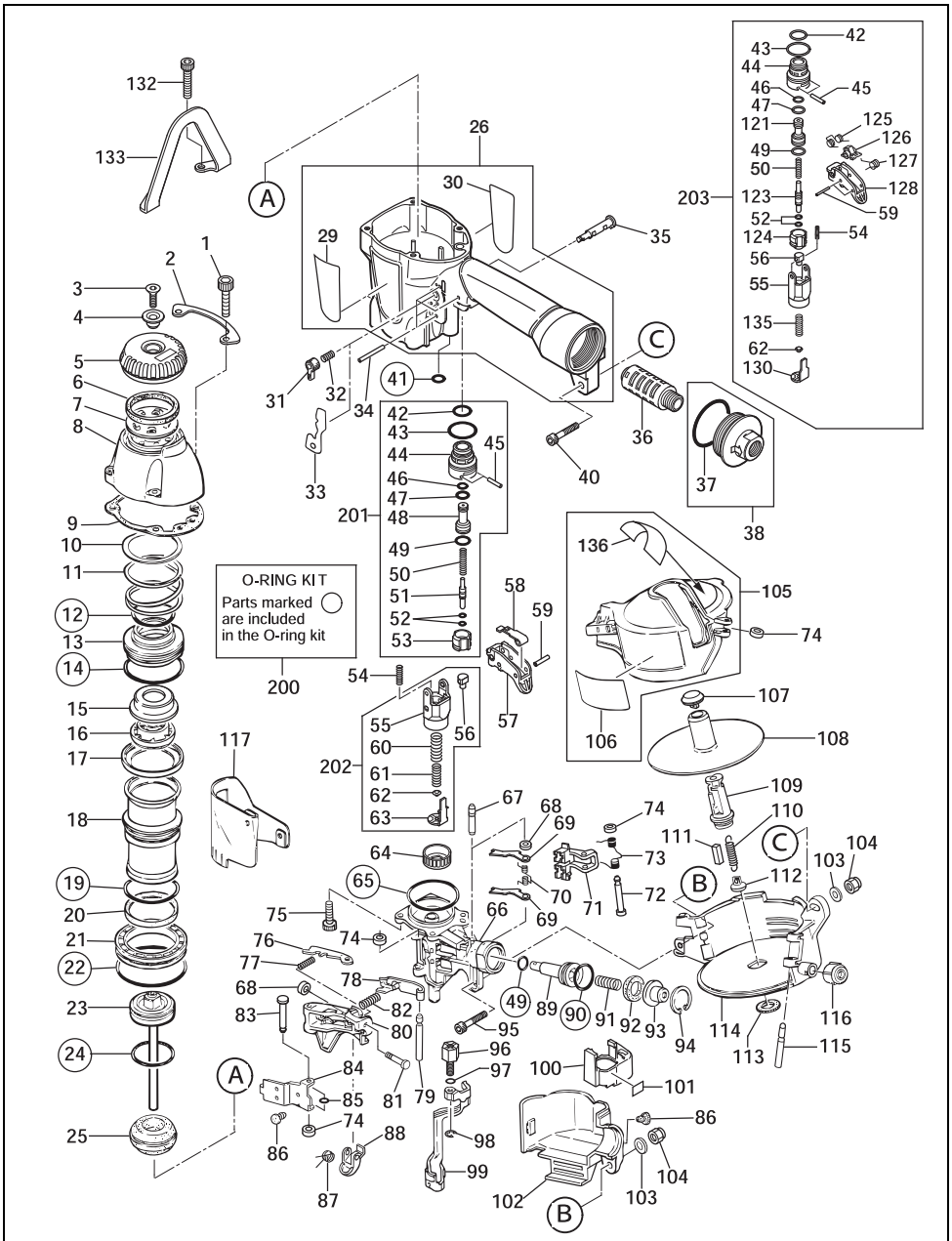

**CN550S(CE)**

ITEM NO.	PART NO.	MATERIAL	ENGLISH	Français	Español	Deutsch	Italiano
1	BB40209	Steel	SCREW M5X25	VIS M5X25	TORNILLO M5X25	SCHRAUBE M5X25	VITE M5X25
2	CN36102	Steel	PROTECTOR	PROTECTION	PROTECTOR	SCHUTZ	PROTEZIONE
3	AA82435	Steel	SCREW M6X20	VIS M6X20	TORNILLO M6X20	SCHRAUBE M6X20	VITE M6X20
4	CN35052	Steel	EXHAUST COVER HOLDER	SUPPORT DU CAPOT D'ÉCHAPPEMENT	SOPORTE DE LA CUBIERTA DE ESCAPE	ABLUFFGITTER-HALTERUNG	SUPPORTO COPERTURA SCARICO
5	CN34988	Rubber	EXHAUST COVER	CAPOT D'ÉCHAPPEMENT	CUBIERTA DE ESCAPE	ABLUFFGITTER	COPERTURA SCARICO
6	CN35281	Stainless steel	EXHAUST FILTER A	FILTRE D'ÉCHAPPEMENT A	FILTRO DE ESCAPE 'A'	ABLUFFFILTER A	FILTRO DI SCARICO 'A'
7	CN36095	Steel	EXHAUST FILTER B	FILTRE D'ÉCHAPPEMENT B	FILTRO DE ESCAPE 'B'	ABLUFFFILTER B	FILTRO DI SCARICO 'B'
8	CN36106	Magnesium	CYLINDER CAP	CAPUCHON DE CYLINDRE	TAPA DEL CILINDRO	ZYLINDERDECKEL	CALOTTA CILINDRO
9	CN35286	Steel, Rubber	CYLINDER CAP SEAL	JOINT DU CAPUCHON DU CYLINDRE	JUNTA ESTANCA DE TAPA DEL CILINDRO	ZYLINDERDECKEL-DICHTUNG	GUARNIZIONE CALOTTA CILINDRO
10	CN35132	Steel	PLAIN WASHER A	RONDELLE PLATE A	ARANDELA PLANA 'A'	UNTERLEGSSCHEIBE A	RONDELLA PIANA 'A'
11	KK23655	Steel	COMPRESSION SPRING 3655	RESSORT À PRESSION 3655	MUELLE DE COMPRESIÓN 3655	DRUCKFEDER 3655	MOLLA DI COMPRESIONE 3655
12	HH11141	Rubber	O-RING 1AS568-130	JOINT TORIQUE 1AS568-130	JUNTA TÓRICA 1AS568-130	O-RING 1AS568-130	GUARNIZIONE CIRCOLARE 1AS568-130
13	CN35290	Polyacetal	HEAD VALVE PISTON	PISTON DE DISTRIBUTEUR AVANT	PISTÓN DE VÁLVULA DE IMPULSIÓN	DRUCKVENTILKOLBEN	PISTONE VALVOLA DI TESTA
14	HH12101	Rubber	O-RING 1A G55	JOINT TORIQUE 1A G55	JUNTA TÓRICA 1A G55	O-RING 1A G55	GUARNIZIONE CIRCOLARE 1A G55
15	CN36107	Steel	PLAIN WASHER B	RONDELLE PLATE B	ARANDELA PLANA 'B'	UNTERLEGSSCHEIBE B	RONDELLA PIANA 'B'
16	CN35289	Polyurethane	PISTON STOP	BUTÉE DE PISTON	TOPE DEL PISTÓN	KOLBENANSCHLAG	ARRESTO PISTONE
17	CN34994	Polyurethane	HEAD VALVE SEAL	JOINT DE DISTRIBUTEUR AVANT	JUNTA ESTANCA DE VÁLVULA DE IMPULSIÓN	DRUCKVENTILDICHTUNG	GUARNIZIONE VALVOLA DI TESTA
18	CN34999	Aluminum	CYLINDER	CYLINDRE	CILINDRO	ZYLINDER	CILINDRO
19	HH19165	Rubber	O-RING 1A 2.6X46.5	JOINT TORIQUE 1A 2.6X46.5	JUNTA TÓRICA 1A 2.6X46.5	O-RING 1A 2.6X46,5	GUARNIZIONE CIRCOLARE 1A 2,6X46,5
20	CN35131	Rubber	CHECK VALVE	CLAPET ANTIRETOUR	VÁLVULA DE RETENCIÓN	RÜCKSCHLAGVENTIL	VALVOLA DI RITEGNO
21	CN35060	Polyacetal	CYLINDER RING	BAGUE DU CYLINDRE	ARO DEL CILINDRO	ZYLINDERRING	ANELLO CILINDRO
22	HH12108	Rubber	O-RING 1AG60	JOINT TORIQUE 1AG60	JUNTA TÓRICA 1AG60	O-RING 1AG60	GUARNIZIONE CIRCOLARE 1AG60
23	CN35782	Aluminum, Steel	MAIN PISTON UNIT	PISTON PRINCIPAL	PISTÓN PRINCIPAL	HAUPTKOLBENEINHEIT	UNITÀ PISTONE PRINCIPALE
24	HH19903	Rubber	O-RING 3.5X37.7	JOINT TORIQUE 3.5X37.7	JUNTA TÓRICA 3,5X37,7	O-RING 3,5X37,7	GUARNIZIONE CIRCOLARE 3,5X37,7
25	CN35000	Rubber	BUMPER	AMORTISSEUR	AMORTIGUADOR	STOSSDÄMPFER	AMMORTIZZATORE
26	CN81436	Magnesium	FRAME UNIT	UNITÉ DE CHÂSSIS	ARMAZÓN	GEHÄUSE-EINHEIT	UNITÀ TELAIO
29	CN38545	Polyacetal, Terephthalate	LABEL A	ÉTIQUETTE A	ETIQUETA 'A'	TYPENSCHILD A	ETICHETTA 'A'
30	CN38546	Polyacetal, Terephthalate	LABEL B	ÉTIQUETTE B	ETIQUETA 'B'	TYPENSCHILD B	ETICHETTA 'B'
31	CN35074	Nylon	TRIGGER LOCK DIAL	MOLETTE DE BLOCAGE DE LA COMMANDE	DISCO DE BLOQUEO DEL DISPARADOR	AUSLÖSESPERRE-EINSTELLRAD	MANOPOLA DI BLOCCO DEL GRILLETTO
32	KK23507	Steel	COMPRESSION SPRING 3507	RESSORT À PRESSION 3507	MUELLE DE COMPRESIÓN 3507	DRUCKFEDER 3507	MOLLA DI COMPRESIONE 3507
33	CN35252	Polyacetal, Terephthalate	LABEL TRIGGER LOCK	VERR. DÉCLENCHEUR AVEC ÉTIQUETTE	ETIQUETA DE BLOQUEO DEL DISPARADOR	SCHILD FÜR DIE AUSLÖSESPERRE	ETICHETTA BLOCCO GRILLETTO
34	FF21235	Steel	ROLL PIN 3x30 AW	GOUPILLE ÉLASTIQUE 3x30 AW	PASADOR DE RODILLO 3x30 AW	SPANNSTIFT 3x30 AW	PERNO ROTANTE 3x30 AW
35	CN35075	Nylon	TRIGGER LOCK LEVER	LEVIER DE BLOCAGE DE LA COMMANDE	PALANCA DE SEGURO DEL DISPARADOR	AUSLÖSESPERRHEBEL	LEVA DI BLOCCO DEL GRILLETTO
36	TA17024	Nylon	FILTER A	FILTRE A	FILTRO 'A'	FILTER A	FILTRO 'A'
37	HH12118	Rubber	O-RING 1AG35	JOINT TORIQUE 1AG35	JUNTA TÓRICA 1AG35	O-RING 1AG35	GUARNIZIONE CIRCOLARE 1AG35
38	CN81224	Aluminum, Rubber	END CAP	CAPUCHON D'EXTRÉMITÉ	TAPA TERMINAL	ENDKAPPE	PEZZO DI CHIUSURA FINALE
40	BB40437	Steel	SCREW M5X30	VIS M5X30	TORNILLO M5X30	SCHRAUBE M5X30	VITE M5X30
41	HH11105	Rubber	O-RING 1AP7	JOINT TORIQUE 1AP7	JUNTA TÓRICA 1AP7	O-RING 1AP7	GUARNIZIONE CIRCOLARE 1AP7
42	HH11125	Rubber	O-RING 1AP12	JOINT TORIQUE 1AP12	JUNTA TÓRICA 1AP12	O-RING 1AP12	GUARNIZIONE CIRCOLARE 1AP12
43	HH11138	Rubber	O-RING 1AP20	JOINT TORIQUE 1AP20	JUNTA TÓRICA 1AP20	O-RING 1AP20	GUARNIZIONE CIRCOLARE 1AP20

**CN550S(CE)**

ITEM NO.	PART NO.	MATERIAL	ENGLISH	FRAÇAIS	ESPAÑOL	DEUTSCH	ITALIANO
44	CN31323	Polyacetal	TRIGGER VALVE HOUSING	LOGEMENT DE LA VALVE DE DÉCLENCHEMENT	CARCASA DE VÁLVULA DEL DISPARADOR	AUSLÖSEVENTILGEHÄUSE	ALLOGGIAMENTO VALVOLA GRILLETTO
45	FF30161	Steel	STRAIGHT PIN 161	GOUPILLE DROITE 161	PERNO RECTO 161	ZYLINDERSTIFT 161	PERNO DIRITTO 161
46	HH11119	Rubber	O-RING 1AP6	JOINT TORIQUE 1AP6	JUNTA TÓRICA 1AP6	O-RING 1AP6	GUARNIZIONE CIRCOLARE 1AP6
47	HH11209	Rubber	O-RING 1BP7	JOINT TORIQUE 1BP7	JUNTA TÓRICA 1BP7	O-RING 1BP7	GUARNIZIONE CIRCOLARE 1BP7
48	CN33010	Polyacetal	PILOT VALVE	DISTRIBUTEUR PILOTE	VÁLVULA PILOTO	PILOTVENTIL	VALVOLA PILOTA
49	HH11113	Rubber	O-RING 1AP9	JOINT TORIQUE 1AP9	JUNTA TÓRICA 1AP9	O-RING 1AP9	GUARNIZIONE CIRCOLARE 1AP9
50	KK24123	Steel	COMPRESSION SPRING 3129	RESSORT À PRESSION 3129	MUELLE DE COMPRESIÓN 3129	DRUCKFEDER 3129	MOLLA DI COMPRESIONE 3129
51	CN35779	Steel	TRIGGER VALVE STEM	TIGE DE MANŒUVRE DU DÉCLENCHEUR	VÁSTAGO DE VÁLVULA DEL DISPARADOR	AUSLÖSEVENTILSCHAF	STELO VALVOLA GRILLETTO
52	HH11901	Rubber	O-RING 1B 1.4X2.5	JOINT TORIQUE 1B 1.4X2,5	JUNTA TÓRICA 1B 1.4X2,5	O-RING 1B 1.4X2,5	GUARNIZIONE CIRCOLARE 1B 1,4 X 2,5
53	CN33009	Polyacetal	TRIGGER VALVE CAP	CAPUCHON DE LA VALVE DU DÉCLENCHEUR	TAPA DE VÁLVULA DEL DISPARADOR	AUSLÖSEVENTILKAPPE	CAPPELLETTO VALVOLA GRILLETTO
54	KK23129	Steel	COMPRESSION SPRING 3282	RESSORT À PRESSION 3282	MUELLE DE COMPRESIÓN 3282	DRUCKFEDER 3282	MOLLA DI COMPRESIONE 3282
55	CN37842	Nylon	ARM GUIDE	GUIDE DU BRAS	GUÍA DEL BRAZO	ARMFÜHRUNG	GUIDA BRACCIO
56	CN35059	Steel	ARM GUIDE PIN	GOUPILLE DU GUIDE DU BRAS	PERNO DE GUÍA DEL BRAZO	ARMFÜHRUNGSSSTIFT	PERNO GUIDA BRACCIO
57	CN35714	Polyacetal	TRIGGER	DÉCLENCHEUR	DISPARADOR	AUSLÖSER	GRILLETTO
58	CN35115	Steel	CONTACT LEVER	LEVIER À CONTACT	PALANCA DE CONTACTO	KONTAKTHEBEL	LEVA DI CONTATTO
59	FF22402	Steel	ROLL PIN 3x16	GOUPILLE ÉLASTIQUE 3x16	PASADOR DE RODILLO 3X16	SPANNSTIFT 3x16	PERNO ROTANTE 3x16
60	KK23736	Steel	COMPRESSION SPRING 3736	RESSORT À PRESSION 3736	MUELLE DE COMPRESIÓN 3736	DRUCKFEDER 3736	MOLLA DI COMPRESIONE 3736
61	KK23735	Steel	COMPRESSION SPRING 3735	RESSORT À PRESSION 3735	MUELLE DE COMPRESIÓN 3735	DRUCKFEDER 3735	MOLLA DI COMPRESIONE 3735
62	CN35004	Rubber	CONTACT BUMPER	AMORTISSEUR DE CONTACT	AMORTIGUADOR DE CONTACTO	KONTAKTSTOSSDÄMPFER	AMMORTIZZATORE CONTATTO
63	CN37845	Steel	CONTACT ARM A	BRAS DE CONTACT A	BRAZO DE CONTACTO "A"	KONTAKTARM A	BRACCIO DI CONTATTO "A"
64	CN35007	Polyacetal	ADJUST DIAL	MOLETTE DE RÉGLAGE	DISCO DE AJUSTE	EINSTELLRAD	MANOPOLA DI REGOLAZIONE
65	HH14904	Rubber	O-RING 1AS568-032	JOINT TORIQUE 1AS568-032	JUNTA TÓRICA 1AS568-032	O-RING 1AS568-032	GUARNIZIONE CIRCOLARE 1AS568-032
66	CN35805	Steel	NOSE	BUSE	NARIZ	NASE	PUNTA
67	FF31252	Steel	STRAIGHT PIN 1252	GOUPILLE DROITE 1252	PERNO RECTO 1252	ZYLINDERSTIFT 1252	PERNO DIRITTO 1252
68	EE39609	Polyurethane	RUBBER WASHER 1.8x6x2	RONDILLE DE CAOUTCHOUC 1,8x6x2	ARANDELA DE CAUCHO 1.8X6X2	GUMMISCHLEIBE 1,8x6x2	RONDELLA IN GOMMA 1.8 X 6 X 2
69	CN35130	Steel	CHECK PAWL	CLIQUET D'ARRÊT	TRINQUETE DE RETENCIÓN	PRÜFKLINKE	NOTTOLINO DI CONTROLLO
70	KK33246	Steel	TORSION SPRING 3246	RESSORT DE TORSION 3246	MUELLE DE TORSIÓN 3246	TORSIONSFEDER 3246	MOLLA DI TORSIONE 3246
71	CN35012	Steel	FEED PAWL	CLIQUET D'ALIMENTATION	TRINQUETE DE AVANCE	VORSCHUBKLINKE	NOTTOLINO DI ALIMENTAZIONE
72	FF41579	Steel	STEP PIN 1579	BOULON À GRADINS 1579	PERNO ESCALONADO 1579	STUFENBOLZEN 1579	PERNO SCALARE 1579
73	KK33245	Steel	TORSION SPRING 3245	RESSORT DE TORSION 3245	MUELLE DE TORSIÓN 3245	TORSIONSFEDER 3245	MOLLA DI TORSIONE 3245
74	EE39602	Polyurethane	RUBBER WASHER 7	RONDILLE DE CAOUTCHOUC 7	ARANDELA DE CAUCHO 7	GUMMISCHLEIBE 7	RONDELLA DI GOMMA 7
75	BB40208	Steel	SCREW M6x28	VIS M6x28	TORNILLO M6x28	SCHRAUBE M6x28	VITE M6x28
76	CN35016	Steel	LATCH B	VERROU B	CIERRE "B"	VERSCHLUSS B	DISPOSITIVO DI CHIUSURA "B"
77	KK23680	Steel	COMPRESSION SPRING 3680	RESSORT À PRESSION 3680	MUELLE DE COMPRESIÓN 3680	DRUCKFEDER 3680	MOLLA DI COMPRESIONE 3680
78	CN35050	Steel	LATCH A UNIT	VERROU A	CIERRE "A"	VERSCHLUSS-EINHEIT A	UNITÀ DISPOSITIVO DI CHIUSURA "A"
79	FF31259	Steel	STRAIGHT PIN 1259	GOUPILLE DROITE 1259	PERNO RECTO 1259	ZYLINDERSTIFT 1259	PERNO DIRITTO 1259
80	CN35013	Steel	DOOR A	PORTE A	PUERTA "A"	KLAPPE A	SPORTELLINO "A"
81	FF41599	Steel	STEP PIN 1599	BOULON À GRADINS 1599	PERNO ESCALONADO 1599	STUFENBOLZEN 1599	PERNO SCALARE 1599
82	KK23284	Steel	COMPRESSION SPRING 3284	RESSORT À PRESSION 3284	MUELLE DE COMPRESIÓN 3284	DRUCKFEDER 3284	MOLLA DI COMPRESIONE 3284

**CN550S(CE)**

ITEM NO.	PART NO.	MATERIAL	ENGLISH	FRAÇAIS	ESPAÑOL	DEUTSCH	ITALIANO
83	FF41843	Steel	PIN 1843	GOUILLE 1843	PERNO 1843	STIFT 1843	PERNO 1843
84	CN35014	Steel	DOOR B	PORTE B	PUERTA 'B'	KLAPPE B	SPORTELLINO 'B'
85	HH19201	Rubber	O-RING 1B 1.5x3,5	JOINT TORIQUE 1B 1.5x3,5	JUNTA TÓRICA 1B 1.5x3,5	O-RING 1B 1,5x3,5	GUARNIZIONE CIRCOLARE 1B 1,5x3,5
86	CN31083	Rubber	DUST COVER HOOK	CROCHET DU CAPOT ANTIPOUSSIÈRE	GANCHO DE CUBIERTA ANTIPOLVRO	STAUBABDECKUNGSHAKEN	GANCIO PROTEZIONE ANTIPOLVVERE
87	KK33261	Steel	TORSION SPRING 3261	RESSORT DE TORSION 3261	MUELLE DE TORSIÓN 3261	TORSIONSFEDER 3261	MOLLA DI TORSIONE 3261
88	CN33679	Steel	DOOR LATCH	VERROU DE PORTE	CIERRE DE PUERTA	KLAPPENVERSCHLUSS	DISPOSITIVO DI CHIUSURA SPORTELLINO
89	CN35049	Polyurethane	FEED PISTON	PISTON D'ALIMENTATION	PISTÓN DE AVANCE	VORSCHUBKOLBEN	PISTONE DI ALIMENTAZIONE
90	HH11107	Rubber	O-RING 1AP18	JOINT TORIQUE 1AP18	JUNTA TÓRICA 1AP18	O-RING 1AP18	GUARNIZIONE CIRCOLARE 1AP18
91	KK23668	Steel	COMPRESSION SPRING 3668	RESSORT À PRESSION 3668	MUELLE DE COMPRESIÓN 3668	DRUCKFEDER 3668	MOLLA DI COMPRESIONE 3668
92	CN37998	Polyurethane	FEED PISTON STOP	ARRÊT DU PISTON D'ALIMENTATION	TOPE DE PISTÓN DE AVANCE	VORSCHUBKOLBEN-ANNSCHLAG	ARRESTO PISTONE DI ALIMENTAZIONE
93	HM10299	Steel	SPRING COLLAR	COLLIER À RESSORT	COLLARÍN DE MUELLE	FEDERTELLER	COLLARE MOLLA
94	JJ22408	Steel	RETAINING RING C24	BAGUE DE RETENUE C24	ANILLO DE RETENCIÓN C24	HALTERING C24	ANELLO DI FISSAGGIO C24
95	BB40405	Steel	SCREW M5x25	VIS M5x25	TORNILLO M5x25	SCHRAUBE M5x25	VITE M5x25
96	CN35006	Steel	CONTACT BOLT	BOULON DE CONTACT	PERNO DE CONTACTO	KONTAKTBOLZEN	BULLONE DI CONTATTO
97	HH11903	Rubber	O-RING 1A1,2x4	JOINT TORIQUE 1A1,2x4	JUNTA TÓRICA 1A 1,2x4	O-RING 1A 1,2x4	GUARNIZIONE CIRCOLARE 1A1,2x4
98	JJ10404	Steel	RETAINER E 3.2mm	DISP. DE RETENUE E 3.2 mm	RETENEDOR E 3,2 MM	RÜCKHALTER E 3,2 mm	FERMO A 'E' 3,2 mm
99	CN35121	Steel	CONTACT ARM B UNIT	UNITÉ DU BRAS DE CONTACT B	BRAZO DE CONTACTO 'B'	KONTAKTARM-EINHEIT B	UNITÀ BRACCIO DI CONTATTO 'B'
100	CN35051	Nylon	ARM GUIDE SPACER	ENTRETOISE DU GUIDE DU BRAS	ESPACIADOR DE GUÍA DEL BRAZO	ARMFÜHRUNGS-ABSTANDHALTER	DISTANZIATORE GUIDA BRACCIO
101	TA15789	Polyacetal, Terephthalate	LABEL ADJUST DIAL	MOLETTE DE RÉGLAGE AVEC ÉTIQUETTE	ETIQUETA DE DISCO DE AJUSTE	SCHILD FÜR DAS EINSTELLRAD	ETICHETTA MANOPOLA DI REGOLAZIONE
102	CN35124	Nylon	COVER	CAPOT	CUBIERTA	ABDECKUNG	COPERCHIO
103	EE39172	Steel	PLAIN WASHER 5,1X12X1,2	RONDILLE PLATE 5,1X12X1,2	ARANDELA PLANA 5,1X12X1,2	UNTERLEGSCHIEBE 5,1X12X1,2	RONDELLA PIANA 5,1X12X1,2
104	CC00401	Steel	ELASTIC STOP NUT M5	ÉCROU AUTOFREINÉ À INSERT ÉLASTIQUE M5	TUERCA DE TOPE DE SEGURIDAD M5	ELASTISCHE STOPMUTTER M5	DADO DI ARRESTO ELASTICO M5
105	CN81426		MAGAZINE CAP ASSY (CE)	ENSEMBLE DU CAPOT DU MAGASIN (CE)	CONJUNTO DE TAPA DEL CARGADOR (CE)	MAGAZINKAPPEN-BAUGRUPPE (CE)	GRUPPO COPERCHIO CARICATORE (CE)
106	CN38547	Polyacetal, Terephthalate	LABEL	ÉTIQUETTE	ETIQUETA	TYPENSCHILD	ETICHETTA
107	CN37428	Polyacetal	POST CAP	CAPUCHON AVANT	TAPA DEL POSTE	PFOSTENKAPPE	CAPPUCIO COLONNINA
108	HM10389	Polyacetal	NAIL SUPPORT	SUPPORT À CLOUS	SOPORTE DE CLAVOS	NAGELTRÄGER	SUPPORTO CHIODI
109	CN31745	Polyacetal	MAGAZINE POST	MONTANT DU MAGASIN	POSTE DE CARGADOR	MAGAZINPFOSTEN	COLONNINA CARICATORE
110	KK13051	Steel	TENSION SPRING 3051	RESSORT DE TENSION 3051	MUELLE TENSOR 3051	ZUGFEDER 3051	MOLLA DI TENSIONAMENTO 3051
111	CN30601	Nylon	SPACER	ENTRETOISE	ESPACIADOR	ABSTANDSHALTER	DISTANZIATORE
112	CN37383	Steel	RECEIVER, SPRING	RÉCEPTEUR, RESSORT	RECEPTOR, MUELLE	FEDERAUFHÄNGUNG	ESTREMITÀ RICEVENTE, MOLLA
113	EE39603	Rubber	POST RETAINER	DISP. DE RETENUE DU MONTANT	RETENEDOR DE POSTE	PFOSTENHALTER	FERMO COLONNINA
114	CN35133	Nylon	MAGAZINE	MAGASIN	CARGADOR	MAGAZIN	CARICATORE
115	FF31251	Steel	STEP PIN 1251	BOULON À GRADINS 1251	PERNO ESCALONADO 1251	STUFENBOLZEN 1251	PERNO SCALARE 1251
116	CN35126	Polyurethane	CONTACT TIP	EXTRÉMITÉ DE CONTACT	PUNTA DE CONTACTO	KONTAKTSPITZE	PUNTA DI CONTATTO
117	CN35048	Polyvinyl Chloride	DUST COVER	CAPOT ANTIPOUSSIÈRE	CUBIERTA ANTIPOLVRO	STAUBABDECKUNG	PROTEZIONE ANTIPOLVVERE
121	CN33627	Polyacetal	PILOT VALVE	DISTRIBUTEUR PILOTE	VÁLVULA PILOTO	PILOTVENTIL	VALVOLA PILOTA
123	CN33723	Steel	TRIGGER VALVE STEM	TIGE DE MANŒUVRE DU DÉCLENCHEUR	VÁSTAGO DE VÁLVULA DEL DISPARADOR	AUSLÖSEVENTILSCHAF	STELO VALVOLA GRILLETTO
124	CN31346	Polyacetal	TRIGGER VALVE CAP	CAPUCHON DE LA VALVE DU DÉCLENCHEUR	TAPA DE VÁLVULA DEL DISPARADOR	AUSLÖSEVENTILKAPPE	CAPPELLETTO VALVOLA GRILLETTO
125	KK33247	Steel	TORSION SPRING 3247	RESSORT DE TORSION 3247	MUELLE DE TORSIÓN 3247	TORSIONSFEDER 3247	MOLLA DI TORSIONE 3247



**CN550S(CE)**

ITEM NO.	PART NO.	MATERIAL	ENGLISH	FRANÇAIS	ESPAÑOL	DEUTSCH	ITALIANO
126	TA16138	Steel	S.T.LEVER	LEVIER À S. T.	PALANCA ST	HEBEL FÜR FORTLAUFENDE AUSLÖSUNG	LEVA S.T.
127	KK33144	Steel	TORSION SPRING 3144	RESSORT DE TORSION 3144	MUELLE DE TORSIÓN 3144	TORSIONSFEDER 3144	MOLLA DI TORSIONE 3144
128	CN35648	Polyacetal	TRIGGER	DÉCLENCHEUR	DISPARADOR	AUSLÖSER	GRILLETTO
130	CN35140	Steel	CONTACT ARM A	BRAS DE CONTACT A	BRAZO DE CONTACTO "A"	KONTAKTARM A	BRACCIO DI CONTATTO "A"
132	CN34883	Steel	SCREW M5X28	VIS M5X28	TORNILLO M5X28	SCHRAUBE M5X28	VITE M5X28
133	CN34881	Steel	HANGER	SUPPORT	COLGADOR	AUFHÄNGER	STAFFA
135	KK23653	Steel	COMPRESSION SPRING 3653	RESSORT À PRESSION 3653	MUELLE DE COMPRESIÓN 3653	DRUCKFEDER 3653	MOLLA DI COMPRESIONE 3653
136	CN38548	Polyethylene terephthalate	WARNING LABEL ISO	ÉTIQUETTE D'AVERTISSEMENT ISO	ETIQUETA DE ADVERTENCIA ISO	WARNSCHILD ISO	ETICHETTA DI AVVERTENZA ISO
200	CN81004		O-RING KIT	KIT DE JOINT TORIQUE	KIT DE JUNTA TÓRICA	O-RING-KIT	KIT GUARNIZIONE CIRCOLARE
201	CN80552		TRIGGER VALVE KIT	KIT DE MANŒUVRE DU DÉCLENCHEUR	KIT DE VÁLVULA DEL DISPARADOR	AUSLÖSEVENTIL-KIT	KIT VALVOLA GRILLETTO
202	CN81012		ARM GUIDE KIT	KIT GUIDE DU BRAS	KIT DE GUÍA DEL BRAZO	ARMFÜHRUNGSKIT	KIT GUIDA BRACCIO
203	CN80603		SEQUENTIAL TRIP KIT	KIT DE DÉCLENCHEMENT SÉQUENTIEL	KIT DE DISPARO SECUENCIAL	KIT FÜR FORTLAUFENDE AUSLÖSUNG	KIT DI ATTIVAZIONE IN SEQUENZA

# CN565S3, CN565S2(CE)

**EXPLODED  
VIEW AND SPARE  
PARTS LIST**

**SCHEMA ECLATE ET  
LISTE DES PIECES  
DE RECHANGE**

**DESPIECE DE LA  
MAQUINA Y LISTA  
DE RECAMBIOS**

**EINZELTEILDAR-  
STELLUNG UND  
ERSATZTEILLISTE**

**ESPLOSO DEI  
COMPONENTI ED  
ELENCO DELLE  
PARTI DI RICAMBIO**

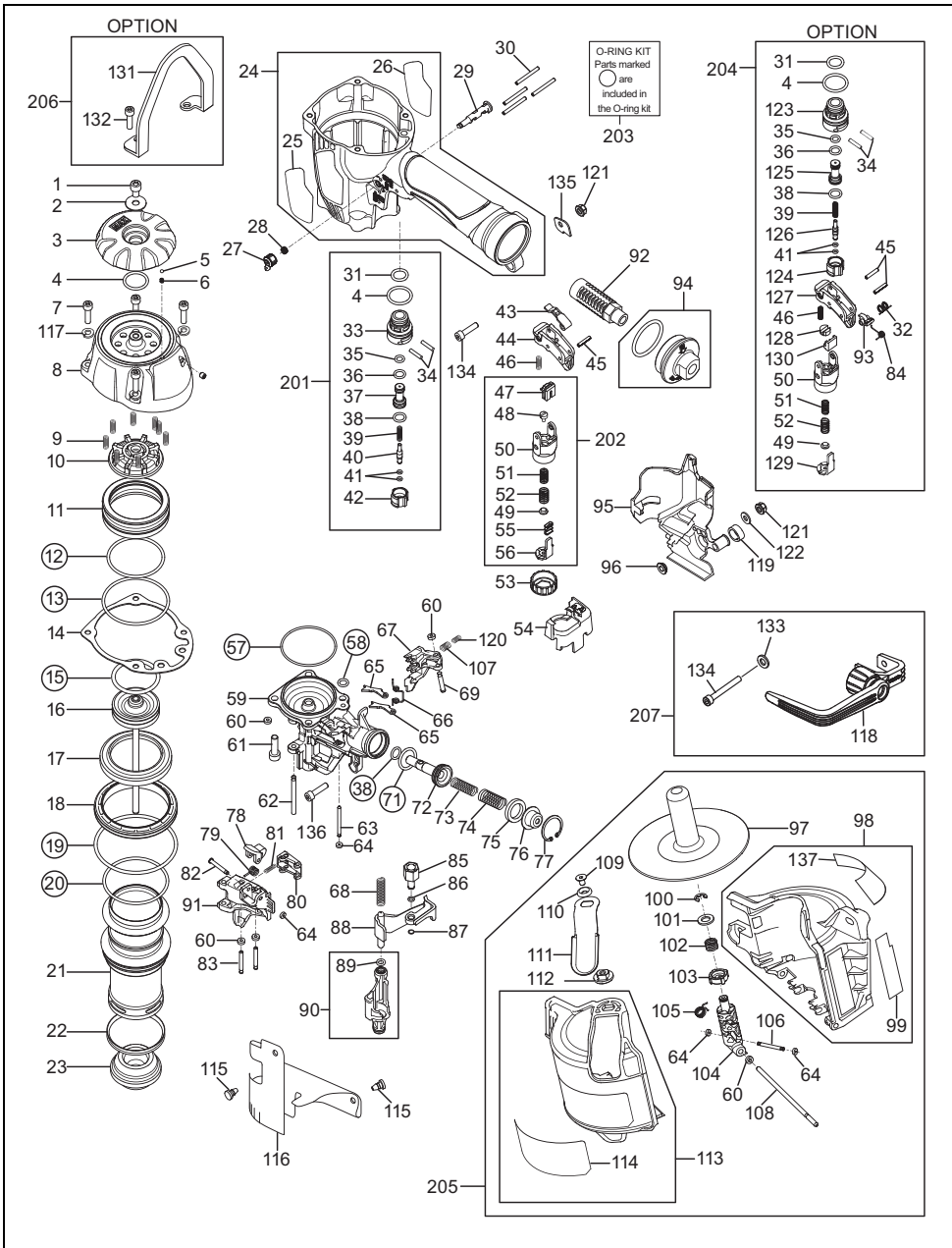

**CN565S3, CN565S2(CE)**

ITEM NO.	PRODUCT NAME	PART NO.	MATERIAL	ENGLISH	FRANÇAIS	ESPAÑOL	DEUTSCH	ITALIANO
1		CN38235	Steel	HEXAGON SOCKET HEAD CAP SCREW M6X10 MEC	VIS D'ASSEMBLAGE À 6 PANS CREUX M6X10 MEC	TORNILLO CON CABEZA HEXAGONAL INTERIOR M6X10 MEC	INNENSECKSCHRAUBE M6X10 MEC	VITE CON TESTA A ESAGONO INCASSATO M6 X 10 MEC
2		CN38236	Steel	PLAIN WASHER 6.5X20X1	RONDELLE PLATE 6.5X20X1	ARANDELA PLANA 6.5X20X1	UNTERLEGSCHEIBE 6.5X20X1	RONDELLA PIANA 6.5X20X1
3		CN38237	Polyurethane	EXHAUST COVER	CAPOT D'ÉCHAPPEMENT	CUBIERTA DE ESCAPE	ABLUFTGITTER	COPERTURA SCARICO
4		KN12644	Rubber	O-RING 1AP20	JOINT TORIQUE 1AP20	JUNTA TÓRICA 1AP20	O-RING 1AP20	GUARNIZIONE CIRCOLARE 1AP20
5		CN38141	Steel	STEEL BALL 3	BILLE EN ACIER 3	BOLA DE ACERO 3	STAHLKUGEL 3	SFERA DI ACCIAIO 3
6		CN38292	Steel	COMPRESSION SPRING 8292	RESSORT À PRESSION 8292	MUELLE DE COMPRESIÓN 8292	DRUCKFEDER 8292	MOLLA DI COMPRESIONE 8292
7		BB40401	Steel	BOLT 5X22	BOULON 5X22	PERNO 5X22	BOLZEN 5X22	BULLONE 5X22
8		CN81290	Aluminum, Steel	CYLINDER CAP UNIT	CAPUCHON DU CYLINDRE	UNIDAD DE TAPA DEL CILINDRO	ZYLINDERDECKEL-EINHEIT	UNITÀ CALOTTA CILINDRO
9		CN38241	Steel	COMPRESSION SPRING 8241	RESSORT À PRESSION 8241	MUELLE DE COMPRESIÓN 8241	DRUCKFEDER 8241	MOLLA DI COMPRESIONE 8241
10		CN38243	Polyurethane	PISTON STOP	BUTÉE DE PISTON	TOPE DEL PISTÓN	KOLBENSANSLAG	ARRESTO PISTONE
11		CN38242	Aluminum	HEAD VALVE PISTON	PISTON DE DISTRIBUTEUR AVANT	PISTÓN DE VÁLVULA DE IMPULSIÓN	DRUCKVENTILKOLBEN	PISTONE VALVOLA DI TESTA
12		CN38284	Rubber	O-RING AS568-136	JOINT TORIQUE AS568-136	JUNTA TÓRICA AS568-136	O-RING AS568-136	GUARNIZIONE CIRCOLARE AS568-136
13		KN12645	Rubber	O-RING AS568-142	JOINT TORIQUE AS568-142	JUNTA TÓRICA AS568-142	O-RING AS568-142	GUARNIZIONE CIRCOLARE AS568-142
14		CN38269	Aluminum, Rubber	CYLINDER CAP SEAL	JOINT DU CAPUCHON DU CYLINDRE	JUNTA ESTANCA DE TAPA DEL CILINDRO	ZYLINDERDECKEL-DICHTUNG	GUARNIZIONE CALOTTA CILINDRO
15		CN38226	Rubber	O-RING 1BP40	JOINT TORIQUE 1BP40	JUNTA TÓRICA 1BP40	O-RING 1BP40	GUARNIZIONE CIRCOLARE 1BP40
16		CN81266	Aluminum, Steel	MAIN PISTON UNIT	PISTON PRINCIPAL	PISTÓN PRINCIPAL	HAUPTKOLBENEINHEIT	UNITÀ PISTONE PRINCIPALE
17		CN38234	Polyurethane	CYLINDER SEAL	JOINT DE CYLINDRE	JUNTA ESTANCA DEL CILINDRO	ZYLINDERDICHTUNG	GUARNIZIONE CILINDRO
18		CN38233	Polycetal	CYLINDER RING CN565S2	BAGUE DU CYLINDRE CN565S2	ARO DEL CILINDRO (CN565S2)	ZYLINDERRING CN565S2	ANELLO CILINDRO CN565S2
19		CN38005	Rubber	O-RING 1AG75	JOINT TORIQUE 1AG75	JUNTA TÓRICA 1AG75	O-RING 1AG75	GUARNIZIONE CIRCOLARE 1AG75
20		CN38281	Rubber	O-RING AS568-141	JOINT TORIQUE AS568-141	JUNTA TÓRICA AS568-141	O-RING AS568-141	GUARNIZIONE CIRCOLARE AS568-141
21		CN38232	Aluminum	CYLINDER	CYLINDRE	CILINDRO	ZYLINDER	CILINDRO
22		CN37991	Rubber	CHECK VALVE	CLAPET ANTIRETOUR	VÁLVULA DE RETENCIÓN	RÜCKSCHLAGVENTIL	VALVOLA DI RITEGNO
23		CN38272	Rubber	BUMPER	AMORTISSEUR	AMORTIGUADOR	STOSSDÄMPFER	AMMORTIZZATORE
24		CN81294	Aluminum, Rubber	FRAME ASSY	ENSEMBLE DU CHÂSSIS	CONJUNTO DE ARMAZÓN	GEHÄUSEBAUGRUPPE	GRUPPO TELAIO
25		CN38230	Aluminum, Polyurethane	NAME PLATE A	PLAQUE SIGNALÉTIQUE A	PLACA DE NOMBRE 'A'	NAMENSCHILD A	TARGHETTA DATI IDENTIFICATIVI 'A'
26		CN38231	Aluminum, Polyurethane	NAME PLATE B	PLAQUE SIGNALÉTIQUE B	PLACA DE NOMBRE 'B'	NAMENSCHILD B	TARGHETTA DATI IDENTIFICATIVI 'B'
27		KN12621	Nylon	TRIGGER LOCK DIAL	MOLETTE DE BLOCAGE DE LA COMMANDE	DISCO DE BLOQUEO DEL DISPARADOR	AUSLÖSESPERRE-EINSTELLRAD	MANOPOLA DI BLOCCO DEL GRILLETTO
28		KK23507	Steel	SPRING 3507	RESSORT 3507	MUELLE 3507	FEDER 3507	COM. 3507
29		KN12622	Nylon	TRIGGER LOCK LEVER	LEVIER DE BLOCAGE DE LA COMMANDE	PALANCA DE SEGURO DEL DISPARADOR	AUSLÖSESPERRHEBEL	LEVA DI BLOCCO DEL GRILLETTO
30		FF21235	Steel	SPRING PIN 3X30	GOUPILLÉ ÉLASTIQUE 3X30	PERNO DE MUELLE 3X30	FEDERSTIFT 3X30	PERNO A MOLLA 3X30
31		KN12643	Rubber	O-RING 1AP12	JOINT TORIQUE 1AP12	JUNTA TÓRICA 1AP12	O-RING 1AP12	GUARNIZIONE CIRCOLARE 1AP12
32		KK33144	Steel	TORSION SPRING 3144	RESSORT DE TORSION 3144	MUELLE DE TORSIÓN 3144	TORSIONSFEDER 3144	MOLLA DI TORSIONE 3144
33		CN33909	Polycetal	TRIGGER VALVE HOUSING	LOGEMENT DE LA VALVE DE DÉCLENCHEMENT	CARACA DE VÁLVULA DEL DISPARADOR	AUSLÖSEVENTILGEHÄUSE	ALLOGGIAMENTO VALVOLA GRILLETTO
34		KN12660	Stainless steel	STRAIGHT PIN 2660	GOUPILLE DROITE 2660	PERNO RECTO 2660	ZYLINDERSTIFT 2660	PERNO DIRITTO 2660
35		KN12642	Rubber	O-RING 1AP6	JOINT TORIQUE 1AP6	JUNTA TÓRICA 1AP6	O-RING 1AP6	GUARNIZIONE CIRCOLARE 1AP6

**CN565S3, CN565S2(CE)**

ITEM NO.	PRODUCT NAME	PART NO.	MATERIAL	ENGLISH	FRANÇAIS	ESPAÑOL	DEUTSCH	ITALIANO
36		HH11209	Rubber	O-RING 1BP7 N10028	JOINT TORIQUE 1BP7 N10028	JUNTA TÓRICA 1BP7 N10028	O-RING 1BP7 N10028	GUARNIZIONE CIRCOLARE 1BP7 N10028
37		CN33627	Polyacetal	PILOT VALVE	DISTRIBUTEUR PILOTE	VÁLVULA PILOTO	PILOTVENTIL	VALVOLA PILOTA
38		KN12641	Rubber	O-RING 1AP9	JOINT TORIQUE 1AP9	JUNTA TÓRICA 1AP9	O-RING 1AP9	GUARNIZIONE CIRCOLARE 1AP9
39		KK24123	Stainless steel	COMPRESSION SPRING 4123	RESSORT À PRESSION 4123	MUELLE DE COMPRESIÓN 4123	DRUCKFEDER 4123	MOLLA DI COMPRESIONE 4123
40		CN35128	Steel	TRIGGER VALVE STEM	TIGE DE MANŒUVRE DU DÉCLENCHEUR	VÁSTAGO DE VÁLVULA DEL DISPARADOR	AUSLÖSEVENTILSCHAFST	STELO VALVOLA GRILLETTO
41		KN12647	Rubber	O-RING 1B 1.4X2.5	JOINT TORIQUE 1B 1.4X2.5	JUNTA TÓRICA 1B 1.4X2.5	O-RING 1B 1.4X2.5	GUARNIZIONE CIRCOLARE 1B 1,4 X 2,5
42		CN33910	Polyacetal	TRIGGER VALVE CAP	CAPUCHON DE LA VALVE DU DÉCLENCHEUR	TAPA DE VÁLVULA DEL DISPARADOR	AUSLÖSEVENTILKAPPE	CAPPELLETTO VALVOLA GRILLETTO
43		CN35115	Steel	CONTACT LEVER	LEVIER À CONTACT	PALANCA DE CONTACTO	KONTAKTHEBEL	LEVA DI CONTATTO
44		CN35001	Polyacetal	TRIGGER	DÉCLENCHEUR	DISPARADOR	AUSLÖSER	GRILLETTO
45		FF22402	Stainless steel	SPRING PIN 3X16 (LIGHT LOAD)	GOUPILLE ÉLASTIQUE 3X16 (FAIBLE CHARGE)	PERNO DE MUELLE 3X16 (CARGA LIGERA)	FEDERSTIFT 3X16 (GERINGE LAST)	PERNO A MOLLA 3 X 16 (CARICO LEGGERO)
46		KK23129	Steel	COMPRESSION SPRING 3129	RESSORT À PRESSION 3129	MUELLE DE COMPRESIÓN 3129	DRUCKFEDER 3129	MOLLA DI COMPRESIONE 3129
47		CN35656	Nylon	LEVER	LEVIER	PALANCA	HEBEL	LEVA
48		CN38343	Steel	ARM GUIDE PIN	GOUPILLE DU GUIDE DU BRAS	PERNO DE GUÍA DEL BRAZO	ARMFÜHRUNGSTIFT	PERNO GUIDA BRACCIO
49		HN10785	Rubber	CONTACT BUMPER	AMORTISSEUR DE CONTACT	AMORTIGUADOR DE CONTACTO	KONTAKTSTOSSDÄMPFER	AMMORTIZZATORE CONTATTO
50		CN38263	Nylon	ARM GUIDE	GUIDE DU BRAS	GUÍA DEL BRAZO	ARMFÜHRUNG	GUIDA BRACCIO
51		KK23735	Steel	COMPRESSION SPRING 3735	RESSORT À PRESSION 3735	MUELLE DE COMPRESIÓN 3735	DRUCKFEDER 3735	MOLLA DI COMPRESIONE 3735
52		KK23736	Steel	COMPRESSION SPRING 3736	RESSORT À PRESSION 3736	MUELLE DE COMPRESIÓN 3736	DRUCKFEDER 3736	MOLLA DI COMPRESIONE 3736
53		CN38313	Polyacetal	ADJUST DIAL	MOLETTE DE RÉGLAGE	DISCO DE AJUSTE	EINSTELLRAD	MANOPOLA DI REGOLAZIONE
54		CN38277	Nylon	ADJUST SPACER	ENTRETOISE D'AJUSTEMENT	ESPACIADOR DE AJUSTE	EINSTELLABSTANDSHALTER	DISTANZIATORE DI REGOLAZIONE
55		CN38099	Steel	SWITCH SPRING	RESSORT DU COMMUTATEUR	MUELLE CONMUTADOR	SCHALTFEDER	MOLLA INTERRUOTORE
56		CN38265	Steel	CONTACT ARM A	BRAS DE CONTACT A	BRAZO DE CONTACTO "A"	KONTAKTARM A	BRACCIO DI CONTATTO "A"
57		CN38283	Rubber	O-RING AS568-033	JOINT TORIQUE AS568-033	JUNTA TÓRICA AS568-033	O-RING AS568-033	GUARNIZIONE CIRCOLARE AS568-033
58		CN38279	Rubber	O-RING 1AP7	JOINT TORIQUE 1AP7	JUNTA TÓRICA 1AP7	O-RING 1AP7	GUARNIZIONE CIRCOLARE 1AP7
59		CN38245	Steel	NOSE	BUSE	NARIZ	NASE	PUNTA
60		EE39602	Polyurethane	WASHER 7	RONDELLE 7	ARANDELA 7	UNTERLEGSCHIEBE 7	RONDELLA 7
61		BB40413	Steel	BOLT 6X22	BOULON 6X22	PERNO 6X22	BOLZEN 6X22	BULLONE 6X22
62		CN38246	Steel	STRAIGHT PIN 8246	GOUPILLE DROITE 8246	PERNO RECTO 8246	ZYLINDERSTIFT 8246	PERNO DIRITTO 8246
63		CN38297	Steel	STRAIGHT PIN 8297	GOUPILLE DROITE 8297	PERNO RECTO 8297	ZYLINDERSTIFT 8297	PERNO DIRITTO 8297
64		EE39609	Polyurethane	RUBBER WASHER 1,8X6X2	RONDELLE DE CAOUTCHOUC 1,8X6X2	ARANDELA DE CAUCHO 1,8X6X2	GUMMISCHIEBE 1,8X6X2	RONDELLA IN GOMMA 1,8X6X2
65		CN38296	Steel	CHECK PAWL	CLIQUET D'ARRÊT	TRINQUETE DE RETENCIÓN	PRÜFKLINKE	NOTTOLINO DI CONTROLLO
66		CN38298	Steel	TORSION COIL SPRING 8298	RESSORT HÉLICOÏDAL DE TORSION 8298	MUELLE DE TORSIÓN 8298	TORSIONS-SPIRALFEDER 8298	MOLLA ELICOIDALE DI TORSIONE 8298
67		CN38247	Steel	FEED PAWL	CLIQUET D'ALIMENTATION	TRINQUETE DE AVANCE	VORSCHUBKLINKE	NOTTOLINO DI ALIMENTAZIONE
68		CN38276	Steel	COMPRESSION SPRING 8276	RESSORT À PRESSION 8276	MUELLE DE COMPRESIÓN 8276	DRUCKFEDER 8276	MOLLA DI COMPRESIONE 8276
69		CN38286	Steel	STEP PIN 8286	BOULON À GRADINS 8286	PERNO ESCALONADO 8286	STUFENBOLZEN 8286	PERNO SCALARE 8286
71		CN38000	Rubber	O-RING 1A P18	JOINT TORIQUE 1A P18	JUNTA TÓRICA 1A P18	O-RING 1A P18	GUARNIZIONE CIRCOLARE 1A P18

**CN565S3, CN565S2(CE)**

ITEM NO.	PRODUCT NAME	PART NO.	MATERIAL	ENGLISH	FRANÇAIS	ESPAÑOL	DEUTSCH	ITALIANO
72		CN38248	Steel	FEED PISTON	PISTON D'ALIMENTATION	PISTÓN DE AVANCE	VORSCHUBKOLBEN	PISTONE DI ALIMENTAZIONE
73		CN38308	Steel	COMPRESSION SPRING 8308	RESSORT À PRESSION 8308	MUELLE DE COMPRESIÓN 8308	DRUCKFEDER 8308	MOLLA DI COMPRESIONE 8308
74		CN38016	Steel	COMPRESSION SPRING 8016	RESSORT À PRESSION 8016	MUELLE DE COMPRESIÓN 8016	DRUCKFEDER 8016	MOLLA DI COMPRESIONE 8016
75		CN37998	Steel	FEED PISTON STOP	ARRÊT DU PISTON D'ALIMENTATION	TOPE DE PISTÓN DE AVANCE	VORSCHUBKOLBEN-ANSCHLAG	ARRESTO PISTONE DI ALIMENTAZIONE
76		CN37995	Steel	SPRING COLLAR	COLLIER À RESSORT	COLLARÍN DE MUELLE	FEDERTELLER	COLLARE MOLLA
77		CN38012	Stainless steel	C-RETAINING RING 24	BAGUE-C-DE RETENUE 24	ANILLO DE RETENCIÓN EN "C" 24	C-HALTERING 24	ANELLO DI FISSAGGIO A "C" 24
78		HN11405	Steel	DOOR LATCH	VERROU DE PORTE	CIERRE DE PUERTA	KLAPPENVERSCHLUSS	DISPOSITIVO DI CHIUSURA SPORTELLINO
79		CN38127	Steel	TORSION SPRING 8127	RESSORT DE TORSION 8127	MUELLE DE TORSIÓN 8127	TORSIONSFEDER 8127	MOLLA DI TORSIONE 8127
80		CN38294	Steel	RATCHET A	CLIQUET A	TRINQUETE "A"	SPERRKLINKE A	ROCCETTO "A"
81		CN38295	Steel	COMPRESSION SPRING 8295	RESSORT À PRESSION 8295	MUELLE DE COMPRESIÓN 8295	DRUCKFEDER 8295	MOLLA DI COMPRESIONE 8295
82		FF41599	Steel	PIN 1599	GOUPILLE 1599	PERNO 1599	STIFT 1599	PERNO 1599
83		CN38250	Steel	STRAIGHT PIN 8250	GOUPILLE DROITE 8250	PERNO RECTO 8250	ZYLINDERSTIFT 8250	PERNO DIRITTO 8250
84		KK33247	Steel	SPRING 3247	RESSORT 3247	MUELLE 3247	FEDER 3247	COM. 3247
85		CN38260	Steel	CONTACT BOLT	BOULON DE CONTACT	PERNO DE CONTACTO	KONTAKTBOLZEN	BULLONE DI CONTATTO
86		CN37992	Rubber	O-RING A1,2X4	JOINT TORIQUE A1,2X4	JUNTA TÓRICA A 1,2X4	O-RING A1,2X4	GUARNIZIONE CIRCOLARE A1,2X4
87		CN38289	Steel	ADJUST STOPPER	BUTÉE DE RÉGLAGE	TOPE DE AJUSTE	EINSTELLSTOPPER	FERMO DI REGOLAZIONE
88		CN81272	Steel	CONTACT ARM B UNIT	UNITÉ DU BRAS DE CONTACT B	BRAZO DE CONTACTO "B"	KONTAKTARM-EINHEIT B	UNITÀ BRACCIO DI CONTATTO "B"
89		CN38282	Rubber	O-RING 1B P5	JOINT TORIQUE 1B P5	JUNTA TÓRICA 1B P5	O-RING 1B P5	GUARNIZIONE CIRCOLARE 1B P5
90		CN81298	Steel	CONTACT NOSE ASSY	ENSEMBLE DE LA BUSE DE CONTACT	CONJUNTO DE NARIZ DE CONTACTO	KONTAKTNASEN-BAUGRUPPE	GRUPPO PUNTA DI CONTATTO
91		CN38249	Steel	DOOR	PORTE	PUERTA	KLAPPE	SPORTELLINO
92		CN38285	Nylon	END CAP FILTER	FILTRE DU CAPUCHON D'EXTREMITÉ	FILTRO DE TAPÓN TERMINAL	ENDKAPPENFILTER	FILTRO PEZZO DI CHIUSURA FINALE
93		TA16138	Steel	S.T. LEVER	LEVIER À S. T.	PALANCA ST	HEBEL FÜR FORTLAUFENDE AUSLÖSUNG	LEVA S.T.
94		CN81224	Aluminum, Rubber	END CAP ASSY	ENSEMBLE DU CAPUCHON D'EXTREMITÉ	CONJUNTO DE TAPÓN TERMINAL	ENDKAPPEN-BAUGRUPPE	GRUPPO PEZZO DI CHIUSURA FINALE
95		CN38273	Polypropylene	ARM COVER	CAPOT DU BRAS	CUBIERTA DE BRAZO	ARMABDECKUNG	COPERTURA BRACCIO
96		CN38302	Aluminum	COLLAR	COLLIER	COLLARÍN	STELLRING	COLLARE
97		CN38159	Polyacetal	NAIL SUPPORT	SUPPORT À CLOUS	SOPORTE DE CLAVOS	NAGELTRÄGER	SUPPORTO CHIODI
98	CN565S3	CN81292	Polycarbonate	MAGAZINE	MAGASIN	CARGADOR	MAGAZIN	CARICATORE
	CN565S2(CE)	CN81396		MAGAZINE LABEL ASSY (CE)	ENSEMBLE DE L'ÉTIQUETTE DU MAGASIN (CE)	ETIQUETA DEL CARGADOR (CE)	MAGAZIN-TYPENSCHILD-BAUGRUPPE (CE)	GRUPPO ETICHETTA CARICATORE (CE)
99		CN38293	Polyacetal, Terephthalate	NAILSUPPORT SWITCH LABEL	ÉTIQUETTE DU COMMUTEUR DU SUPPORT À CLOU	ETIQUETA DE CAMBIO DEL SOPORTE DE CLAVOS	NAGELTRÄGER-EINSTELLUNGSSCHILD	ETICHETTA INTERRUOTORE SUPPORTO CHIODI
100		CN38165	Steel	E-RETAINING RING 6	BAGUE-E-DE RETENUE 6	ANILLO DE RETENCIÓN EN "E" 6	E-HALTERING 6	ANELLO DI FISSAGGIO A "E" 6
101		CN38161	Steel	PLANE WASHER 8	RONDELLE PLATE 8	ARANDELA 8	UNTERLEGSscheibe 8	RONDELLA PIANA 8
102		CN38164	Steel	COMPRESSION SPRING 8164	RESSORT À PRESSION 8164	MUELLE DE COMPRESIÓN 8164	DRUCKFEDER 8164	MOLLA DI COMPRESIONE 8164
103		CN38163	Polyacetal	BASE DIAL	MOLETTE DE BASE	DISCO BASE	BASISEINSTELLRAD	MANOPOLA DI BASE
104		HN12057	Nylon	NAIL POST	MONTANT À CLOU	POSTE DE CLAVOS	NAGELPFOSTEN	COLONNINA CHIODI
105		HN12099	Steel	TORSION SPRING 2099	RESSORT DE TORSION 2099	MUELLE DE TORSIÓN 2099	TORSIONSFEDER 2099	MOLLA DI TORSIONE 2099
106		FF31642	Steel	STRAIGHT PIN 8168	GOUPILLE DROITE 8168	PERNO RECTO 8168	ZYLINDERSTIFT 8168	PERNO DIRITTO 8168
107		CN38307	Steel	COMPRESSION SPRING 8307	RESSORT À PRESSION 8307	MUELLE DE COMPRESIÓN 8307	DRUCKFEDER 8307	MOLLA DI COMPRESIONE 8307

**CN565S3, CN565S2(CE)**

ITEM NO.	PRODUCT NAME	PART NO.	MATERIAL	ENGLISH	FRANÇAIS	ESPAÑOL	DEUTSCH	ITALIANO
108		HN12098	Steel	STRAIGHT PIN (MAGAZINE HINGE)	GOUPILLE DROITE (CHARNIÈRE DU MAGASIN)	PERNO RECTO (BISAGRA DEL CARGADOR)	ZYLINDERSTIFT (MAGAZINSCHARNIER)	PERNO DIRITTO (CERNIERA CARICATORE)
109		HN12079	Steel	HEXAGON SOCKET COUNTERSUNK HEAD SCREW 5X8	VIS D'ASSEMBLAGE À TÊTE FRAISÉE À 6 PANS 5x8	TORNILLO DE CABEZA AVELLANADA CON HUECO HEXAGONAL 5X8	INNENSECHSKANT-SENKKOPFSCHRAUBE 5X8	VITE A TESTA SVASATA A ESAGONO INCASSATO 5 X 8
110		HN12081	Aluminum	COUNTERSUNK WASHER 5	RONDELLE FRAISÉE 5	ARANDELA AVELLANADA 5	VERSENKTE UNTERLEGSCHIBE 5	RONDELLA SVASATA 5
111		HN12062	Stainless steel	PRESSER	PRESSE	PRENSADOR	DRÜCKER	PRESSATORE
112		HN12063	Aluminum	PRESSER NUT	ÉCROU PRESSEUR	TUERCA PRENSADORA	DRÜCKERMUTTER	DADO DEL PRESSATORE
113	CN565S3	CN81320	Polycarbonate	MAGAZINE CAP USA	CAPUCHON DU MAGASIN ÉTATS-UNIS	TAPA DEL CARGADOR (EE.UU.)	MAGAZINKAPPE USA	COPERCHIO CARICATORE USA
	CN565S2(CE)	CN81334	Polycarbonate	MAGAZINE CAP CE	CAPUCHON DU MAGASIN CE	TAPA DEL CARGADOR (CE)	MAGAZINKAPPE CE	COPERCHIO CARICATORE CE
114	CN565S3	CN38346	Polycetel, Terephthalate	WARNING LABEL(USA)	ÉTIQUETTE D'AVERTISSEMENT (ÉTATS-UNIS)	ETIQUETA DE ADVERTENCIA (EE.UU.)	WARNSCHILD (USA)	ETICHETTA DI AVVERTENZA (USA)
	CN565S2(CE)	CN38442	Polycetel, Terephthalate	WARNING LABEL(CE)	ÉTIQUETTE D'AVERTISSEMENT (CE)	ETIQUETA DE ADVERTENCIA (CE)	WARNSCHILD (CE)	ETICHETTA DI AVVERTENZA (CE)
115		CN31083	Rubber	HOOK, DUST COVER	CROCHET, CAPOT ANTIPOUSSIÈRE	GANCHO, CUBIERTA ANTIPOLV	HAKEN, STAUBABDECKUNG	GANCIO, PROTEZIONE ANTIPOLVERE
116		CN38270	Polycarbonate	DUST COVER	CAPOT ANTIPOUSSIÈRE	CUBIERTA ANTIPOLV	STAUBABDECKUNG	PROTEZIONE ANTIPOLVERE
117		EE11104	Steel	SPRING WASHER 2-5	RONDELLE DE RESSORT 2-5	ARANDELA DE MUELLE 2-5	UNTERLEGFEDER 2-5	RONDELLA ELASTICA 2-5
118		HN70292	Steel	HOOK ASSY	ENSEMBLE DU CROCHET	CONJUNTO DE GANCHO	HAKENBAUGRUPPE	GRUPPO GANCIO
119		CN38271	Urethane	CONTACT TOP	EXTRÉMITÉ DE CONTACT	PARTE SUPERIOR DE CONTACTO	KONTAKTSPITZE	PARTE SUPERIORE DI CONTATTO
120		CN38309	Steel	COMPRESSION SPRING 8309	RESSORT À PRESSION 8309	MUELLE DE COMPRESIÓN 8309	DRUCKFEDER 8309	MOLLA DI COMPRESIONE 8309
121		CN38310	Steel	HEXAGON NUT WITH FLANGE M5	ÉCROU À 6 PANS AVEC BRIDE M5	TUERCA HEXAGONAL CON REBORDE M5	SECHSKANTMUTTER MIT FLANSCH M5	DADO ESAGONALE CON FLANGIA M5
122		KN12619	Steel	PLANE WASHER 5.1X12X1.2	RONDELLE PLATE 5.1X12X1.2	ARANDELA 5.1X12X1.2	UNTERLEGSCHIBE 5.1X12X1.2	RONDELLA PIANA 5.1X12X1.2
123		CN31323	Polycetel	TRIGGER VALVE HOUSING	LOGEMENT DE LA VALVE DE DÉCLENCHEMENT	CARCAZA DE VÁLVULA DEL DISPARADOR	AUSLÖSEVENTILGEHÄUSE	ALLOGGIAMENTO VALVOLA GRILLETTO
124		CN31346	Polycetel	TRIGGER VALVE CAP	CAPUCHON DE LA VALVE DU DÉCLENCHEUR	TAPA DE VÁLVULA DEL DISPARADOR	AUSLÖSEVENTILKAPPE	CAPPELLETTO VALVOLA GRILLETTO
125		CN33627	Polycetel	PILOT VALVE	DISTRIBUTEUR PILOTE	VÁLVULA PILOTO	PILOTVENTIL	VALVOLA PILOTA
126		CN33723	Steel	TRIGGER VALVE STEM	TIGE DE MANŒUVRE DU DÉCLENCHEUR	VÁSTAGO DE VÁLVULA DEL DISPARADOR	AUSLÖSEVENTILSCH AFT	STELO VALVOLA GRILLETTO
127		CN35648	Polycetel	TRIGGER	DÉCLENCHEUR	DISPARADOR	AUSLÖSER	GRILLETTO
128		CN38299	Steel	ARMGUIDE PIN	GOUPILLE DU GUIDE DU BRAS	PERNO DE GUÍA DEL BRAZO	ARMFÜHRUNGSTIFT	PERNO GUIDA BRACCIO
129		CN38300	Steel	CONTACT ARM A(ST)	BRAS DE CONTACT A (ST)	BRAZO DE CONTACTO "A" (ST)	KONTAKTARM A (FORTLAUFENDE AUSLÖSUNG)	BRACCIO DI CONTATTO "A" (ST)
130		CN38301	Steel	CONTACT ARM A GUIDE	GUIDE DU BRAS DE CONTACT A	GUÍA DEL BRAZO DE CONTACTO "A"	KONTAKTARM-FÜHRUNG A	GUIDA BRACCIO DI CONTATTO "A"
131		CN38312	Steel	BODY HANGER	SUPPORT DU CORPS	COLGADOR DEL CUERPO	GEHÄUSEAUFHÄNGER	STAFFA CORPO
132		BB40405	Steel	BOLT 5X25	BOULON 5X25	PERNO 5X25	BOLZEN 5X25	BULLONE 5X25
133	CN565S3	EE39172	Steel	WASHER 5.1X12X1.2	RONDELLE 5.1X12X1.2	ARANDELA 5.1X12X1.2	UNTERLEGSCHIBE 5.1X12X1.2	RONDELLA 5.1X12X1.2
134	CN565S3	BB40492	Steel	BOLT 5X42	BOULON 5X42	PERNO 5X42	BOLZEN 5X42	BULLONE 5X42
	CN565S2(CE)	KN12671	Steel	BOLT 5X28	BOULON 5X28	PERNO 5X28	BOLZEN 5X28	BULLONE 5X28
135	CN565S2(CE)	CN38311	Steel	PLATE	PLAQUE	PLACA	PLATTE	PIASTRA
136		CN38288		BOLT 5X20	BOULON 5X20	PERNO 5X20	BOLZEN 5X20	BULLONE 5X20
137	CN565S2(CE)	CN38538	Polyethylene terephthalate	WARNING LABEL ISO	ÉTIQUETTE D'AVERTISSEMENT ISO	ETIQUETA DE ADVERTENCIA ISO	WARNSCHILD ISO	ETICHETTA DI AVVERTENZA ISO

**CN565S3, CN565S2(CE)**

ITEM NO.	PRODUCT NAME	PART NO.	MATERIAL	ENGLISH	FRAÇAIS	ESPAÑOL	DEUTSCH	ITALIANO
201		CN81287		TRIGGER VALVE KIT CN565S2	KIT DE LA VALVE DU DÉCLENCHEUR CN565S2	KIT DE VÁLVULA DEL DISPARADOR (CN565S2)	AUSLÖSEVENTIL-KIT CN565S2	KIT VALVOLA GRILLETTO CN565S2
202		CN81315		ARM GUIDE KIT CN565S2	KIT GUIDE DU BRAS CN565S2	KIT DE GUÍA DEL BRAZO (CN565S2)	ARMFÜHRUNGSKIT CN565S2	KIT GUIDA BRACCIO CN565S2
203		CN81286		O-RING KIT CN565S2	KIT DE JOINT TORIQUE CN565S2	KIT DE JUNTA TÓRICA (CN565S2)	O-RING-KIT CN565S2	KIT GUARNIZIONI CIRCOLARI CN565S2
204		CN81289		ST KIT CN565S2	KIT CS CN565S2	KIT ST (CN565S2)	KIT FÜR FORTLAUFENDE AUSLÖSUNG CN565S2	KIT ST CN565S2
205	CN565S3	CN81321		MAGAZINE ASSY USA	ENS. MAGASIN ÉTATS-UNIS	CONJUNTO DE CARGADOR (EE.UU.)	MAGAZINBAUGRUPPE USA	GRUPPO CARICATORE USA
	CN565S2(CE)	CN81335		MAGAZINE ASSY CE	ENS. MAGASIN CE	CONJUNTO DE CARGADOR (CE)	MAGAZINBAUGRUPPE CE	GRUPPO CARICATORE CE
206		CN81300		BODY HANGER KIT CN565S2	KIT DU SUPPORT DU CORPS CN565S2	KIT DE COLGADOR DEL CUERPO (CN565S2)	GEHÄUSE- AUFHÄNGER-KIT CN565S2	KIT STAFFA CORPO CN565S2
207		CN81301		HOOK KIT(CN565S2)	KIT CROCHET (CN565S2)	KIT DE GANCHO (CN565S2)	HAKEN-KIT (CN565S2)	KIT GANCIO (CN565S2)

# CN665D

EXPLODED  
VIEW AND SPARE  
PARTS LIST

SCHEMA ECLATE ET  
LISTE DES PIECES  
DE RECHANGE

DESPIECE DE LA  
MAQUINA Y LISTA  
DE RECAMBIOS

EINZELTEILDAR-  
STELLUNG UND  
ERSATZTEILLISTE

ESPLOSO DEI  
COMPONENTI ED  
ELENCO DELLE  
PARTI DI RICAMBIO

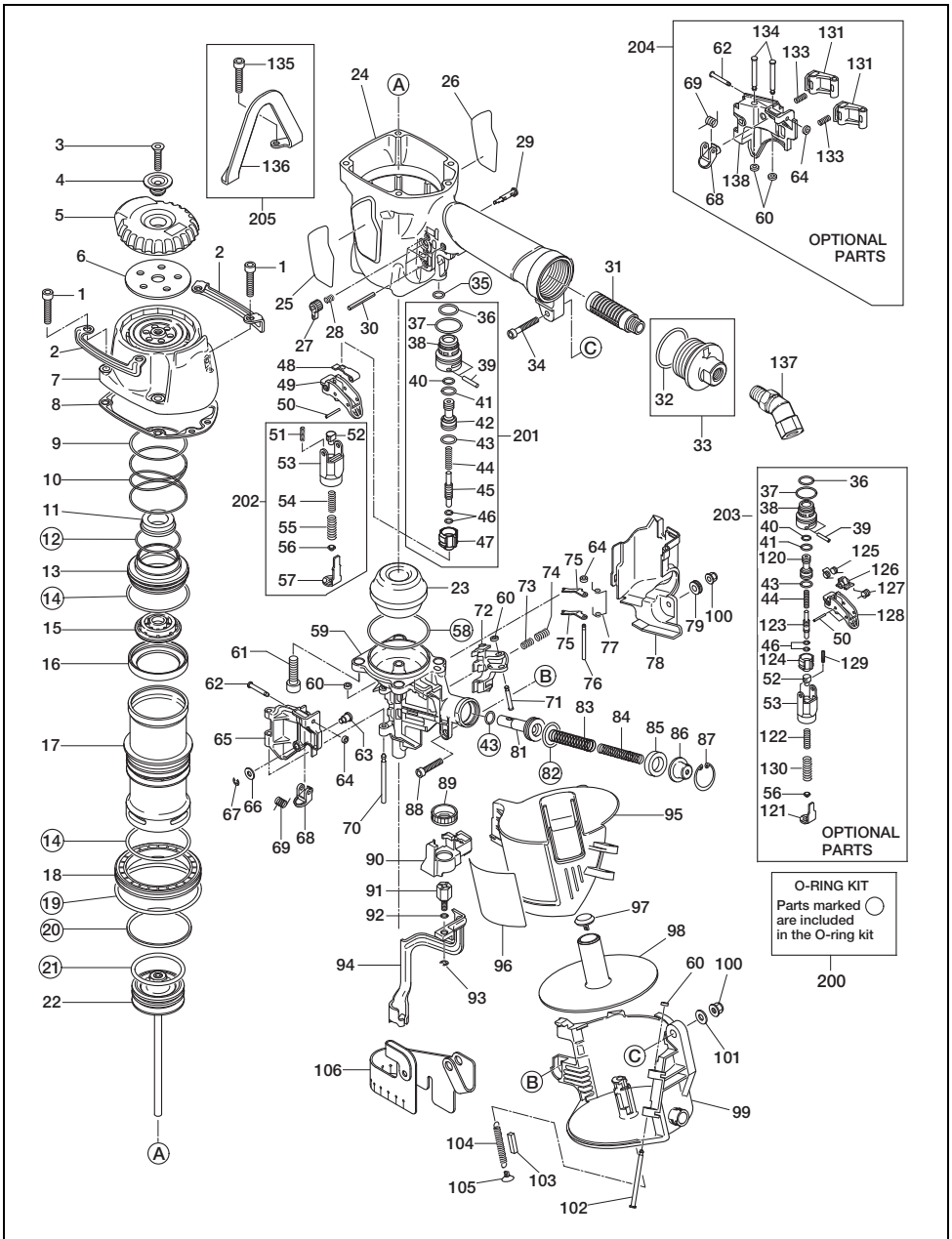



**CN665D**

ITEM NO.	PART NO.	MATERIAL	ENGLISH	FRANÇAIS	ESPAÑOL	DEUTSCH	ITALIANO
1	BB40422	Steel	BOLT 6X30	BOULON 6X30	PERNO 6X30	BOLZEN 6X30	BULLONE 6X30
2	CN36348	Steel	PROTECTOR	PROTECTION	PROTECTOR	SCHUTZ	PROTEZIONE
3	AA82411	Steel	SCREW M6 x27	VIS M6 X 27	TORNILLO M6 x27	SCHRAUBE M6X27	VITE M6X27
4	KN11393	Steel	EXHAUST COVER HOLDER	SUPPORT DU CAPOT D'ÉCHAPPEMENT	SOPORTE DE LA CUBIERTA DE ESCAPE	ABLUFTHALTERUNG	SUPPORTO COPERTURA SCARICO
5	CN35294	Rubber	EXHAUST COVER	CAPOT D'ÉCHAPPEMENT	CUBIERTA DE ESCAPE	ABLUFTHALTERUNG	COPERTURA SCARICO
6	KN11392	Steel	FILTER B	FILTRE B	FILTRO 'B'	FILTER B	FILTRO 'B'
7	CN70541	Aluminum, Steel	CYLINDER CAP UNIT	CAPUCHON DU CYLINDRE	UNIDAD DE TAPA DEL CILINDRO	ZYLINDERDECKEL-EINHEIT	UNITÀ CALOTTA CILINDRO
8	CN36308	Stainless steel, Rubber	CYLINDER CAP SEAL	JOINT DU CAPUCHON DU CYLINDRE	JUNTA ESTANCA DE TAPA DEL CILINDRO	ZYLINDERDECKEL-DICHTUNG	GUARNIZIONE CALOTTA CILINDRO
9	CN36331	Steel	WASHER, CYLINDER CAP	RONDELLE, CAPUCHON DU CYLINDRE	ARANDELA, TAPA DEL CILINDRO	UNTERLEGSSCHEIBE, ZYLINDERDECKEL	RONDELLA, CALOTTA CILINDRO
10	KK23655	Steel	COMPRESSION SPRING 3655	RESSORT À PRESSION 3655	MUELLE DE COMPRESSION 3655	DRUCKFEDER 3655	MOLLA DI COMPRESSIONE 3655
11	CN36107	Steel	PLAIN WASHER B	RONDELLE PLATE B	ARANDELA PLANA 'B'	UNTERLEGSSCHEIBE B	RONDELLA PIANA B
12	HH11141	Rubber	O-RING 1AS568-130	JOINT TORIQUE 1AS568-130	JUNTA TÓRICA 1AS568-130	O-RING 1AS568-130	GUARNIZIONE CIRCOLARE 1AS568-130
13	CN35290	Polyacetal	HEADVALVE PISTON	PISTON DE DISTRIBUTEUR AVANT	PISTÓN DE VÁLVULA DE IMPULSION	DRUCKVENTILKOLBEN	PISTONE VALVOLA DI TESTA
14	HH12101	Rubber	O-RING 1AG55	JOINT TORIQUE 1AG55	JUNTA TÓRICA 1AG55	O-RING 1AG55	GUARNIZIONE CIRCOLARE 1AG55
15	CN35289	Polyurethane	PISTON STOP	BUTÉE DE PISTON	TOPE DEL PISTÓN	KOLBENSCHLAG	ARRESTO PISTONE
16	CN34994	Polyurethane	HEADVALVE SEAL	JOINT DE DISTRIBUTEUR AVANT	JUNTA ESTANCA DE VÁLVULA DE IMPULSION	DRUCKVENTILDICHTUNG	GUARNIZIONE VALVOLA DI TESTA
17	CN38471	Aluminum	CYLINDER	CYLINDRE	CILINDRO	ZYLINDER	CILINDRO
18	CN36312	Polyacetal	CYLINDER RING	BAGUE DU CYLINDRE	ARO DEL CILINDRO	ZYLINDERRING	ANELLO CILINDRO
19	HH14152	Rubber	O-RING 1AS568-231	JOINT TORIQUE 1AS568-231	JUNTA TÓRICA 1AS568-231	O-RING 1AS568-231	GUARNIZIONE CIRCOLARE 1AS568-231
20	CN36330	Rubber	CHECKVALVE	CLAPET ANTIRETOUR	VÁLVULA DE RETENCIÓN	RÜCKSCHLAGVENTIL	VALVOLA DI RITEGNO
21	HH11809	Rubber	O-RING P53	JOINT TORIQUE P53	JUNTA TÓRICA P53	O-RING P53	GUARNIZIONE CIRCOLARE P53
22	CN70154	Aluminum, Steel	MAIN PISTON UNIT	PISTON PRINCIPAL	PISTÓN PRINCIPAL	HAUPTKOLBENEINHEIT	UNITÀ PISTONE PRINCIPALE
23	KN11219	Rubber	BUMPER	AMORTISSEUR	AMORTIGUADOR	STOSSDÄMPFER	AMMORTIZZATORE
24	CN81357	Aluminum	FRAME	CHÂSSIS	ARMAZÓN	GEHÄUSE	TELAIO
25	CN38464	Polyacetal, Terephthalate	NAME PLATE A	PLAQUE SIGNALÉTIQUE A	PLACA DE IDENTIFICACIÓN 'A'	NAMENSSCHILD A	TARGHETTA DATI IDENTIFICATIVI 'A'
25	CN36346	Polyacetal, Terephthalate	NAME PLATE (CE)	PLAQUE SIGNALÉTIQUE (CE)	PLACA DE IDENTIFICACIÓN (CE)	NAMENSSCHILD (CE)	TARGHETTA DATI IDENTIFICATIVI (CE)
26	CN38465	Polyacetal, Terephthalate	NAME PLATE B	PLAQUE SIGNALÉTIQUE B	PLACA DE IDENTIFICACIÓN 'B'	NAMENSSCHILD B	TARGHETTA DATI IDENTIFICATIVI 'B'
27	KN12622	Nylon	TRIGGER LOCK LEVER	LEVIER DE BLOCAGE DE LA COMMANDE	PALANCA DE SEGURO DEL DISPARADOR	AUSLÖSESPERRHEBEL	LEVA DI BLOCCO DEL GRILLETTO
28	KK23507	Steel	SPRING 3507	RESSORT 3507	COMPRESIÓN 3507	FEDER 3507	MOLLA 3507
29	KN12621	Nylon	TRIGGER LOCK DIAL	MOLETTE DE BLOCAGE DE LA COMMANDE	DISCO DE BLOQUEO DEL DISPARADOR	AUSLÖSESPERRE-EINSTELLRAD	MANOPOLA DI BLOCCO DEL GRILLETTO
30	FF21611	Steel	ROLL PIN 3X32 AW	GOUPILLE ÉLASTIQUE 3X32 AW	PASADOR DE RODILLO PIN 3X32 AW	SPANNSTIFT 3X32 AW	PERNO ROTANTE 3X32 AW
31	TA17024	Nylon	FILTER A	FILTRE A	FILTRO 'A'	FILTER A	FILTRO 'A'
32	HH12118	Rubber	O RING 1AG35	JOINT TORIQUE 1AG35	JUNTA TÓRICA 1AG35	O-RING 1AG35	GUARNIZIONE CIRCOLARE 1AG35
33	CN81224	Aluminum, Rubber	END CAP	CAPUCHON D'EXTRÉMITÉ	TAPA TERMINAL	ENDKAPPE	PEZZO DI CHIUSURA FINALE
34	BB40470	Steel	SCREW 5X32	VIS 5X32	TORNILLO 5X32	SCHRAUBE 5X32	VITE 5X32
35	HH11105	Rubber	O-RING AP	JOINT TORIQUE AP	JUNTA TÓRICA AP	O-RING AP	GUARNIZIONE CIRCOLARE AP
36	HH11125	Rubber	O-RING AP12	JOINT TORIQUE AP12	JUNTA TÓRICA AP12	O-RING AP12	GUARNIZIONE CIRCOLARE AP12

**CN665D**

ITEM NO.	PART NO.	MATERIAL	ENGLISH	FRANÇAIS	ESPAÑOL	DEUTSCH	ITALIANO
37	HH11138	Rubber	O-RING AP20	JOINT TORIQUE AP20	JUNTA TÓRICA AP20	O-RING AP20	GUARNIZIONE CIRCOLARE AP20
38	CN31323	Polyacetal	TRIGGER VALVE HOUSING	LOGEMENT DE LA VALVE DE DÉCLENCHEMENT	CARCASA DE LA VÁLVULA DEL DISPARADOR	AUSLÖSEVENTILGEHÄUSE	ALLOGGIAMENTO VALVOLA GRILLETTO
39	FF30161	Steel	PIN 161	GOUPILLE 161	PERNO 161	STIFT 161	PERNO 161
40	HH11119	Rubber	O-RING AP6	JOINT TORIQUE AP6	JUNTA TÓRICA AP6	O-RING AP6	GUARNIZIONE CIRCOLARE AP6
41	HH11209	Rubber	O-RING 1BP7	JOINT TORIQUE 1BP7	JUNTA TÓRICA 1BP7	O-RING 1BP7	GUARNIZIONE CIRCOLARE 1BP7
42	CN33010	Polyacetal	PILOT VALVE	DISTRIBUTEUR PILOTE	VÁLVULA PILOTO	PILOTVENTIL	VALVOLA PILOTA
43	HH11113	Rubber	O-RING AP9	JOINT TORIQUE AP9	JUNTA TÓRICA AP9	O-RING AP9	GUARNIZIONE CIRCOLARE AP9
44	KK24123	Steel	COMPRESSION SPRING 4123	RESSORT À PRESSION 4123	MUELLE DE COMPRESSION 4123	DRUCKFEDER 4123	MOLLA DI COMPRESSIONE 4123
45	CN35779	Steel	TRIGGER VALVE STEM	TIGE DE MANŒUVRE DU DÉCLENCHEUR	VÁSTAGO DE VÁLVULA DEL DISPARADOR	AUSLÖSEVENTILSCHAFT	STELO VALVOLA GRILLETTO
46	HH11901	Rubber	O-RING 1.4 X 2.5	JOINT TORIQUE 1,4 X 2,5	JUNTA TÓRICA 1,4 X 2,5	O-RING 1,4X2,5	GUARNIZIONE CIRCOLARE 1,4 X 2,5
47	CN33009	Polyacetal	TRIGGER VALVE CAP	CAPUCHON DE LA VALVE DU DÉCLENCHEUR	TAPA DE VÁLVULA DEL DISPARADOR	AUSLÖSEVENTILKAPPE	CAPPELLETTO VALVOLA GRILLETTO
48	CN35115	Steel	CONTACT LEVER	LEVIER À CONTACT	PALANCA DE CONTACTO	KONTAKTHEBEL	LEVA DI CONTATTO
49	CN35714	Polyacetal	TRIGGER	DÉCLENCHEUR	DISPARADOR	AUSLÖSER	GRILLETTO
50	FF22402	Steel	SPRING PIN 3X16	GOUPILLÉ ÉLASTIQUE 3X16	PERNO DE MUELLE 3X16	FEDERSTIFT 3X16	PERNO A MOLLA 3X16
51	KK23129	Steel	COMPRESSION SPRING 3129	RESSORT À PRESSION 3129	MUELLE DE COMPRESSION 3129	DRUCKFEDER 3129	MOLLA DI COMPRESSIONE 3129
52	CN35059	Steel	ARM GUIDE PIN	GOUPILLE DU GUIDE DU BRAS	PERNO DE GUÍA DEL BRAZO	ARMFÜHRUNGSSTIFT	PERNO GUIDA BRACCIO
53	CN37842	Nylon	ARM GUIDE	GUIDE DU BRAS	GUÍA DEL BRAZO	ARMFÜHRUNG	GUIDA BRACCIO
54	KK23735	Steel	COMPRESSION SPRING 3735	RESSORT À PRESSION 3735	MUELLE DE COMPRESSION 3735	DRUCKFEDER 3735	MOLLA DI COMPRESSIONE 3735
55	KK23736	Steel	COMPRESSION SPRING 3736	RESSORT À PRESSION 3736	MUELLE DE COMPRESSION 3736	DRUCKFEDER 3736	MOLLA DI COMPRESSIONE 3736
56	CN35004	Rubber	CONTACT BUMPER	AMORTISSEUR DE CONTACT	AMORTIGUADOR DE CONTACTO	KONTAKTSTOSSDÄMPFER	AMMORTIZZATORE CONTATTO
57	CN37845	Steel	CONTACT ARM A	BRAS DE CONTACT A	BRAZO DE CONTACTO "A"	KONTAKTARM A	BRACCIO DI CONTATTO "A"
58	HH11162	Rubber	O-RING 1AS568-140	JOINT TORIQUE 1AS568-140	JUNTA TÓRICA 1AS568-140	O-RING 1AS568-140	GUARNIZIONE CIRCOLARE 1AS568-140
59	CN36315	Steel	NOSE	BUSE	NARIZ	NASE	PUNTA
60	EE39602	Polyurethane	RUBBERWASHER 7	RONDELLE DE CAOUTCHOUC 7	ARANDELA DE CAUCHO 7	GUMMISCHEIBE 7	RONDELLA IN GOMMA 7
61	BB40443	Steel	SCREW M8 X 28	VIS M8 X 28	TORNILLO M8 X 28	SCHRAUBE M8X28	VITE M8 X 28
62	FF41599	Steel	PIN 1599	GOUPILLE 1599	PERNO 1599	STIFT 1599	PERNO 1599
63	FF41837	Steel	STEP PIN 1837	BOULON À GRADINS 1837	PERNO ESCALONADO 1837	STUFENBOLZEN 1837	PERNO SCALARE 1837
64	EE39609	Polyurethane	RUBBER WASHER 1,8X6X2	RONDELLE DE CAOUTCHOUC 1,8X6X2	ARANDELA DE CAUCHO 1,8X6X2	GUMMISCHEIBE 1,8X6X2	RONDELLA IN GOMMA 1,8X6X2
65	CN36336	Steel	DOOR	PORTE	PUERTA	KLAPPE	SPORTELLINO
66	EE39814	Steel	PLAIN WASHER 5X12	RONDELLE PLATE 5X12	ARANDELA PLANA 5X12	UNTERLEGSSCHEIBE 5X12	RONDELLA PIANA 5X12
67	JJ10405	Steel	E-RING 4	ANNEAU DE RETENUE DE TYPE E 4	ARO E 4	E-RING 4	ANELLO A "E" 4
68	CN33679	Steel	DOOR LATCH	VERROU DE PORTE	CIERRE DE PUERTA	KLAPPENVERSCHLUSS	DISPOSITIVO DI CHIUSURA SPORTELLINO
69	KK33261	Steel	TORSION SPRING 3261	RESSORT DE TORSION 3261	MUELLE DE TORSIÓN 3261	TORSIONSFEDER 3261	MOLLA DI TORSIONE 3261
70	FF31257	Steel	STRAIGHT PIN 1257	GOUPILLE DROITE 1257	PERNO RECTO 1257	ZYLINDERSTIFT 1257	PERNO DIRITTO 1257
71	FF41817	Steel	STEP PIN 1817	BOULON À GRADINS 1817	PERNO ESCALONADO 1817	STUFENBOLZEN 1817	PERNO SCALARE 1817

## CN665D

ITEM NO.	PART NO.	MATERIAL	ENGLISH	FRANÇAIS	ESPAÑOL	DEUTSCH	ITALIANO
72	CN36349	Steel	FEED PAWL	CLIQUET D'ALIMENTATION	TRINQUETE DE AVANCE	VORSCHUBKLINKE	NOTTOLINO DI ALIMENTAZIONE
73	KK23710	Steel	COMP. SPRING 3710	RESSORT À PRESSION 3710	MUELLE DE COMPRESIÓN 3710	DRUCKFEDER 3710	MOLLA DI COMPR. 3710
74	KK23788	Steel	COMP. SPRING 3788	RESSORT À PRESSION 3788	MUELLE DE COMPRESIÓN 3788	DRUCKFEDER 3788	MOLLA DI COMPR. 3788
75	CN34486	Steel	CHECK PAWL	CLIQUET D'ARRÊT	TRINQUETE DE RETENCIÓN	PRÜFKLINKE	NOTTOLINO DI CONTROLLO
76	FF31264	Steel	STRAIGHT PIN 1264	GOUPILLE DROITE 1264	PERNO RECTO 1264	ZYLINDERSTIFT 1264	PERNO DIRITTO 1264
77	KK33259	Steel	TORSION SPRING 3259	RESSORT DE TORSION 3259	MUELLE DE TORSIÓN 3259	TORSIONSFEDER 3259	MOLLA DI TORSIONE 3259
78	CN36323	Nylon	COVER	CAPOT	CUBIERTA	ABDECKUNG	COPERCHIO
79	CN32170	Steel	COLLAR	COLLIER	COLLARÍN	STELLRING	COLLARE
81	CN36317	Steel	FEED PISTON	PISTON D'ALIMENTATION	PISTÓN DE AVANCE	VORSCHUBKOLBEN	PISTONE DI ALIMENTAZIONE
82	HH11107	Rubber	O-RING AP18	JOINT TORIQUE AP18	JUNTA TÓRICA AP18	O-RING AP18	GUARNIZIONE CIRCOLARE AP18
83	KK23335	Steel	COM. SPRING 3335	RESSORT À PRESSION 3335	MUELLE DE COMPRESIÓN 3335	DRUCKFEDER 3335	MOLLA DI COM. 3335
84	KK23627	Steel	COMP. SPRING 3627	RESSORT À PRESSION 3627	MUELLE DE COMPRESIÓN 3627	DRUCKFEDER 3627	MOLLA DI COMPR. 3627
85	CN37998	Polyurethane	FEED PISTON STOP	ARRÊT DU PISTON D'ALIMENTATION	TOPE DE PISTÓN DE AVANCE	VORSCHUBKOLBEN-ANSCHLAG	ARRESTO PISTONE DI ALIMENTAZIONE
86	CN35285	Steel	SPRING COLLAR	COLLIER À RESSORT	COLLARÍN DE MUELLE	FEDERTELLER	COLLARE MOLLA
87	JJ22408	Stainless steel	C-RING 24	ANNEAU DE RETENUE DE TYPE C 24	ARO C 24	C-RING 24	ANELLO A 'C' 24
88	BB40405	Steel	BOLT 5X25	BOULON 5X25	PERNO 5X25	BOLZEN 5X25	BULLONE 5X25
89	CN37836	Polyacetal	ADJUST DIAL	MOLETTE DE RÉGLAGE	DISCO DE AJUSTE	EINSTELLRAD	MANOPOLA DI REGOLAZIONE
90	CN36322	Nylon	SPACER	ENTRETOISE	ESPACIADOR	ABSTANDSHALTER	DISTANZIATORE
91	CN35006	Steel	CONTACT BOLT	BOULON DE CONTACT	PERNO DE CONTACTO	KONTAKTBOLZEN	BULLONE DI CONTATTO
92	HH11903	Rubber	O-RING 1A 1.2 X 4	JOINT TORIQUE 1A 1,2 X 4	JUNTA TÓRICA 1A 1,2X4	O-RING 1A 1,2X4	GUARNIZIONE CIRCOLARE 1A 1,2 X 4
93	JJ10404	Steel	E-RING 3.2	ANNEAU DE RETENUE DE TYPE E 3,2	ARO E 3,2	E-RING 3,2	ANELLO A 'E' 3,2
94	CN70163	Steel	CONTACT ARM B UNIT	UNITÉ DU BRAS DE CONTACT B	BRAZO DE CONTACTO 'B'	KONTAKTARM-EINHEIT B	UNITÀ BRACCIO DI CONTATTO 'B'
95	CN35651	Nylon	MAGAZINE COVER	CAPOT DU MAGASIN	CUBIERTA DEL CARGADOR	MAGAZINABDECKUNG	COPERCHIO CARICATORE
96	CN38467	Polyacetal, Terephthalate	WARNING LABEL USA (MAGAZINE)	ÉTIQUETTE D'AVERTISSEMENT USA (MAGASIN)	ETIQUETA DE ADVERTENCIA DE EE. UU. (CARGADOR)	WARNSCHILD USA (MAGAZIN)	TARGHETTA DI AVVERTENZA STATI UNITI (CARICATORE)
	CN38437	Polyacetal, Terephthalate	WARNING LABEL CE (MAGAZINE)	ÉTIQUETTE D'AVERTISSEMENT CE (MAGASIN)	ETIQUETA DE ADVERTENCIA DE CE (CARGADOR)	WARNSCHILD CE (MAGAZIN)	TARGHETTA DI AVVERTENZA CE (GARICATORE)
97	CN37428	Polyacetal	POST CAP	CAPUCHON AVANT	TAPA DEL POSTE	PFOSTENKAPPE	CAPPUCCIO COLONNINA
98	HH10389	Polyacetal	NAIL SUPPORT	SUPPORT À CLOUS	SOPORTE DE CLAVOS	NAGELTRÄGER	SUPPORTO CHIODI
99	CN35388	Nylon	MAGAZINE	MAGASIN	CARGADOR	MAGAZIN	CARICATORE
100	CC00401	Steel	ELASTIC STOP NUT M5	ÉCROU AUTOFREINÉ À INSERT ÉLASTIQUE M5	TUERCA DE TOPE DE SEGURIDAD M5	ELASTISCHE STOPPMÜTTER M5	DADO DI ARRESTO ELASTICO M5
101	EE31105	Steel	PLAIN WASHER 1-6	RONDELLE PLATE 1-6	ARANDELA PLANA 1-6	UNTERLEGSSCHEIBE 1-6	RONDELLA PIANA 1-6
102	FF41287	Steel	PIN 1287	GOUPILLE 1287	PERNO 1287	STIFT 1287	PERNO 1287
103	CN30601	Nylon	SPACER	ENTRETOISE	ESPACIADOR	ABSTANDSHALTER	DISTANZIATORE
104	KK13051	Steel	SPRING 3051	RESSORT 3051	COMPRESIÓN 3051	FEDER 3051	MOLLA 3051
105	CN30602	Polyacetal	SPRING HOOK	CROCHET À RESSORT	GANCHO DE MUELLE	FEDERHAKEN	GANCIO MOLLA
106	CN36339	Polyvinyl Chloride	DUST COVER	CAPOT ANTIPOUSSIERÈ	CUBIERTA ANTIPOLVÓ	STAUBABDECKUNG	PROTEZIONE ANTIPOLVERE
120	CN33627	Polyacetal	PILOT VALVE	DISTRIBUTEUR PILOTE	VÁLVULA PILOTO	PILOTVENTIL	VALVOLA PILOTA
121	CN35140	Steel	CONTACT ARM A	BRAS DE CONTACT A	BRAZO DE CONTACTO 'A'	KONTAKTARM A	BRACCIO DI CONTATTO 'A'
122	KK23735	Steel	COMPRESSION SPRING 3735	RESSORT À PRESSION 3735	MUELLE DE COMPRESIÓN 3735	DRUCKFEDER 3735	MOLLA DI COMPRESIONE 3735

**CN665D**

ITEM NO.	PART NO.	MATERIAL	ENGLISH	FRANÇAIS	ESPAÑOL	DEUTSCH	ITALIANO
123	CN33723	Steel	TRIGGER VALVE STEM	TIGE DE MANŒUVRE DU DÉCLENCHEUR	VÁSTAGO DE VÁLVULA DEL DISPARADOR	AUSLÖSEVENTILSCH AFT	STELO VALVOLA GRILLETTO
124	CN31346	Polyacetal	TRIGGER VALVE CAP	CAPUCHON DE LA VALVE DU DÉCLENCHEUR	TAPA DE VÁLVULA DEL DISPARADOR	AUSLÖSEVENTILKAPPE	CAPPELLETTO VALVOLA GRILLETTO
125	KK33247	Steel	SPRING 3247	RESSORT 3247	COMPRESIÓN 3247	FEDER 3247	MOLLA 3247
126	TA16138	Steel	S.T.LEVER	LEVIER (DÉCLENCHEMENT DE TIR SÉQUENTIEL)	PALANCA (DISPARO SECUENCIAL)	HEBEL (SEQUENTIELLE SCHUSSAUSLÖSUNG)	LEVA (AZIONAMENTO SEQUENZIALE)
127	KK33144	Steel	TORSION SPRING 3144	RESSORT DE TORSION 3144	MUELLE DE TORSIÓN 3144	TORSIONSFEDER 3144	MOLLA DI TORSIONE 3144
128	CN35714	Polyacetal	TRIGGER	DÉCLENCHEUR	DISPARADOR	AUSLÖSER	GRILLETTO
129	KK23282	Steel	COM. SPRING 3282	RESSORT RESSORT 3282	MUELLE DE COMPRESIÓN 3282	DRUCKFEDER 3282	MOLLA DI COM. 3282
130	KK23736	Steel	COMPRESSION SPRING 3736	RESSORT À PRESSION 3736	MUELLE DE COMPRESIÓN 3736	DRUCKFEDER 3736	MOLLA DI COMPRESIONE 3736
131	CN36319	Steel	RATCHET B	CLIQUET B	TRINQUETE "B"	SPERRKLINKE B	ROCCETTO "B"
133	KK23332	Steel	COM.SPRING 3332	RESSORT À PRESSION 3332	MUELLE DE COMPRESIÓN 3332	DRUCKFEDER 3332	MOLLA DI COM. 3332
134	FF41839	Steel	PIN 1839	GOUPILLE 1839	PERNO 1839	STIFT 1839	PERNO 1839
135	BB40438	Steel	BOLT 6X32	BOULON 6X32	PERNO 6X32	BOLZEN 6X32	BULLONE 6X32
136	CN36332	Steel	HANGER	SUPPORT	COLGADOR	AUFHÄNGER	STAFFA
137	TT05423	Steel	SWIVEL JOINT	JOINT DE PIVOT À ROTULE	ARTICULACIÓN GIRATORIA	DREHGELENK	GIUNTO GIREVOLE
138	CN36318	Steel	DOOR	PORTE	PUERTA	KLAPPE	SPORTELLINO
200	CN81072		O-RING KIT CN665	KIT DE JOINT TORIQUE CN665	KIT DE JUNTA TÓRICA CN665	O-RING-KIT CN665	KIT GUARNIZIONI CIRCOLARI CN665
201	CN81010		TRIGGER VALVE KIT	KIT DE LA VALVE DU DÉCLENCHEUR	KIT DE VÁLVULA DEL DISPARADOR	AUSLÖSEVENTIL-KIT	KIT VALVOLA GRILLETTO
202	CN81012		ARM GUIDE KIT	KIT GUIDE DU BRAS	KIT DE GUÍA DEL BRAZO	ARMFÜHRUNGSKIT	KIT GUIDA BRACCIO
203	CN80535		SEQUENTIALTRIP KIT	KIT DE DÉCLENCHEMENT SÉQUENTIEL	KIT DE DISPARO SECUENCIAL	KIT FÜR FORTLAUFENDE AUSLÖSUNG	KIT DI ATTIVAZIONE IN SEQUENZA
204	CN81071		DOOR KIT FOR PLASTIC SHEET COLLATED	KIT PORTE POUR COLLAGE SUR FEUILLE DE PLASTIQUE	KIT DE PUERTA PARA LA UNIÓN CON PLÁSTICO	KLAPPENKIT FÜR PLASTIKBANDGEBUNDEN	KIT SPORTELLINO PER NASTRATI SU STRISCIA DI PLASTICA
205	CN81068		HANGER KIT	KIT DU SUPPORT	KIT DE COLGADOR	AUFHÄNGER-KIT	KIT STAFFA

# CN890F2, CN890F(CE)

EXPLODED  
VIEW AND SPARE  
PARTS LIST

SCHEMA ECLATE ET  
LISTE DES PIECES  
DE RECHANGE

DESPIECE DE LA  
MAQUINA Y LISTA  
DE RECAMBIOS

EINZELTEILDAR-  
STELLUNG UND  
ERSATZTEILLISTE

ESPLOSO DEI  
COMPONENTI ED  
ELENCO DELLE  
PARTI DI RICAMBIO

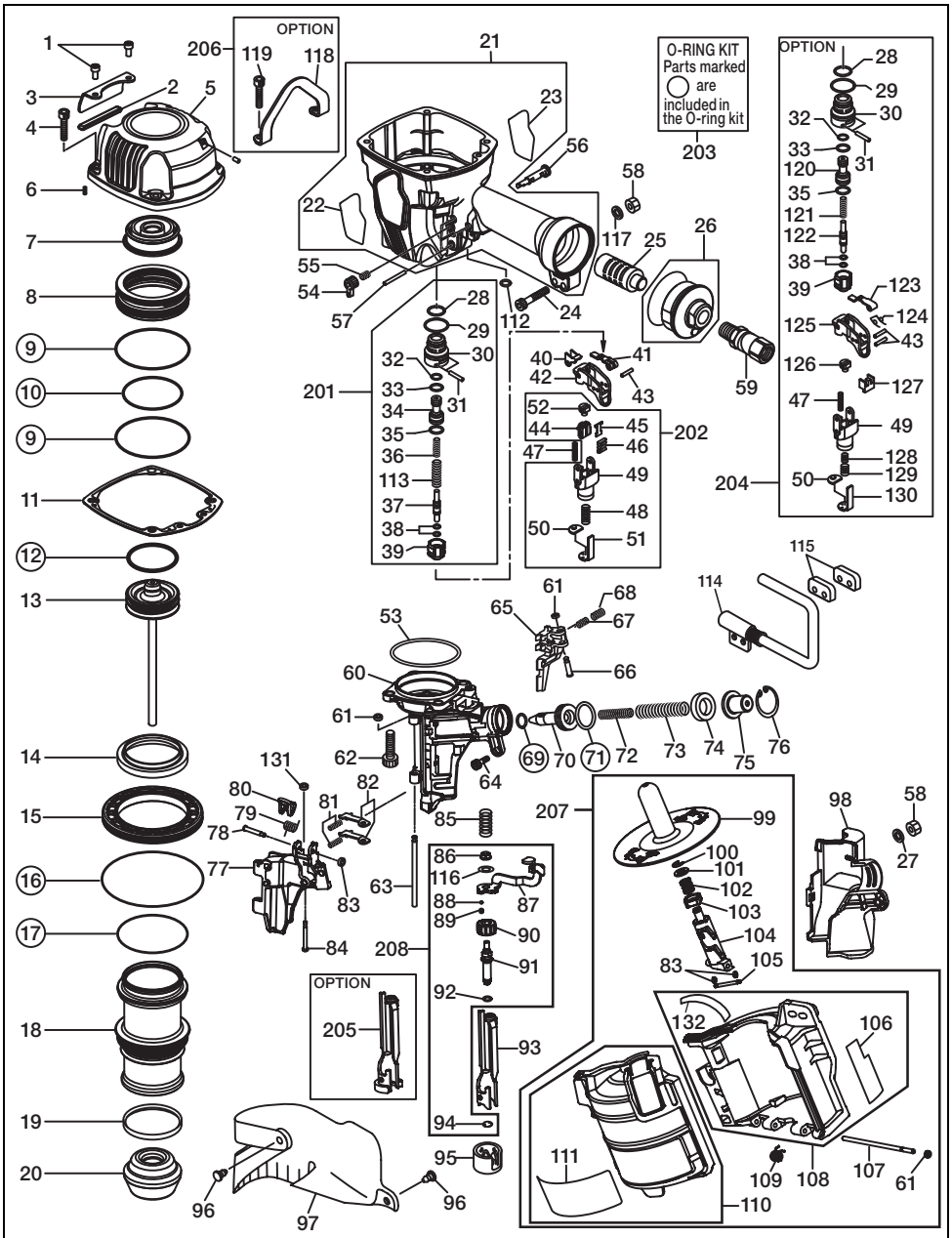

**CN890F2, CN890F(CE)**

ITEM NO.	PRODUCT NAME	PART NO.	MATERIAL	ENGLISH	FRANÇAIS	ESPAÑOL	DEUTSCH	ITALIANO
1		KN12666	Steel	SCREW 5X12	VIS 5X12	TORNILLO 5X12	SCHRAUBE 5X12	VITE 5X12
2		KN12187	Stainless steel	EXHAUST FILTER	FILTRE D'ÉCHAPPEMENT	FILTRO DE ESCAPE	ABLUFFILTER	FILTRO DI SCARICO
3		KN12194	Steel	EXHAUST COVER	CAPOT D'ÉCHAPPEMENT	CUBIERTA DE ESCAPE	ABLUFFGITTER	COPERTURA SCARICO
4		KN12669	Steel	SCREW 6X28	VIS 6X28	TORNILLO 6X28	SCHRAUBE 6X28	VITE 6X28
5		KN70148	Aluminum, Steel	CYLINDER CAP UNIT	CAPUCHON DU CYLINDRE	UNIDAD DE TAPA DEL CILINDRO	ZYLINDERDECKEL-EINHEIT	UNITÀ CALOTTA CILINDRO
6		KK24182	Steel	COMPRESSION SPRING 2653	RESSORT À PRESSION 2653	MUELLE DE COMPRESIÓN 2653	DRUCKFEDER 2653	MOLLA DI COMPRESIONE 2653
7		CN38169	Polyurethane	PISTON STOP	BUTÉE DE PISTON	TOPE DEL PISTÓN	KOLBENANSCHLAG	ARRESTO PISTONE
8		CN38166	Aluminum	HEAD VALVE PISTON	PISTON DE DISTRIBUTEUR AVANT	PISTÓN DE VÁLVULA DE IMPULSIÓN	DRUCKVENTILKOLBEN	PISTONE VALVOLA DI TESTA
9		KN12650	Rubber	O-RING AS568-150	JOINT TORIQUE AS568-150	JUNTA TÓRICA AS568-150	O-RING AS568-150	GUARNIZIONE CIRCOLARE AS568-150
10		KN12645	Rubber	O-RING AS568-142	JOINT TORIQUE AS568-142	JUNTA TÓRICA AS568-142	O-RING AS568-142	GUARNIZIONE CIRCOLARE AS568-142
11		KN70142	Stainless steel, Rubber	CYLINDER CAP SEAL UNIT	JOINT DU CAPUCHON DU CYLINDRE	JUNTA ESTANCA DE TAPA DEL CILINDRO	ZYLINDERDECKEL-DICHTUNGSEINHEIT	UNITÀ GUARNIZIONE CALOTTA CILINDRO
12		KN12613	Rubber	O-RING 4.5X48.8	JOINT TORIQUE 4.5X48.8	JUNTA TÓRICA 4.5X48.8	O-RING 4.5X48.8	GUARNIZIONE CIRCOLARE 4.5X48.8
13		CN70462	Aluminum, Steel	MAIN PISTON UNIT	PISTON PRINCIPAL	PISTÓN PRINCIPAL	HAUPTKOLBENEINHEIT	UNITÀ PISTONE PRINCIPALE
14		KN12189	Polyurethane	CYLINDER SEAL	JOINT DE CYLINDRE	JUNTA ESTANCA DEL CILINDRO	ZYLINDERDICHTUNG	GUARNIZIONE CILINDRO
15		KN12190	Polycetal	CYLINDER RING	BAGUE DU CYLINDRE	ARO DEL CILINDRO	ZYLINDERRING	ANELLO CILINDRO
16		KN12649	Rubber	O-RING 1AG100	JOINT TORIQUE 1AG100	JUNTA TÓRICA 1AG100	O-RING 1AG100	GUARNIZIONE CIRCOLARE 1AG100
17		KN12648	Rubber	O-RING 1AG70	JOINT TORIQUE 1AG70	JUNTA TÓRICA 1AG70	O-RING 1AG70	GUARNIZIONE CIRCOLARE 1AG70
18		KN12583	Aluminum	CYLINDER	CYLINDRE	CILINDRO	ZYLINDER	CILINDRO
19		KN12614	Rubber	CHECK PAWL	CLIQUET D'ARRÊT	TRINQUETE DE RETENCIÓN	PRÜFKLINKE	NOTTOLINO DI CONTROLLO
20		KN12601	Rubber	BUMPER	AMORTISSEUR	AMORTIGUADOR	STOSSDÄMPFER	AMMORTIZZATORE
21		CN81283	Aluminum, Rubber	FRAME ASSY	ENSEMBLE DU CHÂSSIS	CONJUNTO DE ARMAZÓN	GEHÄUSEBAUGRUPPE	GRUPPO TELAIO
22		KN12205	Aluminum, Polyurethane	NAME LABEL A	ÉTIQUETTE NOMINATIVE A	ETIQUETA DE NOMBRE "A"	NAMENSCHILD A	ETICHETTA NOME "A"
23		KN12206	Aluminum, Polyurethane	NAME LABEL B	ÉTIQUETTE NOMINATIVE B	ETIQUETA DE NOMBRE "B"	NAMENSCHILD B	ETICHETTA NOME "B"
24	CN890F2	BB40846	Steel	SCREW 5X50	VIS 5X50	TORNILLO 5X50	SCHRAUBE 5X50	VITE 5X50
	CN890F(CE)	CN38143	Steel	SCREW 5X38	VIS 5X38	TORNILLO 5X38	SCHRAUBE 5X38	VITE 5X38
25		CN35685	Nylon	END CAP FILTER SA-10	FILTRE DU CAPUCHON D'EXTREMITÉ SA-10	FILTRO DE TAPÓN TERMINAL SA-10	ENDKAPPENFILTER SA-10	FILTRO PEZZO DI CHIUSURA FINALE SA-10
26		KN81039	Aluminum, Rubber	END CAP ASSY	ENSEMBLE DU CAPUCHON D'EXTREMITÉ	CONJUNTO DE TAPÓN TERMINAL	ENDKAPPEN-BAUGRUPPE	GRUPPO PEZZO DI CHIUSURA FINALE
27		EE31121	Steel	WASHER 1-5 (BLACK)	RONDELLE 1-5 (NOIRE)	ARANDELA 1-5 (NEGRA)	UNTERLEGSCHIBE 1-5 (SCHWARZ)	RONDELLA 1-5 (NERA)
28		KN12643	Rubber	O-RING 1AP12	JOINT TORIQUE 1AP12	JUNTA TÓRICA 1AP12	O-RING 1AP12	GUARNIZIONE CIRCOLARE 1AP12
29		KN12644	Rubber	O-RING 1AP20	JOINT TORIQUE 1AP20	JUNTA TÓRICA 1AP20	O-RING 1AP20	GUARNIZIONE CIRCOLARE 1AP20
30		CN33909	Polycetal	TRIGGER VALVE HOUSING	LOGEMENT DE LA VALVE DE DÉCLENCHEMENT	CARCAZA DE VÁLVULA DEL DISPARADOR	AUSLÖSEVENTILGEHÄUSE	ALLOGGIAMENTO VALVOLA GRILLETTO
31		KN12660	Stainless steel	STRAIGHT PIN 2660	GOUPILLE DROITE 2660	PERNO RECTO 2660	ZYLINDERSTIFT 2660	PERNO DIRITTO 2660
32		KN12642	Rubber	O-RING 1AP6	JOINT TORIQUE 1AP6	JUNTA TÓRICA 1AP6	O-RING 1AP6	GUARNIZIONE CIRCOLARE 1AP6
33		HH11209	Rubber	O-RING 1BP7 N10028	JOINT TORIQUE 1BP7 N10028	JUNTA TÓRICA 1BP7 N10028	O-RING 1BP7 N10028	GUARNIZIONE CIRCOLARE 1BP7 N10028

**CN890F2, CN890F(CE)**

ITEM NO.	PRODUCT NAME	PART NO.	MATERIAL	ENGLISH	FRANÇAIS	ESPAÑOL	DEUTSCH	ITALIANO
34	CN890F2	CN31589	Polyacetal	PILOT VALVE	DISTRIBUTEUR PILOTE	VÁLVULA PILOTO	PILOTVENTIL	VALVOLA PILOTA
	CN890F(CE)	CN33627	Polyacetal	PILOT VALVE	DISTRIBUTEUR PILOTE	VÁLVULA PILOTO	PILOTVENTIL	VALVOLA PILOTA
35		KN12641	Rubber	O-RING 1AP9	JOINT TORIQUE 1AP9	JUNTA TÓRICA 1AP9	O-RING 1AP9	GUARNIZIONE CIRCOLARE 1AP9
36	CN890F2	KN12654	Steel	COMPRESSION SPRING 2654	RESSORT À PRESSION 2654	MUELLE DE COMPRESIÓN 2654	DRUCKFEDER 2654	MOLLA DI COMPRESIONE 2654
	CN890F(CE)	KK24123	Stainless steel	COMPRESSION SPRING 4123	RESSORT À PRESSION 4123	MUELLE DE COMPRESIÓN 4123	DRUCKFEDER 4123	MOLLA DI COMPRESIONE 4123
37	CN890F2	KN12658	Steel	TRIGGER VALVE STEM	TIGE DE MANŒUVRE DU DÉCLENCHEUR	VÁSTAGO DE VÁLVULA DEL DISPARADOR	AUSLÖSEVENTILSCHAF	STELO VALVOLA GRILLETTO
	CN890F(CE)	CN35128	Steel	TRIGGER VALVE STEM	TIGE DE MANŒUVRE DU DÉCLENCHEUR	VÁSTAGO DE VÁLVULA DEL DISPARADOR	AUSLÖSEVENTILSCHAF	STELO VALVOLA GRILLETTO
38		KN12647	Rubber	O-RING 1B 1.4X2.5	JOINT TORIQUE 1B 1,4X2,5	JUNTA TÓRICA 1B 1,4X2,5	O-RING 1B 1,4X2,5	GUARNIZIONE CIRCOLARE 1B 1,4 X 2,5
39		CN33910	Polyacetal	TRIGGER VALVE CAP	CAPUCHON DE LA VALVE DU DÉCLENCHEUR	TAPA DE VÁLVULA DEL DISPARADOR	AUSLÖSEVENTILKAPPE	CAPPELLETTO VALVOLA GRILLETTO
40	CN890F2	KN12635	Steel	CONTCT LEVER B	LEVIER À CONTACT B	PALANCA DE CONTACTO "B"	KONTAKTHEBEL B	LEVA DI CONTATTO "B"
41	CN890F2	KN12630	Steel	CONTCT LEVER A	LEVIER À CONTACT A	PALANCA DE CONTACTO "A"	KONTAKTHEBEL A	LEVA DI CONTATTO "A"
	CN890F(CE)	CN35115	Steel	CONTCT LEVER	LEVIER À CONTACT	PALANCA DE CONTACTO	KONTAKTHEBEL	LEVA DI CONTATTO
42		KN12401	Polyacetal	TRIGGER	DÉCLENCHEUR	DISPARADOR	AUSLÖSER	GRILLETTO
43		FF22402	Stainless steel	SPRING PIN 3X16 (LIGHT LOAD)	GOUPILLE ÉLASTIQUE 3X16 (FAIBLE CHARGE)	PERNO DE MUELLE 3X16 (CARGA LIGERA)	FEDERSTIFT 3X16 (GERINGE LAST)	PERNO A MOLLA 3 X 16 (CARICO LEGGERO)
44		HS10145	Nylon	SWITCH LEVER A	LEVIER DE COMMUTATEUR A	PALANCA CONMUTADORA "A"	SCHALTHEBEL A	LEVA INTERRUTTORE "A"
45		KN12620	Steel	SWITCH LEVER B	LEVIER DE COMMUTATEUR B	PALANCA CONMUTADORA "B"	SCHALTHEBEL B	LEVA INTERRUTTORE "B"
46		CN38099	Steel	SWITCH SPRING	RESSORT DU COMMUTATEUR	MUELLE CONMUTADOR	SCHALTFEDER	MOLLA INTERRUTTORE
47		KK23129	Steel	COMPRESSION SPRING 3129	RESSORT À PRESSION 3129	MUELLE DE COMPRESIÓN 3129	DRUCKFEDER 3129	MOLLA DI COMPRESIONE 3129
48		KK23653	Steel	COMP. SPRING 3653	RESSORT À PRESSION 3653	MUELLE DE COMPRESIÓN 3653	DRUCKFEDER 3653	MOLLA DI COM. 3653
49		HS10148	Nylon	ARM GUIDE	GUIDE DU BRAS	GUÍA DEL BRAZO	ARMFÜHRUNG	GUIDA BRACCIO
50		HN10357	Rubber	CONTACT BUMPER	AMORTISSEUR DE CONTACT	AMORTIGUADOR DE CONTACTO	KONTAKTSTOSSDÄMPFER	AMMORTIZZATORE CONTATTO
51	CN890F2	CN38104	Steel	CONTACT ARM A	BRAS DE CONTACT A	BRAZO DE CONTACTO "A"	KONTAKTARM A	BRACCIO DI CONTATTO "A"
	CN890F(CE)	CN38450	Steel	CONTACT ARM A	BRAS DE CONTACT A	BRAZO DE CONTACTO "A"	KONTAKTARM A	BRACCIO DI CONTATTO "A"
52		CN38101	Steel	ARM GUIDE PIN	GOUPILLE DU GUIDE DU BRAS	PERNO DE GUÍA DEL BRAZO	ARMFÜHRUNGSSTIFT	PERNO GUIDA BRACCIO
53		KN12651	Rubber	O-RING AS568-144	JOINT TORIQUE AS568-144	JUNTA TÓRICA AS568-144	O-RING AS568-144	GUARNIZIONE CIRCOLARE AS568-144
54		KN12621	Nylon	TRIGGER LOCK DIAL	MOLETTE DE BLOCAGE DE LA COMMANDE	DISCO DE BLOQUEO DEL DISPARADOR	AUSLÖSESPERRE-EINSTELLRAD	MANOPOLA DI BLOCCO DEL GRILLETTO
55		KK23507	Steel	SPRING 3507	RESSORT 3507	MUELLE 3507	FEDER 3507	COM. 3507
56		KN12622	Nylon	TRIGGER LOCK LEVER	LEVIER DE BLOCAGE DE LA COMMANDE	PALANCA DE SEGURO DEL DISPARADOR	AUSLÖSESPERRHEBEL	LEVA DI BLOCCO DEL GRILLETTO
57		FF21235	Steel	SPRING PIN 3X30	GOUPILLE ÉLASTIQUE 3X30	PERNO DE MUELLE 3X30	FEDERSTIFT 3X30	PERNO A MOLLA 3X30
58		CC49411	Steel	SPECIAL NUT M5	ÉCROU SPÉCIAL M5	TUERCA ESPECIAL M5	SPEZIALMUTTER M5	DADO SPECIALE M5
59	CN890F2	TT05426	Steel	SWIVEL JOINT	JOINT DE PIVOT À ROTULE	ARTICULACIÓN GIRATORIA	DREHGELENK	GIUNTO GIREVOLE
60		KN38111	Steel	NOSE	BUSE	NARIZ	NASE	PUNTA
61		EE39602	Urethane	WASHER 7	RONDELLE 7	ARANDELA 7	UNTERLEGSSCHEIBE 7	RONDELLA 7
62		KN12670	Steel	SCREW 8X28	VIS 8X28	TORNILLO 8X28	SCHRAUBE 8X28	VITE 8X28
63		FF31520	Steel	STRAIGHT PIN 1520	GOUPILLE DROITE 1520	PERNO RECTO 1520	ZYLINDERSTIFT 1520	PERNO DIRITTO 1520
64		KN12671	Steel	SCREW 5X28	VIS 5X28	TORNILLO 5X28	SCHRAUBE 5X28	VITE 5X28

**CN890F2, CN890F(CE)**

ITEM NO.	PRODUCT NAME	PART NO.	MATERIAL	ENGLISH	FRANÇAIS	ESPAÑOL	DEUTSCH	ITALIANO
65		CN38112	Steel	FEED PAWL	CLIQUET D'ALIMENTATION	TRINQUETE DE AVANCE	VORSCHUBKLINKE	NOTTOLINO DI ALIMENTAZIONE
66		CN38115	Steel	STRAIGHT PIN 8115	GOUILLE DROITE 8115	PERNO RECTO 8115	ZYLINDERSTIFT 8115	PERNO DIRITTO 8115
67		CN38114	Steel	COMPRESSION SPRING 8114	RESSORT À PRESSION 8114	MUELLE DE COMPRESIÓN 8114	DRUCKFEDER 8114	MOLLA DI COMPRESIONE 8114
68		CN38113	Steel	COMPRESSION SPRING 8113	RESSORT À PRESSION 8113	MUELLE DE COMPRESIÓN 8113	DRUCKFEDER 8113	MOLLA DI COMPRESIONE 8113
69		HH11132	Rubber	O-RING 1AP10A CN65072	JOINT TORIQUE 1AP10A CN65072	JUNTA TÓRICA 1AP10A (CN65072)	O-RING 1AP10A CN65072	GUARNIZIONE CIRCOLARE 1AP10A CN65072
70		CN38116	Steel	FEED PISTON	PISTON D'ALIMENTATION	PISTÓN DE AVANCE	VORSCHUBKOLBEN	PISTONE DI ALIMENTAZIONE
71		HH11143	Rubber	O-RING AP21 851437	JOINT TORIQUE AP21 851437	JUNTA TÓRICA AP21 851437	O-RING AP21 851437	GUARNIZIONE CIRCOLARE AP21 851437
72		CN38123	Steel	COMPRESSION SPRING 8123	RESSORT À PRESSION 8123	MUELLE DE COMPRESIÓN 8123	DRUCKFEDER 8123	MOLLA DI COMPRESIONE 8123
73		KK23225	Steel	SPRING 3225	RESSORT 3225	MUELLE 3225	FEDER 3225	COM. 3225
74		CN37528	Polyurethane	FEED PISTON STOP	ARRÊT DU PISTON D'ALIMENTATION	TOPE DE PISTÓN DE AVANCE	VORSCHUBKOLBEN-ANSCHLAG	ARRESTO PISTONE DI ALIMENTAZIONE
75		CN37538	Steel	SPRING COLLAR	COLLIER À RESSORT	COLLARÍN DE MUELLE	FEDERTELLER	COLLARE MOLLA
76		JJ22407	Stainless steel	C-RING 26	ANNEAU DE RETENUE DE TYPE C 26	ARO C 26	C-RING 26	ANELLO A 'C' 26
77		CN38124	Steel	DOOR	PORTE	PUERTA	KLAPPE	SPORTELLINO
78		FF41599	Steel	PIN 1599	GOUILLE 1599	PERNO 1599	STIFT 1599	PERNO 1599
79		CN38127	Steel	TORSION SPRING 8127	RESSORT DE TORSION 8127	MUELLE DE TORSIÓN 8127	TORSIONSFEDER 8127	MOLLA DI TORSIONE 8127
80		HN11405	Steel	DOOR LATCH	VERROU DE PORTE	CIERRE DE PUERTA	KLAPPENVERSCHLUSS	DISPOSITIVO DI CHIUSURA SPORTELLINO
81		CN38131	Steel	COMPRESSION SPRING 8131	RESSORT À PRESSION 8131	MUELLE DE COMPRESIÓN 8131	DRUCKFEDER 8131	MOLLA DI COMPRESIONE 8131
82		CN35898	Steel	CHECK PAWL	CLIQUET D'ARRÊT	TRINQUETE DE RETENCIÓN	PRÜFKLINKE	NOTTOLINO DI CONTROLLO
83		EE39609	Polyurethane	RUBBER WASHER 1.7X6X2	RONDELLE DE CAOUTCHOUC 1,7x6x2	ARANDELA DE CAUCHO 1,7X6X2	GUMMISCHEIBE 1,7X6X2	RONDELLA IN GOMMA 1,7 X 6 X 2
84		FF41258	Steel	PIN 1258	GOUILLE 1258	PERNO 1258	STIFT 1258	PERNO 1258
85	CN890F2	CN38137	Steel	COMPRESSION SPRING 8137	RESSORT À PRESSION 8137	MUELLE DE COMPRESIÓN 8137	DRUCKFEDER 8137	MOLLA DI COMPRESIONE 8137
	CN890F(CE)	CN38086	Steel	COMPRESSION SPRING 8086	RESSORT À PRESSION 8086	MUELLE DE COMPRESIÓN 8086	DRUCKFEDER 8086	MOLLA DI COMPRESIONE 8086
86		CN38138	Steel	HEX NUT WITH FLANGE M5	ÉCROU À 6 PANS AVEC BRIDE M5	TUERCA HEXAGONAL CON REBORDE M5	SECHSKANTMUTTER MIT FLANSCH M5	DADO ESA. CON FLANGIA M5
87		CN38172	Steel	CONTACT ARM B	BRAS DE CONTACT B	BRAZO DE CONTACTO 'B'	KONTAKTARM B	BRACCIO DI CONTATTO 'B'
88		CN38141	Steel	STEEL BALL 3	BILLE EN ACIER 3	BOLA DE ACERO 3	STAHLKUGEL 3	SFERA DI ACCIAIO 3
89		CN38142	Steel	COMPRESSION SPRING 8142	RESSORT À PRESSION 8142	MUELLE DE COMPRESIÓN 8142	DRUCKFEDER 8142	MOLLA DI COMPRESIONE 8142
90		CN38174	Polycetal	ADJUST DIAL	MOLETTE DE RÉGLAGE	DISCO DE AJUSTE	EINSTELLRAD	MANOPOLA DI REGOLAZIONE
91		CN38173	Steel	CONTACT BOLT	BOULON DE CONTACT	PERNO DE CONTACTO	KONTAKTBOLZEN	BULLONE DI CONTATTO
92		HH19127	Rubber	O-RING A 1.5X5.5	JOINT TORIQUE A 1,5X5,5	JUNTA TÓRICA A 1,5X5,5	O-RING A 1,5X5,5	GUARNIZIONE CIRCOLARE 'A' 1,5 X 5,5
93		CN38133	Steel	CONTACT ARM C	BRAS DE CONTACT C	BRAZO DE CONTACTO 'C'	KONTAKTARM C	BRACCIO DI CONTATTO 'C'
94		CN38139	Steel	ADJUST STOPPER	BUTÉE DE RÉGLAGE	TOPE DE AJUSTE	EINSTELLSTOPPER	FERMO DI REGOLAZIONE
95		CN38146	Polyurethane	CONTACT TIP	EXTRÊMITÉ DE CONTACT	PUNTA DE CONTACTO	KONTAKTSPITZE	PUNTA DI CONTATTO
96		CN31083	Rubber	HOOK, DUST COVER	CROCHET, CAPOT ANTIPOUSSIÈRE	GANCHO, CUBIERTA ANTIPOLVÓ	HAKEN, STAUBABDECKUNG	GANCIO, PROTEZIONE ANTIPOLVERE
97		CN38148	Polyvinyl chloride	DUCT COVER	CAPOT ANTIPOUSSIÈRE	CUBIERTA ANTIPOLVÓ	STAUBABDECKUNG	COPERTURA CONDOTTO
98		CN38151	Nylon	ARM COVER	CAPOT DU BRAS	CUBIERTA DE BRAZO	ARMABDECKUNG	COPERTURA BRACCIO
99		CN38159	Polycetal	NAIL SUPPORT	SUPPORT À CLOUS	SOPORTE DE CLAVOS	NAGELTRÄGER	SUPPORTO CHIODI



**CN890F2, CN890F(CE)**

ITEM NO.	PRODUCT NAME	PART NO.	MATERIAL	ENGLISH	FRANÇAIS	ESPAÑOL	DEUTSCH	ITALIANO
100		CN38165	Steel	E-RETAINING RING 6	BAGUE-E DE RETENUE 6	ANILLO DE RETENCIÓN EN "E" 6	E-HALTERING 6	ANELLO DI FISSAGGIO A "E" 6
101		CN38161	Steel	PLANE WASHER 8	RONDELLE PLATE 8	ARANDELA 8	UNTERLEGSSCHEIBE 8	RONDELLA PIANA 8
102		CN38164	Steel	COMPRESSION SPRING 8164	RESSORT À PRESSION 8164	MUELLE DE COMPRESIÓN 8164	DRUCKFEDER 8164	MOLLA DI COMPRESIONE 8164
103		CN38163	Polycetal	BASE DIAL	MOLETTE DE BASE	DISCO BASE	BASISEINSTELLRAD	MANOPOLA DI BASE
104		CN38160	Nylon	NAIL POST	MONTANT À CLOU	POSTE DE CLAVOS	NAGELPFOSTEN	COLONNINA CHIODI
105		FF31642	Steel	STRAIGHT PIN 8168	GOUPILLE DROITE 8168	PERNO RECTO 8168	ZYLINDERSTIFT 8168	PERNO DIRITTO 8168
106		CN38153	Polycetal, Terephthalate	NAIL LENGTH LABEL	ÉTIQUETTE DE LONGUEUR DE CLOU	ETIQUETA DE LONGITUD DEL CLAVO	SCHILD FÜR DIE NAGELLÄNGE	ETICHETTA LUNGHEZZA CHIODI
107		CN38167	Steel	STRAIGHT PIN 8167	GOUPILLE DROITE 8167	PERNO RECTO 8167	ZYLINDERSTIFT 8167	PERNO DIRITTO 8167
108	CN890F2	CN70535	Nylon	MAGAZINE	MAGASIN	CARGADOR	MAGAZIN	CARICATORE
	CN890F(CE)	CN81425		MAGAZINE LABEL ASSY (CE)	ENSEMBLE DE L'ÉTIQUETTE DU MAGASIN (CE)	ETIQUETA DEL CARGADOR (CE)	MAGAZIN-TYPENSCHILD-BAUGRUPPE (CE)	GRUPPO ETICHETTA CARICATORE (CE)
109		CN38162	Steel	TORSION SPRING 8162	RESSORT DE TORSION 8162	MUELLE DE TORSIÓN 8162	TORSIONSFEDER 8162	MOLLA DI TORSIONE 8162
110	CN890F2	CN70534	Nylon	MAGAZINE CAP	COUVERCLE DU MAGASIN	TAPA DEL CARGADOR	MAGAZINKAPPE	COPERCHIO CARICATORE
	CN890F(CE)	CN81336	Nylon	MAGAZINE CAP	COUVERCLE DU MAGASIN	TAPA DEL CARGADOR	MAGAZINKAPPE	COPERCHIO CARICATORE
111	CN890F2	CN38347	Polycetal, Terephthalate	WARNING LABEL	ÉTIQUETTE D'AVERTISSEMENT	ETIQUETA DE ADVERTENCIA	WARNSCHILD	TARGHETTA DI AVVERTENZA
	CN890F(CE)	CN38444	Polycetal, Terephthalate	WARNING LABEL (CE)	ÉTIQUETTE D'AVERTISSEMENT (CE)	ETIQUETA DE ADVERTENCIA (CE)	WARNSCHILD (CE)	ETICHETTA DI AVVERTENZA (CE)
112		HH11105	Rubber	O-RING AP7	JOINT TORIQUE AP7	JUNTA TÓRICA AP7	O-RING AP7	GIARNIZIONE CIRCOLARE AP7
113	CN890F2	KN12655	Stainless steel	COMPRESSION SPRING 2655	RESSORT À PRESSION 2655	MUELLE DE COMPRESIÓN 2655	DRUCKFEDER 2655	MOLLA DI COMPRESIONE 2655
114	CN890F2	KN70182	Steel	HOOK ASSY	ENSEMBLE DU CROCHET	CONJUNTO DE GANCHO	HAKENBAUGRUPPE	GRUPPO GANCIO
115	CN890F2	CN38344	Aluminum	HOOK SPACER	ENTRETOISE DE CROCHET	ESPACIADOR DE GANCHO	HAKEN-ABSTANDSHALTER	DISTANZIATORE GANCIO
116		EE39856	Steel	SP WASHER 5	RONDELLE SP 5	ARANDELA SP 5	SP-UNTERLEGSSCHEIBE 5	RONDELLA SP 5
117	CN890F(CE)	KN12619	Steel	PLANE WASHER 5,1X12X1,2	RONDELLE PLATE 5,1X12X1,2	ARANDELA 5,1X12X1,2	UNTERLEGSSCHEIBE 5,1X12X1,2	RONDELLA PIANA 5,1X12X1,2
118		KN12541	Steel	HANGER	SUPPORT	COLGADOR	AUFHÄNGER	STAFFA
119		BB40227	Steel	SCREW 6X35	VIS 6X35	TORNILLO 6X35	SCHRAUBE 6X35	VITE 6X35
120		CN32246	Polycetal	PILOT VALVE	DISTRIBUTEUR PILOTE	VÁLVULA PILOTO	PILOTVENTIL	VALVOLA PILOTA
121		KK24123	Stainless steel	COMPRESSION SPRING 4123	RESSORT À PRESSION 4123	MUELLE DE COMPRESIÓN 4123	DRUCKFEDER 4123	MOLLA DI COMPRESIONE 4123
122		CN35128	Steel	TRIGGER VALVE STEM	TIGE DE MANŒUVRE DU DÉCLENCHEUR	VÁSTAGO DE VÁLVULA DEL DISPARADOR	AUSLÖSEVENTILSCHAF	STELO VALVOLA GRILLETTO
123		HN10100	Steel	CONTACT LVER	LEVIER À CONTACT	PALANCA DE CONTACTO	KONTAKTHEBEL	LEVA DI CONTATTO
124		KK33300	Steel	SPRING 3300	RESSORT 3300	MUELLE 3300	FEDER 3300	COM. 3300
125		HS10118	Polycetal	TRIGGER	DÉCLENCHEUR	DISPARADOR	AUSLÖSER	GRILLETTO
126		HN10400	Steel	ARM GUIDE PIN	GOUPILLE DU GUIDE DU BRAS	PERNO DE GUÍA DEL BRAZO	ARMFÜHRUNGSSTIFT	PERNO GUIDA BRACCIO
127		HS10117	Steel	CONTACT ARM A GUIDE	GUIDE DU BRAS DE CONTACT A	GUÍA DEL BRAZO DE CONTACTO "A"	KONTAKTARM-FÜHRUNG A	GUIDA BRACCIO DI CONTATTO "A"
128		KK23736	Steel	COMPRESSION SPRING 3736	RESSORT À PRESSION 3736	MUELLE DE COMPRESIÓN 3736	DRUCKFEDER 3736	MOLLA DI COMPRESIONE 3736
129		KK23735	Steel	COMPRESSION SPRING 3735	RESSORT À PRESSION 3735	MUELLE DE COMPRESIÓN 3735	DRUCKFEDER 3735	MOLLA DI COMPRESIONE 3735
130		HN10401	Steel	CONTACT ARM A	BRAS DE CONTACT A	BRAZO DE CONTACTO "A"	KONTAKTARM A	BRACCIO DI CONTATTO "A"
131		EE39625		WASHER 7 RED	RONDELLE 7 ROUGE	ARANDELA 7 ROJA	UNTERLEGSSCHEIBE 7 ROT	RONDELLA 7 ROSSA
132	CN890F(CE)	CN38528	Polyethylene terephthalate	WARNING LABEL ISO	ÉTIQUETTE D'AVERTISSEMENT ISO	ETIQUETA DE ADVERTENCIA ISO	WARNSCHILD ISO	ETICHETTA DI AVVERTENZA ISO

**CN890F2, CN890F(CE)**

ITEM NO.	PRODUCT NAME	PART NO.	MATERIAL	ENGLISH	FRANÇAIS	ESPAÑOL	DEUTSCH	ITALIANO
201	CN890F2	KN81070		TRIGGER VALVE KIT	KIT DE LA VALVE DU DÉCLENCHÉUR	KIT DE VÁLVULA DEL DISPARADOR	AUSLÖSEVENTIL-KIT	KIT VALVOLA GRILLETTO
	CN890F(CE)	CN81287		TRIGGER VALVE KIT CN565S2	KIT DE LA VALVE DU DÉCLENCHÉUR CN565S2	KIT DE VÁLVULA DEL DISPARADOR (CN565S2)	AUSLÖSEVENTIL-KIT CN565S2	KIT VALVOLA GRILLETTO CN565S2
202	CN890F2	CN81279		ARM GUIDE KIT	KIT GUIDE DU BRAS	KIT DE GUÍA DEL BRAZO	ARMFÜHRUNGSKIT	KIT GUIDA BRACCIO
	CN890F(CE)	CN81332		ARM GUIDE KIT(CE)	KIT GUIDE DU BRAS (CE)	KIT DE GUÍA DEL BRAZO (CE)	ARMFÜHRUNGSKIT (CE)	KIT GUIDA BRACCIO (CE)
203		CN81280		O-RING KIT	KIT DE JOINT TORIQUE	KIT DE JUNTA TÓRICA	O-RING-KIT	KIT GUARNIZIONE CIRCOLARE
204		CN81278		SEQUENTIAL TRIP KIT	KIT DE DÉCLENCHÉMENT SÉQUENTIEL	KIT DE DISPARO SECUENCIAL	KIT FÜR FORTLAUFENDE AUSLÖSUNG	KIT DI ATTIVAZIONE IN SEQUENZA
205		CN70464		CONTACT ARM C FLAT	BRAS DE CONTACT C PLAT	BRAZO DE CONTACTO 'C' PLANO	KONTAKTARM C FLACH	BRACCIO DI CONTATTO 'C' PIATTO
206		KN81054		BODY HANGER KIT	KIT DU SUPPORT DU CORPS	KIT DE COLGADOR DEL CUERPO	GEHÄUSE-AUFHÄNGER-KIT	KIT STAFFA CORPO
207	CN890F2	CN70536		MAGAZINE ASSY	ENSEMBLE DU MAGASIN	CONJUNTO DE CARGADOR	MAGAZINBAUGRUPPE	GRUPPO CARICATORE
	CN890F(CE)	CN81337		MAGAZINE ASSY (CE)	ENS. MAGASIN (CE)	CONJUNTO DE CARGADOR (CE)	MAGAZINBAUGRUPPE (CE)	GRUPPO CARICATORE (CE)
208		CN80006		CONTACT ARM ASSY	ENS. BRAS DE CONTACT	CONJUNTO DE BRAZO DE CONTACTO	KONTAKTARM-BAUGRUPPE	GRUPPO BRACCIO DI CONTATTO







# CN445R2, CN550S, CN565S2, CN890F

## EC DECLARATION OF CONFORMITY

We hereby declare that the product titled in this instruction manual conforms to the essential health and safety requirements of EC Directives as below.

Directive : Machinery Directive 2006/42/EC  
Manufacturer : MAX CO., LTD.  
1848, Kawai, Tamamura-machi, Sawa-gun,  
Gunma, 370-1117 JAPAN

This product has been evaluated for conformity with the above directives using the following standards.

Machinery Directive : EN ISO 12100 : 2010  
EN ISO11148-13  
Title : Environment and Quality Assurance Dept.  
General Manager, MAX CO.,LTD.  
Address : 1848, Kawai, Tamamura-machi, Sawa-gun,  
Gunma, 370-1117 JAPAN  
Authorized complier : MAX.EUROPE BV/Presidente in  
the community Antennestraat 45,1322 AH  
Almere, The Netherlands

## DÉCLARATION DE CONFORMITÉ CE

Nous déclarons par la présente que le produit du titre de ce manuel d' instructions est conforme aux exigences essentielles de santé et de sécurité des Directives CE décrites ci-dessous.

Directive : Directive de Mécanique 2006/42/CE  
Fabricant : MAX CO., LTD.  
1848, Kawai, Tamamura-machi, Sawa-gun,  
Gunma, 370-1117 JAPON

Ce produit a été évalué quant à sa conformité avec les directives ci-dessus selon les normes suivantes.

Directive de Mécanique : EN ISO 12100 : 2010  
EN ISO11148-13  
Titre : Directeur général du service Assurance  
qualité et environnement, MAX CO.,LTD.  
Adresse : 1848, Kawai, Tamamura-machi, Sawa-gun,  
Gunma, 370-1117 JAPON

Agent de conformité agréé : MAXEUROPE BV/Président dans  
la communauté Antennestraat 45,  
1322 AH Almere, Pays-Bas

## DECLARACIÓN EC DE CONFORMIDAD

Por este medio declaramos que el producto mencionado en este manual de instrucciones se encuentra en conformidad con los requerimientos de salud y de seguridad esenciales de las Directivas CE.

Directiva : Directiva sobre Maquinaria 2006/42/CE  
Fabricante : MAX CO., LTD.  
1848, Kawai, Tamamura-machi, Sawa-gun,  
Gunma, 370-1117 JAPÓN

Este producto ha sido evaluado en conformidad con las directivas antes mencionadas utilizando las normas siguientes.

Directiva sobre maquinaria : EN ISO 12100 : 2010  
EN ISO11148-13

Título : Director General del Departamento de Control  
de Calidad y Medio Ambiente, MAX CO., LTD.  
Dirección : 1848, Kawai, Tamamura-machi, Sawa-gun,  
Gunma, 370-1117 JAPON  
Complier autorizado : MAX.EUROPE BV/Presidente de la comunidad  
Antennestraat 45,1322 AH Almere, Paises Bajos

## EG-KONFORMITÄTSERKLÄRUNG

Wir erklären hiermit, dass das in dieser Bedienungsanleitung beschriebene Produkt mit den maßgeblichen Gesundheits- und Sicherheitsvorschriften der EG-Richtlinien konform ist, wie nachstehend beschrieben.

Richtlinie : Maschinenrichtlinie 2006/42/EG  
Hersteller : MAX CO., LTD.  
1848, Kawai, Tamamura-machi, Sawa-gun,  
Gunma, 370-1117 JAPAN

Dieses Produkt wurde auf seine Konformität mit den oben genannten Richtlinien unter Verwendung der folgenden Standards überprüft.

Maschinenrichtlinie : EN ISO 12100 : 2010  
EN ISO11148-13  
Position : Geschäftsführer, Abteilung für Umwelt und  
Qualitätssicherung, MAX CO.,LTD.  
Adresse : 1848, Kawai, Tamamura-machi, Sawa-gun,  
Gunma, 370-1117 JAPAN  
Autorisierter Entsorger : MAX.EUROPE BV/Präsident in der Gemeinschaft  
Antennestraat 45, 1322 AH Almere, Niederlande

## DICHIARAZIONE DI CONFORMITÀ CE

Si dichiara qui che il prodotto riferito in questo manuale di istruzioni risulta conforme ai requisiti di base concernenti la salute e la sicurezza, espressi dalle direttive CE, come riportato di seguito.

Direttiva : Direttiva Macchine 2006/42/CE  
Produttore : MAX CO., LTD.  
1848, Kawai, Tamamura-machi, Sawa-gun,  
Gunma, 370-1117 GIAPPONE

Questo prodotto è stato valutato per la conformità alle direttive indicate sopra utilizzando gli standard seguenti.

Direttiva Macchine : EN ISO 12100 : 2010  
EN ISO11148-13  
Titolo : Direttore generale, Reparto controllo qualità,  
MAX CO.,LTD.  
Indirizzo : 1848, Kawai, Tamamura-machi, Sawa-gun,  
Gunma, 370-1117 GIAPPONE  
Sede in Europa : MAX.EUROPE BV/Presidente della società  
MAX.EUROPE Antennestraat 45,  
1322 AH Almere, Olanda

# CN550S, CN890F

---

## UK DECLARATION OF CONFORMITY

We hereby declare that our products are compliant with the protection of human health and safety and the protection of the environment. The object of declaration described above is in conformity with the UK legislation below.

UK legislation : The Supply of Machinery (Safety) Regulations 2008

Manufacturer : MAX CO., LTD.  
1848, Kawai, Tamamura-machi, Sawa-gun, Gunma,  
370-1117 Japan

This declaration of conformity is issued under the sole responsibility of the above manufacturer. This product has been evaluated for conformity with the above UK legislation using the following standards

Applicable standards : BS EN ISO 12100 : 2010  
BS EN792-13 :2000+A1 :2008  
BS EN ISO11148-13 :2018(ISO11148-13:2017)

Title : Environment and Quality Assurance Dept.  
Senior Manager, MAX CO., LTD.

Address : 1848, Kawai, Tamamura-machi, Sawa-gun, Gunma,  
370-1117 JAPAN

- The content of this manual might be changed without notice for improvement.
- Le contenu de ce manuel est sujet à modification sans préavis à des fins d'amélioration.
- El contenido de este manual puede ser cambiado sin noticia previa para mejoramiento.
- Änderungen der Betriebsanleitung zum Zwecke der Verbesserung ohne Ankündigung vorbehalten.
- I contenuti di questo manuale possono essere cambiati senza preavviso per motivi di miglioramento del prodotto.



**MAX EUROPE B.V.**

Antennestraat 45,  
1322 AH, Almere, The Netherlands  
Phone: +31-36-546-9669  
FAX: +31-36-536-3985

**MAX USA CORP.**

205 Express Street  
Plainview, NY 11803, U.S.A.  
TEL: 1-800-223-4293  
FAX: (516)741-3272

**[www.max-europe.com](http://www.max-europe.com) (EUROPE Site)**  
**[www.maxusacorp.com](http://www.maxusacorp.com) (USA Site)**  
**[wis.max-ltd.co.jp/int/](http://wis.max-ltd.co.jp/int/) (GLOBAL Site)**



4102029  
210820-00/04

