

# PowerLite

# MAX

## OPERATING INSTRUCTIONS MANUAL MANUEL D'INSTRUCTIONS D'UTILISATION MANUAL DE INSTRUCCIONES DE FUNCIONAMIENTO BETRIEBSANLEITUNG ISTRUZIONI PER L'USO

PNEUMATIC BRAD NAILER  
CLOUEUSE DE FINITION PNEUMATIQUE  
CLAVADORA DE CLAVILLOS NEUMÁTICA  
PNEUMATISCHER VERSENKNAGEL-NAGLER  
GROPPINATRICE PNEUMATICA

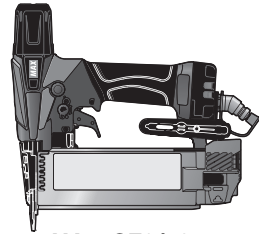

HA55SF2/18

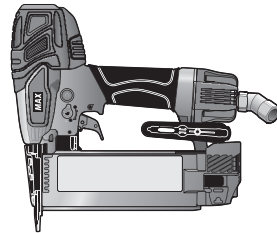

NF255SF2/18

Original Language English



INDEX  
INDEX  
ÍNDICE  
INDEX  
INDICE ANALITICO

ENGLISH Page 1 to 4  
FRANÇAIS Page 5 à 8  
ESPAÑOL Página 9 a 12  
DEUTSCH Seite 13 bis 16  
ITALIANO Pagine da 17 a 20

**▲WARNING**

Before using the tool, read and understand tool labels and Safety instruction manual and Operating instructions manual. Failure to follow warnings could result in serious injury. Keep these instructions with the tool for future reference.

**▲AVERTISSEMENT**

Veillez à lire et bien comprendre les étiquettes et le Manuel d'instructions sur la sécurité et le Manuel d'instructions d'utilisation avant d'utiliser cet outil. Tout manquement au respect des avertissements peut entraîner des blessures graves. Conservez ces instructions avec l'outil pour toute consultation ultérieure.

**▲ADVERTENCIA**

Lea y comprenda las etiquetas, el manual de instrucciones de seguridad y el manual de instrucciones de funcionamiento de la herramienta antes de usarla. El incumplimiento de las advertencias puede provocar lesiones graves. Conserve estas instrucciones junto con la herramienta para futuras consultas.

**▲WARNING**

Lesen Sie vor der Verwendung des Werkzeugs die Beschriftungen am Werkzeug, die Sicherheitsanleitung und die Betriebsanleitung sorgfältig durch. Das Nichtbefolgen der Warnungen kann zu schweren Verletzungen führen. Bewahren Sie diese Anweisungen zum späteren Nachschlagen mit dem Werkzeug zusammen auf.

**▲AVERTENZA**

Prima di utilizzare l'utensile, leggere e comprendere le etichette e i manuali Istruzioni di sicurezza e Istruzioni per l'uso dell'utensile. La mancata osservanza delle avvertenze potrebbe risultare in gravi lesioni personali. Conservare queste istruzioni insieme all'utensile per consultazioni future.

**Fig.1**

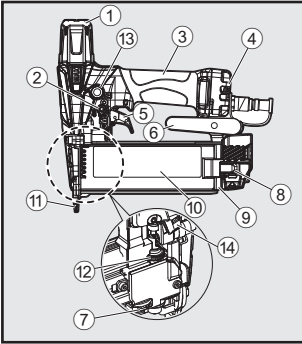

**Fig.2**

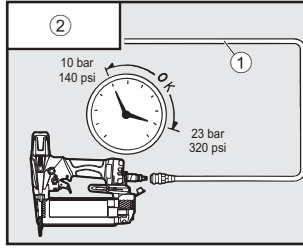

**Fig.3**

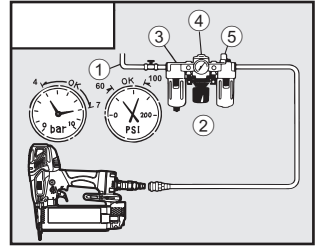

**Fig.4**

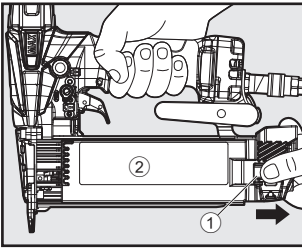

**Fig.5**

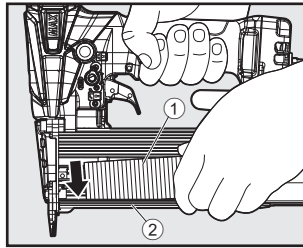

**Fig.6**

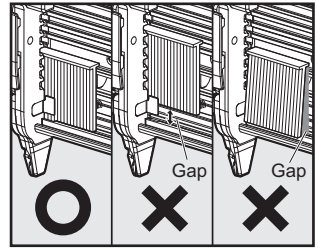

**Fig.7**

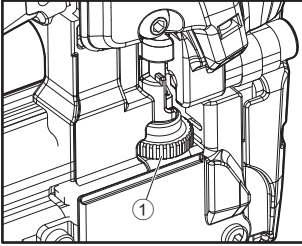

**Fig.8**

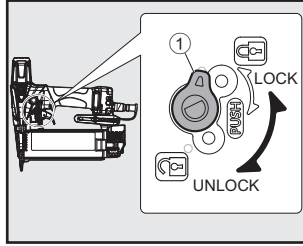

**Fig.9**

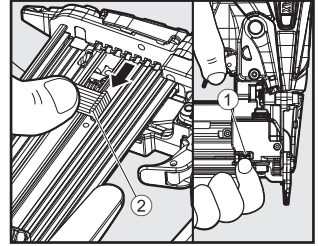

**Fig.10**

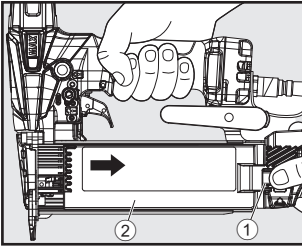

**Fig.11**

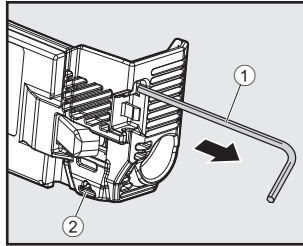

**Fig.12**

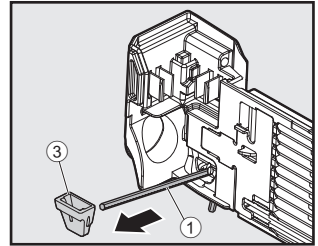

**Fig.13**

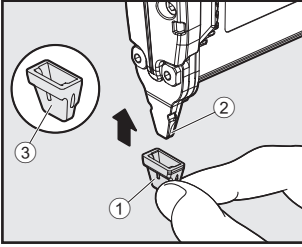

**Fig.14**

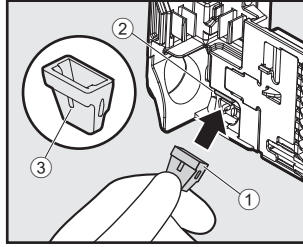

**Fig.15**

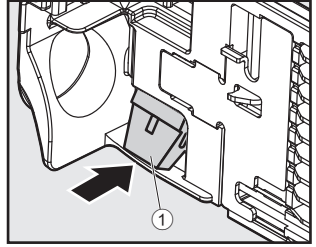

**Fig.16**

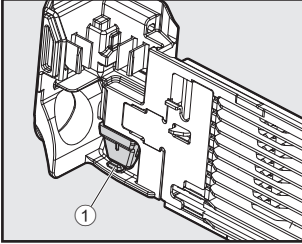

**Fig.17**

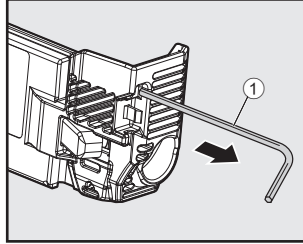

**Fig.18**

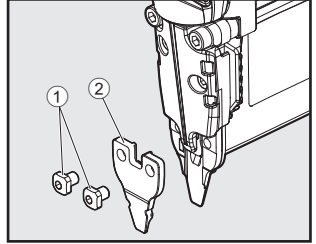

**Fig.19**

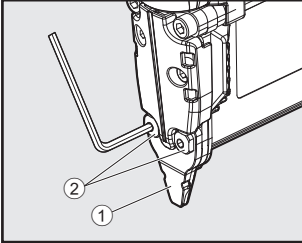

**Fig.20**

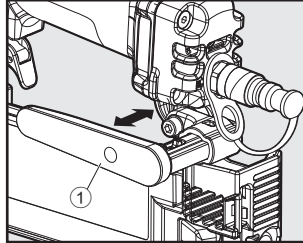

**Fig.21**

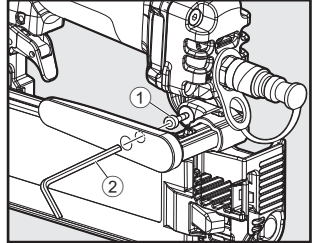

**Fig.22**

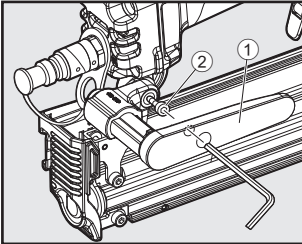

**Fig.23**

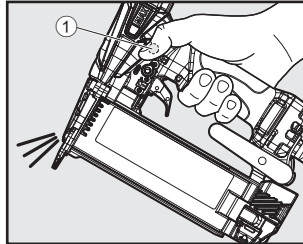

**Fig.24**

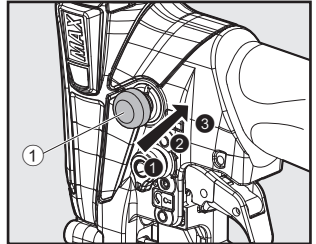

# ENGLISH

## OPERATING INSTRUCTIONS MANUAL

### 1. SPECIFICATIONS AND TECHNICAL DATA

#### 1. NAME OF PARTS (SEE Fig.1)

- |                     |  |                              |
|---------------------|--|------------------------------|
| ① Cylinder Cap      | ⑦ Nail Removing Lever<br>(Empty firing prevention lever) | ⑬ Built-in air duster button |
| ② Trigger Lock Dial | ⑧ Click Lever  | ⑭ Air Duster Blow Off Vent   |
| ③ Frame             | ⑨ Slider   |                              |
| ④ Air Exhaust Port  | ⑩ Magazine   |                              |
| ⑤ Trigger           | ⑪ Contact Tip (Contact Arm)                              |                              |
| ⑥ Hook              | ⑫ Adjust Dial  |                              |

#### 2. TOOL SPECIFICATIONS

| PRODUCT NO.                    | HA55SF2/18  | NF255SF2/18                                       |
|--------------------------------|---|---|
| HEIGHT                         | 232 mm 9-1/8"                                       | 239 mm 9-3/8"                                     |
| WIDTH                          | 63 mm 2-1/2"  | 66 mm 2-5/8"                                      |
| LENGTH                         | 261 mm 10-1/4"                                      | 261 mm 10-1/4"                                    |
| WEIGHT                         | 1.2 kg 2.6 lbs.                                     | 1.3 kg 2.9 lbs.                                   |
| RECOMMENDED OPERATING PRESSURE | 10 to 23 bar (140 to 320 p.s.i.)                    | 4 to 7 bar (60 to 100 p.s.i.)                     |
| LOADING CAPACITY               | 100 Nails   |   |
| AIR CONSUMPTION                | 1.16 L at 18 bar / 257 p.s.i.<br>operating pressure | 0.56 L at 6 bar / 90 p.s.i.<br>operating pressure |

#### 3. BRAD NAIL SPECIFICATIONS

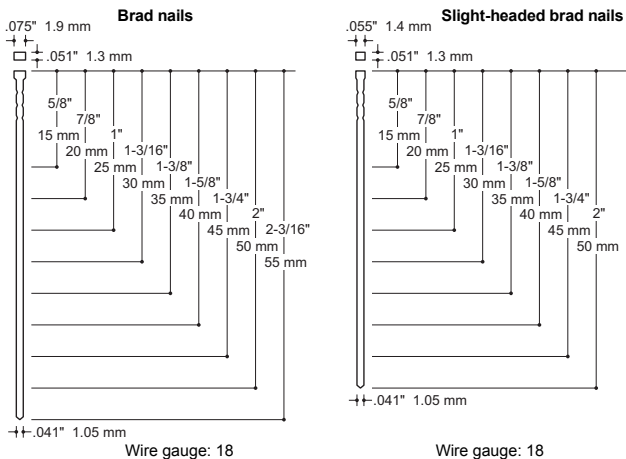

- The design of this tool is based on millimetric brad nails.

## 4. TECHNICAL DATA

### NOISE

|   | HA55SF2/18 | NF255SF2/18 |
|---|------------|-------------|
| A-weighted single-event sound power level<br>----- LWA, 1s, d                             | 85.44 dB   | 85.49 dB    |
| A-weighted single-event emission sound pressure level at work station<br>----- LpA, 1s, d | 81.30 dB   | 81.06 dB    |
| Uncertainty   | 3 dB       |             |

These values are determined and documented in accordance to EN12549:1999+A1:2008.

NOTE: These values are tool-related characteristic values and do not represent the noise generation at the point of use. Noise at the point of use will for example depend on the working environment, the workpiece, the workpiece support, and the number of driving operations. In addition, reference should be made to noise reduction measures.

NOTE: Workplace design can also serve to reduce noise levels, for example placing workpieces on sound-damping supports (see also ISO 11690-1).

### VIBRATION

|                                | HA55SF2/18            | NF255SF2/18           |
|--------------------------------|-----------------------|-----------------------|
| Vibration characteristic value | 1.89 m/s <sup>2</sup> | 1.98 m/s <sup>2</sup> |
| Uncertainty                    | 1.5 m/s <sup>2</sup>  |                       |

These values are determined and documented in accordance to ISO 28927-13

NOTE: The vibration emission value above is a tool-related characteristic value and does not represent the influence to the hand-arm-system when using the tool. Any influence to the hand-arm-system when using the tool will for example depend on the gripping force, the contact pressure force, the working direction, the adjustment of energy supply, the workpiece, the workpiece support.

## 5. APPLICATIONS

- \* Door and window casings
- \* Plywood, decorative boards, and other interior finish works
- \* Panel assembly and moldings
- \* Sub flooring
- \* Furniture assembly including drawer assembly, case back nailing, blind pinning, and other finishing works
- \* Cabinet assembly

## 6. ABOUT PRODUCTION YEAR

This product bears production number at the lower part of the grip of the main body. The two digits of the number from left indicates the production year.

(Example)

1 8 8 2 6 0 3 5 D

└  
Year 2018

## 2. AIR SUPPLY AND CONNECTIONS

HA55SF2/18 (Fig.2)

### A. HOSES ① AND SUPPLY SOURCE ②

WHEN USING THE TOOL, BE SURE TO USE A SPECIAL AIR COMPRESSOR AND AIR HOSE.

In order to improve its performance, it has set its working pressure higher than the conventional nailers. To use the tool, you always need the special air compressor and air hose (MAX PowerLite Compressor and MAX PowerLite Hose). Use of high pressure gas (for example, oxygen, acetylene, etc.) causes abnormal combustion, possibly resulting in explosion. Use only the special air compressor and air hose.

### B. OPERATING PRESSURE:

70 to 23 bar / 140 to 320 p.s.i. Select the operating air pressure within this range for best performance based upon the fastener application and work surface. Using the lowest acceptable to minimize noise, vibration and wear.

▲ DO NOT EXCEED 23 bar / 320 p.s.i.

NF255SF2/18 (Fig.3)

### A. TOOL AIR FITTINGS/COUPLINGS:

This tool uses a 1/4" N.P.T. male plug. The inside diameter should be 7mm / .28" or larger. Install a male plug on the tool which is free flowing and which will release air pressure from the tool when disconnected from the supply source.

### B. OPERATING PRESSURE:

4 to 7 bar / 60 to 100 p.s.i. Select the operating air pressure within this range for best performance based upon the fastener application and work surface. Using the lowest acceptable to minimize noise, vibration and wear.

▲ DO NOT EXCEED 8 bar / 120 p.s.i.

### C. HOSES ①:

Hose has a min. diameter of 6 mm / 1/4" and max. length of no more than 5 m / 17'.

The supply hose should contain a fitting that will provide "quick disconnecting" from the male plug on the tool.

### D. SUPPLY SOURCE:

Use only clean regulated compressed air with pressure regulated not to exceed maximum air pressure marked on the tool.

▲ If regulator fails, maximum air pressure delivered to tool shall not exceed 13.8 bar / 200 p.s.i. or 1.5 times maximum air pressure, whichever is greater.

### E. 3-PIECE AIRSET ②

(Air filter ③, Regulator ④, Oiler ⑤):

To optimize performance use a 3-piece air set ②. A filter ③ will help to get the best performance and minimum wear from the tool because dirt and water in the air supply are major causes of wear in the tool.

Frequent, but not excessive, lubrication (one drop in every 100-200 nails) is required for the best performance. Oil added thru the air line connection will lubricate the internal parts.

#### NOTICE:

Frequent, but not excessive, lubrication is required for the best performance. Upon completion of operations, place 2 or 3 drops of oil into the air plug inlet with the jet oiler.

## 3. INSTRUCTIONS FOR OPERATION

### 1. BEFORE OPERATION

- 1 Wear Safety Glasses or Goggles.
- 2 Do not connect the air supply.
- 3 Inspect screw tightness.
- 4 Check operation of the contact arm & trigger if moving smoothly.
- 5 Connect the air supply.

- 6 Check the air leakage. (The Tool must not have the air leakage.)
- 7 Hold the Tool with finger-off the trigger, then push the contact arm against the work-piece. (The tool must not operate.)
- 8 Hold the Tool with contact arm free from work-piece and pull the trigger. (The Tool must not operate.)
- 9 Disconnect the air supply.

## 2. OPERATION

### NAIL LOADING

- 1 (Fig.4) Push the click lever ① and pull the slider unit ② gently as far as it will go.
- 2 (Fig.5) Insert the nails ① into the magazine ②.
- 3 Push the slider unit forward until it stops.

#### NOTE:

(Fig.6) Ensure the point of nail stick to be ridden in the bottom of magazine.

### TEST OPERATION

- 1 Adjust the air pressure at 10 bar (140 p.s.i.) for HA55SF2/18 and 4 bar (60 p.s.i.) for NF255SF2/18 when connecting the air supply.
- 2 Without touching the Trigger, depress the Contact Arm against the work-piece.
- 3 Pull the Trigger. (The tool should fire the fastener.)
- 4 With the tool off the work-piece, pull the Trigger. Then depress the Contact Arm against the work-piece. (The tool should not fire the fastener.)
- 5 Adjust the air pressure as much as the lowest possible according to the diameters and length of fastener and the hardness of work-piece.

### DRIVING FASTENERS

This tool is assembled with SEQUENTIAL TRIP.

#### SINGLE FIRE OPERATION (SEQUENTIAL TRIP)

For single fire operation, depress the Contact Arm against work surface and pull trigger. A fastener will be driven. Release trigger, and begin again.

### DRIVING DEPTH ADJUSTMENT DIAL (Fig.7)

Adjust the driving depth by twisting the adjustment dial ① as indicated below.

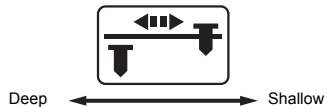

### TRIGGER LOCK MECHANISM (Fig.8)

This tool has a Trigger Lock. The trigger should be locked at all times until you intend to drive nail into the work surface. Push and rotate the Trigger Lock Dial ① clockwise from LOCK to UNLOCK position immediately before driving nails. When fastening is complete, push and rotate Trigger Lock Dial ① counterclockwise to LOCK position.

### ANTI-DRY FIRE MECHANISM (Fig.9)

Anti-Dry Fire Mechanism prohibits the tool from operating unless nails are in magazine. Notifies operator that reloading is necessary. When removing nails, lock the trigger and detach the air hose. Remove the nail ② while pressing the nail-removing lever ①, then release the lever.

- Never carry out nail driving while pressing the nail-removing lever ①, since nails will become jammed and may cause equipment breakdown. This equipment incorporates an empty-firing prevention device so that the contact arm will not move when there is no nail loaded. In order to confirm the operation of the safety equipment or to check the movement of the contact arm, carry out the operations while pressing the nail-removing lever ① to release the empty-firing prevention device.
- Confirm these operations when there are no nails loaded.

#### HOW TO MOUNT CONTACT TIP

##### **⚠WARNING**

ALWAYS disconnect air supply before setting the contact tip. Set the contact tip on the top of the contact arm, when driving nails to a soft material.

- ① Disconnect the air supply. Remove the nails from inside the magazine.
- ② (Fig.10) While pressing the click lever ①, pull out the slider ②.
- ③ (Fig. 11, Fig. 12) Insert the hex wrench ① attached to the slider into the slider hole ② to remove the contact tip ③.
- ④ (Fig. 13) Mount the contact tip ① to the contact arm end ②. Mount the contact tip so that the projection ③ of the contact tip faces in the direction shown in the figure.

#### HOW TO STORE CONTACT TIP

- ① (Fig. 14) Insert the contact tip ① into the slider's projection ②. Insert the contact tip so that the projection ③ faces in the direction shown in the figure.
- ② (Fig. 15) Insert the lower portion of the contact tip ① in the direction shown by the arrow (→).
- ③ (Fig. 16) Confirm that the contact tip is caught by the slider projection ①.

#### REMOVING JAMMED NAILS

##### **⚠WARNING**

- **ALWAYS disconnect the air supply.**
- **Wear gloves when removing jams; do not use bare hands**
- **Confirm that you have removed all nails from nose of tool before reconnecting to air supply.**

- ① Disconnect the air supply. Remove the nails from inside the magazine.
- ② (Fig.17) Pull out the hex wrench ① stored in the magazine rear part.
- ③ (Fig.18) Loosen the screws ① that fix the contact nose A ②, and remove it.
- ④ Remove the jammed nail.
- ⑤ (Fig.19) Mount the contact nose A ①, and securely tighten the screws ②.

#### CONCERNING THE HOOK (Fig.20)

It is possible to change the hook width by sliding the hook ①.

- Before storing the equipment in the carrying case, narrow the width of the hook ①.

#### METHOD OF CHANGING THE HOOK DIRECTION

It is also possible to mount the hook on the right hand side of the main unit.

- ① (Fig.21) Remove the screw ① using a hex wrench (4mm) ②.
- ② (Fig.22) Mount the hook ① on the right hand side of the main unit, and reinsert and tighten the screw ②.

#### HOW TO USE AIR DUSTER

##### **⚠WARNING**

- **Never point the injection outlet or the air duster blow off vent toward a person.**
- **Always lock the trigger before using the air duster.**
- **Do not disconnect the air hose with the air duster button pressed.**

Aim the air blow off vent and press the air duster button ①.

- Air flow volume control function is provided for the HA-55SF2(D) air duster. Control air flow volume by pressing the air duster button ①.

#### Guideline of Air Duster Air Flow

|   | Air-Flow Control Button Explanation | Air Flow        |
|---|-------------------------------------|-----------------|
| ① | Press lightly.                      | Low air flow    |
| ② | Press halfway.                      | Medium air flow |
| ③ | Press fully.                        | High air flow   |

# FRANÇAIS

## MANUEL D'INSTRUCTIONS D'UTILISATION

### 1. CARACTÉRISTIQUES TECHNIQUES ET ACCESSOIRES

#### 1. NOM DES PIÈCES (Voir Fig. 1)

- |  |  |  |
|--|--|--|
| ① Capuchon du cylindre                   | ⑦ Levier d'extraction des clous<br>(Lever anti-déclenchement à vide) | ⑬ Bouton du dépoussiéreur<br>pneumatique intégré |
| ② Molette de blocage du déclen-<br>cheur | ⑧ Levier à cliquet   | ⑭ Évent de soufflage pneuma-<br>tique            |
| ③ Châssis                                | ⑨ Coulisseau   |  |
| ④ Port d'évacuation de l'air             | ⑩ Magasin  |  |
| ⑤ Déclencheur                            | ⑪ Extrémité de contact (bras de<br>contact)                          |  |
| ⑥ Crochet                                | ⑫ Molette de réglage   |  |

#### 2. SPÉCIFICATIONS DE L'OUTIL

| NUMÉRO DU PRODUIT                           | HA55SF2/18  | NF255SF2/18   |
|---|---|---|
| Hauteur                                     | 232 mm 9-1/8"   | 239 mm 9-3/8"   |
| Largeur                                     | 63 mm 2-1/2"  | 66 mm 2-5/8"  |
| Longueur                                    | 261 mm 10-1/4"  | 261 mm 10-1/4"  |
| POIDS                                       | 1,2 kg 2,6 lbs.   | 1,3 kg 2,9 lbs.   |
| PRESSION DE FONCTIONNEMENT RECOM-<br>MANDÉE | 10 à 23 bars (140 à 320 p.s.i.)                             | 4 à 7 bars (60 à 100 p.s.i.)                              |
| CAPACITÉ DE CHARGEMENT                      | 100 clous   |   |
| CONSOMMATION PNEUMATIQUE                    | 1,16 L à 18 bars / 257 p.s.i.<br>pression de fonctionnement | 0,56 L à 6 bars / 90 p.s.i.<br>pression de fonctionnement |

#### 3. SPÉCIFICATIONS DE LA CLOUEUSE DE FINITION

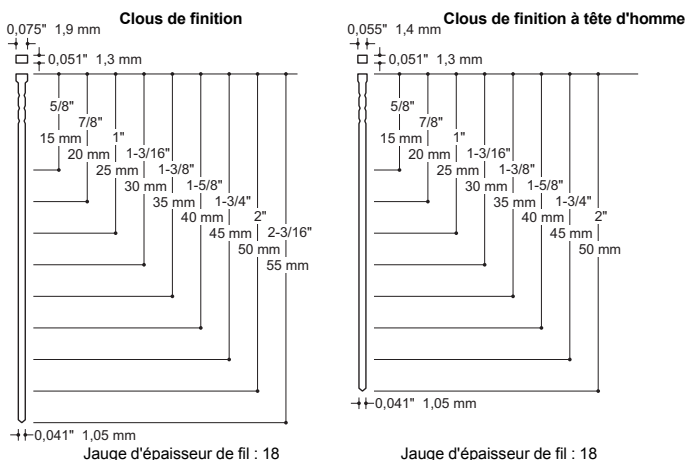

- Cet outil est conçu pour des clous de finition millimétriques.



## 4. DONNÉES TECHNIQUES

BRUIT

|   | HA55SF2/18 | NF255SF2/18 |
|---|------------|-------------|
| Niveau de puissance acoustique pondérée A pour événement unique<br>----- LWA, 1s, d                           | 85,44 dB   | 85,49 dB    |
| Niveau de puissance acoustique émise pondérée A pour événement unique au poste de travail<br>----- LpA, 1s, d | 81,30 dB   | 81,06 dB    |
| Incertitude   | 3 dB       |             |

Ces valeurs sont déterminées et documentées conformément à la norme EN12549:1999+A1:2008.

REMARQUE : ces valeurs sont des valeurs caractéristiques relatives à l'outil et ne représentent pas la génération du bruit au niveau du point d'utilisation. Le bruit au niveau du point d'utilisation dépend par exemple de l'environnement de travail, de la pièce usinée, du support de la pièce usinée et du nombre d'opérations effectuées. En outre, il convient de se rapporter aux mesures de réduction du bruit.

REMARQUE : la conception du lieu de travail peut également permettre de réduire les niveaux de bruit, par exemple en plaçant les pièces à usiner sur des supports atténuateurs de son (voir également ISO 11690-1).

VIBRATIONS

|                                       | HA55SF2/18            | NF255SF2/18           |
|---------------------------------------|-----------------------|-----------------------|
| Valeur caractéristique des vibrations | 1,89 m/s <sup>2</sup> | 1,98 m/s <sup>2</sup> |
| Incertitude                           | 1,5 m/s <sup>2</sup>  |                       |

Ces valeurs sont déterminées et documentées conformément à la norme ISO 28927-13.

REMARQUE : la valeur d'émission des vibrations indiquées ci-dessus est une valeur caractéristique relative à l'outil et ne représente pas l'influence main-bras-système lors de l'utilisation de l'outil. Toute influence au niveau de l'ensemble main-bras-système lors de l'utilisation de l'outil dépend par exemple de la force de saisie, de la force de pression de contact, de la direction de travail, du réglage de l'alimentation, de la pièce à usiner et du support de la pièce à usiner.

## 5. APPLICATIONS

- \* Encadrements de portes et de fenêtres
- \* Contreplaqué, panneaux décoratifs et autres travaux de finition d'intérieur
- \* Assemblage de panneau et moulures
- \* Faux-plancher
- \* Assemblage de meubles, notamment assemblage de tiroirs, clouage de partie arrière, fixation en aveugle et autres travaux de finition
- \* Assemblage d'armoire

## 6. À PROPOS DE L'ANNÉE DE FABRICATION

Ce produit comporte un numéro de production sur la partie inférieure de la poignée du corps principal. Les deux chiffres les plus à gauche du numéro indiquent l'année de production.

(Exemple)

1 8 8 2 6 0 3 5 D

└  
Année 2018

## 2. ALIMENTATION PNEUMATIQUE ET RACCORDS

HA55SF2/18 (Fig. 2)

### A. TUYAUX ① ET SOURCE D'ALIMENTATION ②

LORS DE L'UTILISATION DE L'OUTIL, VEILLEZ À UTILISER UN COMPRESSEUR D'AIR ET UN TUYAU D'AIR SPÉCIAUX. Pour améliorer les performances, la pression de travail de cet outil est configurée à un niveau supérieur à celle des clouseuses conventionnelles. Pour utiliser l'outil, le compresseur d'air et le tuyau d'air spéciaux sont toujours nécessaires (compresseur MAX PowerLite et tuyau MAX PowerLite).

L'utilisation de gaz sous pression (par exemple, oxygène, acétylène, etc.) provoque une combustion anormale et peut entraîner une explosion. Utilisez uniquement le compresseur d'air et le tuyau spéciaux.

### B. PRESSION DE FONCTIONNEMENT :

10 à 23 bars / 140 à 320 p.s.i. Sélectionnez la pression d'air de fonctionnement dans cette plage pour de meilleures performances en fonction de l'application de fixation et de la surface de travail. Utilisez la valeur minimale acceptable pour réduire le bruit, les vibrations et l'usure.

▲ **NE PAS DÉPASSER 23 bar / 320 p.s.i.**

NF255SF2/18 (Fig. 3)

### A. RACCORDS/COUPLAGES PNEUMATIQUES DE L'OUTIL

Cet outil utilise une fiche mâle NPT de 1/4". Le diamètre intérieur doit être de 7 mm / 28" au minimum. Installez une fiche mâle sur l'outil à flux libre et qui relâche la pression de l'air de l'outil lorsqu'elle est débranchée de la source d'alimentation.

### B. PRESSION DE FONCTIONNEMENT :

4 à 7 bars / 60 à 100 p.s.i. Sélectionnez la pression d'air de fonctionnement dans cette plage pour de meilleures performances en fonction de l'application de fixation et de la surface de travail. Utilisez la valeur minimale acceptable pour réduire le bruit, les vibrations et l'usure.

▲ **NE PAS DÉPASSER 8 bars / 120 p.s.i.**

### C. TUYAUX ① :

Le tuyau a un diamètre minimum de 6 mm / 1/4" et une longueur maximale de 5 m / 17'.

Le tuyau d'alimentation doit comporter un raccord qui permet une « déconnexion rapide » de la fiche mâle sur l'outil.

### D. SOURCE D'ALIMENTATION :

Utilisez uniquement de l'air comprimé propre et régulé avec pression régulée afin de ne pas dépasser la pression d'air maximale indiquée sur l'outil.

▲ Si le régulateur tombe en panne, la pression d'air maximale fournie à l'outil ne doit pas excéder 13,8 bars / 200 p.s.i. ou 1,5 fois la pression d'air maximale, selon la valeur la plus grande.

### E. ENSEMBLE PNEUMATIQUE À 3 ÉLÉMENTS ②

(filtre à air ③, régulateur ④, burette d'huile ⑤) :

Pour optimiser les performances, utilisez un ensemble pneumatique 3 éléments ②. Un filtre ③ contribuera à obtenir de meilleures performances et une usure minimale de l'outil, car la saleté et l'eau à l'intérieur de l'alimentation en air constituent les principales causes d'usure dans l'outil.

Une lubrification fréquente, mais non excessive (une goutte tous les 100 à 200 clous) est nécessaire pour obtenir les meilleures performances. L'huile ajoutée via le raccordement de la conduite d'air lubrifie les pièces internes.

#### AVIS :

Une lubrification fréquente, mais non excessive, est nécessaire pour de meilleures performances. À la fin des opérations, introduisez 2 ou 3 gouttes d'huile dans l'entrée de la prise d'air à l'aide d'une burette à spray.

## 3. CONSIGNES D'UTILISATION

### 1. AVANT UTILISATION

- 1 Portez des lunettes de protection ou de sécurité.
- 2 Ne raccordez pas l'alimentation en air.
- 3 Inspectez le serrage des vis.
- 4 Vérifiez le fonctionnement du bras de contact et du déclencheur pour voir s'ils se déplacent de manière fluide.
- 5 Raccordez l'alimentation en air.
- 6 Vérifiez la présence de fuites d'air. (L'outil ne doit pas avoir de fuites d'air.)
- 7 Tenez l'outil avec le doigt à l'écart du déclencheur, puis poussez le bras de contact contre la pièce à usiner. (L'outil ne doit pas fonctionner.)
- 8 Tenez l'outil avec le bras de contact à l'écart de la pièce à usiner et appuyez sur le déclencheur. (L'outil ne doit pas fonctionner.)
- 9 Débranchez l'alimentation en air.

### 2. UTILISATION

#### CHARGEMENT DES CLOUS

- 1 (Fig. 4) Poussez le levier à cliquet ① et tirez doucement le coulisseau ② jusqu'en bout de course.
- 2 (Fig. 5) Introduisez les clous ① dans le magasin ②.
- 3 Poussez le coulisseau jusqu'à ce qu'il se bloque.

#### REMARQUE :

(Fig. 6) Assurez-vous que la bande de clous monte sur la partie inférieure du magasin.

#### ESSAI DE FONCTIONNEMENT

- 1 Réglez la pression pneumatique sur 10 bars (140 p.s.i.) pour le modèle HA55SF2/18 et 4 bars (60 p.s.i.) pour le modèle NF255SF2/18 lors du raccordement de l'alimentation en air.
- 2 Sans toucher le déclencheur, appuyez le bras de contact contre la pièce à usiner.
- 3 Appuyez sur le déclencheur. (L'outil doit éjecter la fixation.) Après avoir écarté l'outil de la pièce à usiner, appuyez sur le déclencheur.
- 4 Puis, appuyez le bras de contact contre la pièce à usiner. (L'outil ne doit pas éjecter la fixation.)
- 4 Réglez la pression pneumatique aussi faible que possible en fonction du diamètre et de la longueur des fixations et de la dureté de la pièce à usiner.

#### ENFONCEMENT DES FIXATIONS

Cet outil est assemblé avec un DÉCLENCHEMENT SÉQUENTIEL.

#### UTILISATION À ÉJECTION SIMPLE (DÉCLENCHEMENT SÉQUENTIEL)

Pour une utilisation à éjection simple, appuyez le bras de contact sur la surface de travail, puis appuyez sur le déclencheur. Une fixation est enfoncée. Relâchez le déclencheur et recommencez.

#### MOLETTE DE RÉGLAGE DE LA PROFONDEUR D'ENFONCEMENT (Fig. 7)

Réglez la profondeur d'enfoncement en tournant la molette de réglage ①, comme indiqué ci-dessous.

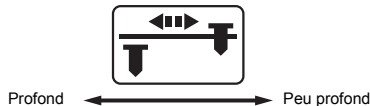

## MÉCANISME DE VERROUILLAGE DU DÉCLENCHEUR (Fig. 8)

Cet outil dispose d'un verrouillage du déclencheur. Le déclencheur doit être verrouillé en permanence, jusqu'à ce que vous ayez l'intention d'enfoncer un clou dans la surface de travail. Poussez et tournez la molette de verrouillage du déclencheur ① dans le sens des aiguilles d'une montre, de la position LOCK (VERROUILLAGE) à UNLOCK (DÉVERROUILLAGE) juste avant d'enfoncer des clous. Lorsque que la fixation est en place, poussez et tournez la molette de verrouillage du déclencheur ① dans le sens inverse des aiguilles d'une montre jusqu'à la position LOCK (VERROUILLAGE).

## MÉCANISME ANTI-DÉCLENCHEMENT À VIDE (Fig. 9)

Le mécanisme anti-déclenchement à vide empêche l'outil de fonctionner si le magasin ne contient pas de clous. Avertissez l'opérateur qu'il est nécessaire de recharger l'outil. Lorsque vous extrayez des clous, verrouillez le déclencheur et démontez le tuyau d'air. Ôtez le clou ② en appuyant sur le levier d'extraction des clous ①, puis relâchez-le.

- N'enfoncez jamais de clous en appuyant sur le levier d'extraction des clous ①, car des clous pourraient se coincer et provoquer une panne de l'outil. Cet équipement intègre un dispositif anti-déclenchement à vide afin que le bras de contact ne se déplace pas quand aucun clou n'est chargé. Pour vérifier le fonctionnement de l'équipement de sécurité ou le mouvement du bras de contact, effectuez les opérations en appuyant sur le levier d'extraction des clous ① pour relâcher le dispositif anti-déclenchement à vide.
- Confirmez ces opérations quand aucun clou n'est chargé.

## MONTAGE DE L'EXTRÉMITÉ DE CONTACT

### ⚠ AVERTISSEMENT

Débranchez TOUJOURS l'alimentation en air avant de fixer l'extrémité de contact. Lorsque vous enfoncez des clous dans un matériau souple, fixez l'extrémité de contact au sommet du bras de contact.

- ① Débranchez l'alimentation en air. Retirez les clous de l'intérieur du magasin.
- ② (Fig. 10) Tirez le coulisseau ② tout en appuyant sur le levier à cliquet ①.
- ③ (Fig. 11, Fig. 12) Introduisez la clé allen ① fixée sur le coulisseau dans l'orifice du coulisseau ② pour enlever l'extrémité de contact ③.
- ④ (Fig. 13) Montez l'extrémité de contact ① au bout du bras de contact ②. Montez l'extrémité de contact de telle manière que la partie saillante ③ de l'extrémité de contact soit dans le sens indiqué sur la figure.

## RANGEMENT DE L'EXTRÉMITÉ DE CONTACT

- ① (Fig. 14) Insérez l'extrémité de contact ① dans la partie saillante ② du coulisseau. Insérez l'extrémité de contact de telle manière que la partie saillante ③ soit dans le sens indiqué sur la figure.
- ② (Fig. 15) Insérez la partie inférieure de l'extrémité de contact ① dans le sens indiqué par la flèche (→).
- ③ (Fig. 16) Vérifiez que l'extrémité de contact est prise dans la partie saillante du coulisseau ①.

## RETRAIT DES CLOUS COINCÉS

### ⚠ AVERTISSEMENT

- **Débranchez TOUJOURS l'alimentation en air.**
- **Portez des gants lorsque vous enlevez des clous coincés ; ne le faites jamais à mains nues.**
- **Vérifiez que vous avez enlevé tout les clous de la buse de l'outil avant de rebrancher l'alimentation en air.**

- ① Débranchez l'alimentation en air. Retirez les clous de l'intérieur du magasin.
- ② (Fig. 17) Tirez vers l'extérieur la clé allen ① stockée dans la partie arrière du magasin.
- ③ (Fig. 18) Désérrez les vis ① qui maintiennent la buse de contact A ② et enlevez-la.
- ④ Retirez le clou coincé.
- ⑤ (Fig. 19) Montez l'extrémité de contact A ① et serrez à fond les vis ②.

## À PROPOS DU CROCHET (Fig. 20)

Il est possible de modifier la largeur du crochet en faisant glisser le crochet ①.

- Avant de ranger l'équipement dans la mallette de transport, réduisez la largeur du crochet ①.

## MÉTHODE DE CHANGEMENT DE SENS DU CROCHET

Il est également possible de monter le crochet sur le côté droit de l'unité principale.

- ① (Fig. 21) Retirez la vis ① à l'aide de la clé allen ② (4 mm).
- ② (Fig. 22) Montez le crochet ① sur le côté droit de l'unité principale, puis réinsérez et vissez la vis ②.

## UTILISATION DU DÉPOUSSIÉRIEUR PNEUMATIQUE

### ⚠ AVERTISSEMENT

- **N'orientez jamais la sortie d'injection ni l'évent de soufflage du dépollueur pneumatique vers une personne.**
- **Verrouillez toujours le déclencheur avant d'utiliser le dépollueur pneumatique.**
- **Ne débranchez pas le tuyau d'air en appuyant sur le bouton du dépollueur pneumatique.**

N'orientez pas le flux d'air vers l'évent et appuyez sur le bouton du dépollueur pneumatique ①.

- Une fonction de contrôle du flux d'air est intégrée au dépollueur pneumatique HA-55SF2(D). Contrôlez le volume du flux d'air en appuyant sur le bouton du dépollueur pneumatique ①.

## Recommandations pour le flux d'air du dépollueur pneumatique

|   | Explications du bouton de contrôle du flux d'air | Flux d'air          |
|---|--|---------------------|
| ① | Appuyez légèrement.                              | Faible flux d'air   |
| ② | Appuyez à moitié.                                | Flux d'air moyen    |
| ③ | Appuyez à fond.                                  | Flux d'air puissant |

## MANUAL DE INSTRUCCIONES DE FUNCIONAMIENTO

### 1. ESPECIFICACIONES Y DATOS TÉCNICOS

#### 1. NOMBRE DE LAS PIEZAS (VÉASE Fig. 1)

- |                                   |   |   |
|-----------------------------------|---|---|
| ① Tapa del cilindro               | ⑦ Palanca de extracción de clavos (Palanca anti-disparo en vacío) | ⑬ Botón del soplador de polvo integrado |
| ② Disco de bloqueo del disparador | ⑧ Palanca de clic   | ⑭ Salida de aire del soplador de polvo  |
| ③ Armazón                         | ⑨ Deslizador  |   |
| ④ Orificio de evacuación de aire  | ⑩ Cargador  |   |
| ⑤ Disparador                      | ⑪ Punta de contacto (brazo de contacto)                           |   |
| ⑥ Gancho                          | ⑫ Disco de ajuste   |   |

#### 2. ESPECIFICACIONES DE LA HERRAMIENTA

| Nº DE PRODUCTO                        | HA55SF2/18   | NF255SF2/18  |
|---------------------------------------|--|--|
| ALTURA                                | 232 mm / 9-1/8 pulg.   | 239 mm / 9-3/8 pulg.   |
| ANCHURA                               | 63 mm / 2-1/2 pulg.  | 66 mm / 2-5/8 pulg.  |
| LONGITUD                              | 261 mm / 10-1/4 pulg.  | 261 mm / 10-1/4 pulg.  |
| PESO                                  | 1,2 kg / 2,6 lb  | 1,3 kg / 2,9 lb  |
| PRESIÓN DE FUNCIONAMIENTO RECOMENDADA | 10 a 23 bares (140 a 320 psi)                                  | 4 a 7 bares (60 a 100 psi)                                   |
| CAPACIDAD DE CARGA                    | 100 clavos   |  |
| CONSUMO DE AIRE                       | 1,16 l con una presión de funcionamiento de 18 bares / 257 psi | 0,56 l con una presión de funcionamiento de 6 bares / 90 psi |

#### 3. ESPECIFICACIONES DE LOS CLAVILLOS

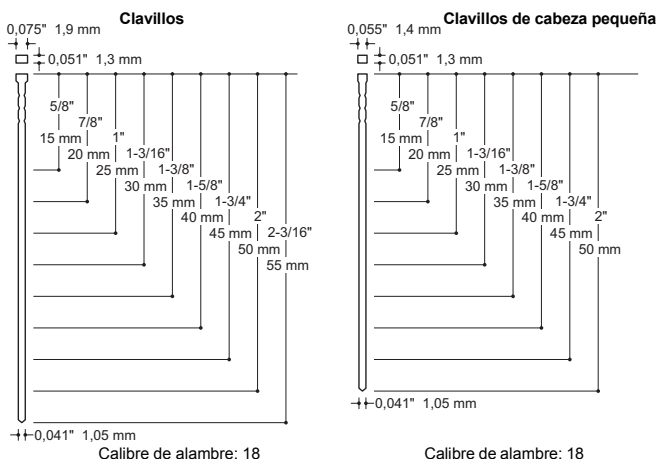

- El diseño de esta herramienta se basa en clavillos milimétricos.

## 4. DATOS TÉCNICOS

### NIVEL DE RUIDO

|  | HA55SF2/18 | NF255SF2/18 |
|--|------------|-------------|
| Nivel de potencia acústica ponderado A<br>----- LWA, 1s, d                                   | 85,44 dB   | 85,49 dB    |
| Nivel de presión acústica de emisión ponderado A en el puesto de trabajo<br>----- LpA, 1s, d | 81,30 dB   | 81,06 dB    |
| Incertidumbre  | 3 dB       |             |

La determinación y documentación de estos valores se realiza según EN12549:1999 + A1:2008.

NOTA: Estos valores son los característicos de la herramienta y no representan la generación de ruido en el punto de utilización. El nivel de ruido en el punto de utilización dependerá, por ejemplo, del entorno de trabajo, la pieza de trabajo, el soporte de la pieza de trabajo y el número de operaciones de accionamiento. Asimismo, deben tenerse en cuenta las medidas de reducción del ruido.

NOTA: La disposición del lugar de trabajo también puede ayudar a reducir el nivel de ruido, por ejemplo colocando las piezas de trabajo sobre soportes amortiguadores del ruido (véase también ISO 11690-1).

### VIBRACIÓN

|                                   | HA55SF2/18            | NF255SF2/18           |
|-----------------------------------|-----------------------|-----------------------|
| Valor de vibración característico | 1,89 m/s <sup>2</sup> | 1,98 m/s <sup>2</sup> |
| Incertidumbre                     | 1,5 m/s <sup>2</sup>  |                       |

La determinación y documentación de estos valores se realiza según ISO 28927-13.

NOTA: El valor de emisión de vibraciones anteriormente indicado es el característico de la herramienta y no representa la influencia en el sistema mano-brazo cuando se utiliza la herramienta. La influencia en el sistema mano-brazo cuando se utiliza la herramienta dependerá, por ejemplo, de la fuerza de agarre, la fuerza de presión de contacto, la dirección de trabajo, el ajuste del suministro de energía, la pieza de trabajo y el soporte de la pieza de trabajo.

## 5. APLICACIONES

- \* Marcos de puertas y ventanas
- \* Contrachapados, paneles decorativos y otros trabajos de acabado en interiores
- \* Molduras y montaje de paneles
- \* Contrapisos
- \* Montaje de muebles, tales como montaje de cajones, clavado de traseras, clavado invisible y otros trabajos de acabado
- \* Montaje de armarios

## 6. INFORMACIÓN SOBRE EL AÑO DE PRODUCCIÓN

Este producto lleva indicado el número de producción en la parte inferior de la empuñadura del cuerpo principal. Los dos primeros dígitos de la izquierda indican el año de producción.

(Ejemplo)

1 8 8 2 6 0 3 5 D

└  
Año 2018

## 2. SUMINISTRO DE AIRE Y CONEXIONES

HA55SF2/18 (Fig. 2)

### A. MANGUERAS ① Y FUENTE DE SUMINISTRO ②

CUANDO UTILICE LA HERRAMIENTA, ASEGURESE DE USAR UN COMPRESOR DE AIRE Y UNA MANGUERA DE AIRE ESPECIALES.

A fin de mejorar su rendimiento, la herramienta tiene ajustada una presión de funcionamiento más alta que la de las clavadoras convencionales. Para usar la herramienta, necesitará emplear siempre el compresor de aire especial y la manguera de aire especial (compresor MAX PowerLite y manguera MAX PowerLite). El uso de gas a alta presión (por ejemplo, oxígeno, acetileno, etc.) produce una combustión anómala que puede provocar una explosión. Utilice únicamente el compresor de aire y la manguera de aire especiales.

### B. PRESIÓN DE FUNCIONAMIENTO:

10 a 23 bares / 140 a 320 psi Seleccione una presión de aire de funcionamiento comprendida en este rango para obtener el mejor rendimiento posible en función de la aplicación y de la superficie de trabajo. Utilice el valor mínimo posible para minimizar el ruido, la vibración y el desgaste.

▲ **NO SUPERE los 23 bares / 320 psi.**

NF255SF2/18 (Fig. 3)

### A. ACCESORIOS/CONEXIONES DE AIRE DE LA HERRAMIENTA:

Esta herramienta utiliza un conector macho con rosca NPT de 1/4 pulg. El diámetro interior debe ser de 7 mm/28 pulg. o mayor. Instale en la herramienta un conector macho que permita una libre circulación y que libere la presión de aire de la herramienta cuando se desconecte de la fuente de suministro.

### B. PRESIÓN DE FUNCIONAMIENTO:

4 a 7 bares / 60 a 100 psi Seleccione una presión de aire de funcionamiento comprendida en este rango para obtener el mejor rendimiento posible en función de la aplicación y de la superficie de trabajo. Utilice el valor mínimo posible para minimizar el ruido, la vibración y el desgaste.

▲ **NO SUPERE los 8 bares / 120 psi.**

### C. MANGUERAS ①:

La manguera debe tener un diámetro mínimo de 6 mm/1/4 pulg. y una longitud máxima de 5 m/17 pies.

La manguera de suministro debe incorporar un accesorio que permita realizar una desconexión rápida del conector macho de la herramienta.

### D. FUENTE DE SUMINISTRO:

Utilice únicamente aire comprimido limpio y regulado con una presión regulada que no supere la presión de aire máxima indicada en la herramienta.

▲ Si el regulador falla, la presión de aire máxima suministrada a la herramienta no debe ser superior a 13,8 bares/200 psi o 1,5 veces la presión de aire máxima permitida (lo que resulte mayor).

### E. EQUIPO FRL ②

(Filtro de aire ③, regulador ④ y lubricador ⑤):

Para obtener el máximo rendimiento, utilice un equipo FRL ②. El filtro ③ le permitirá maximizar el rendimiento y minimizar el desgaste de la herramienta, ya que la suciedad y el agua presentes en el aire suministrado son las principales causas del desgaste de la herramienta.

Además, para obtener el máximo rendimiento, es necesario lubricar la herramienta con frecuencia aunque no en exceso (una gota cada 100-200 clavos). El aceite añadido a través de la conexión del conducto de aire lubricará las piezas internas.

AVISO:

La herramienta debe lubricarse con frecuencia, aunque no excesivamente, para obtener el mejor rendimiento posible. Una vez finalizado el trabajo, deposite dos o tres gotas de aceite en la entrada de la toma de aire utilizando el lubricador.

## 3. INSTRUCCIONES DE FUNCIONAMIENTO

### 1. ANTES DEL FUNCIONAMIENTO

- ① Póngase gafas de seguridad o protectoras.
- ② No conecte el suministro de aire.
- ③ Compruebe que los tornillos están bien apretados.
- ④ Compruebe que el brazo de contacto funciona correctamente y que el disparador se mueve sin problemas.
- ⑤ Conecte el suministro de aire.
- ⑥ Compruebe si existen fugas de aire. (La herramienta no debe tener fugas de aire.)
- ⑦ Sujete la herramienta sin colocar el dedo en el disparador y, a continuación, presione el brazo de contacto contra la pieza de trabajo. (La herramienta no debe ponerse en marcha.)
- ⑧ Sujete la herramienta separándola de la pieza de trabajo y accione el disparador. (La herramienta no debe ponerse en marcha.)
- ⑨ Desconecte el suministro de aire.

### 2. FUNCIONAMIENTO

#### CÓMO CARGAR LOS CLAVOS

- ① (Fig. 4) Pulse la palanca de clic ① y tire suavemente del deslizador ② hasta llegar al tope.
- ② (Fig. 5) Introduzca los clavos ① en el cargador ②.
- ③ Desplace el deslizador hacia delante hasta llegar al tope.

NOTA:

(Fig. 6) Asegúrese de que las puntas de los clavos estén pegadas a la parte inferior del cargador.

#### FUNCIONAMIENTO DE PRUEBA

- ① Cuando conecte el suministro de aire, ajuste la presión de aire en 10 bares (140 psi) en el modelo HA55SF2/18 y en 4 bares (60 psi) en el modelo NF255SF2/18.
- ② Sin tocar el disparador, presione el brazo de contacto contra la pieza de trabajo.  
Accione el disparador. (La herramienta disparará el clavo.)
- ③ Separe la herramienta de la pieza de trabajo y accione el disparador.  
A continuación, presione el brazo de contacto contra la pieza de trabajo.  
(La herramienta no debe disparar el clavo.)
- ④ Ajuste la presión de aire en el mínimo posible en función del diámetro y la longitud del clavo y de la dureza de la pieza de trabajo.

#### CÓMO DISPARAR CLAVOS

Esta herramienta está equipada con un sistema de DISPARO SECUENCIAL.

#### OPERACIÓN DE DISPARO INDIVIDUAL (DISPARO SECUENCIAL)

Para llevar a cabo un disparo individual, presione el brazo de contacto contra la superficie de trabajo y accione el disparador. Se disparará un clavo. Suelte el disparador y comience de nuevo.

## DISCO DE AJUSTE DE LA PROFUNDIDAD DE PENETRACIÓN (Fig. 7)

Para ajustar la profundidad de penetración, gire el disco de ajuste ① como se indica a continuación.

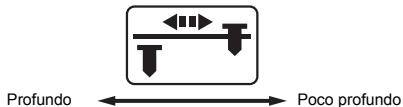

## MECANISMO DE BLOQUEO DEL DISPARADOR (Fig.8)

Esta herramienta incorpora un mecanismo de bloqueo del disparador. El disparador debe estar bloqueado en todo momento hasta que se procede a disparar un clavo en la superficie de trabajo. Presione y gire hacia la derecha el disco de bloqueo del disparador ① para cambiar de la posición LOCK ("BLOQUEADO") a UNLOCK ("DESBLQUEADO") justo antes de disparar clavos. Una vez haya terminado de disparar clavos, presione y gire hacia la izquierda el disco de bloqueo del disparador ① para ponerlo en la posición LOCK ("BLOQUEADO").

## MECANISMO ANTI-DISPARO EN VACÍO (Fig. 9)

El mecanismo anti-disparo en vacío impide que la herramienta funcione cuando el cargador está vacío. Avisa al operario de la necesidad de volver a cargar clavos. Cuando se disponga a extraer clavos, bloquee el disparador y desconecte la manguera de aire. Extraiga el clavo ② mientras mantiene pulsada la palanca de extracción de clavos ① y, a continuación, suelte la palanca.

- Nunca dispare clavos mientras mantiene pulsada la palanca de extracción de clavos ①, ya que los clavos se atascarán y ello puede causar una avería en el equipo. Este equipo incorpora un dispositivo anti-disparo en vacío que impide que el brazo de contacto se mueva cuando el cargador no contiene clavos. Si desea confirmar el funcionamiento del equipo de seguridad o verificar el movimiento del brazo de contacto, lleve a cabo las operaciones mientras mantiene pulsada la palanca de extracción de clavos ① para activar el dispositivo anti-disparo en vacío.
- Compruebe estas operaciones cuando el cargador esté vacío.

## CÓMO MONTAR EL BRAZO DE CONTACTO

### ADVERTENCIA

Desconecte SIEMPRE el suministro de aire antes de instalar la punta de contacto. Instale la punta de contacto sobre el brazo de contacto cuando dispare clavos en un material blando.

- Desconecte el suministro de aire. Extraiga los clavos del cargador.
- (Fig. 10) Mientras mantiene pulsada la palanca de clic ①, extraiga el deslizador ②.
- (Fig. 11, Fig. 12) Introduzca la llave Allen ① acoplada al deslizador en el orificio del deslizador ② para extraer la punta de contacto ③.
- (Fig. 13) Monte la punta de contacto ① en el extremo del brazo de contacto ②. Hágalo de forma que el resalte 3 de la punta de contacto quede orientado en la dirección indicada en la figura.

## CÓMO ALMACENAR LA PUNTA DE CONTACTO

- (Fig. 14) Inserte la punta de contacto ① en el saliente del deslizador ②. Hágalo de forma que el resalte ③ quede orientado en la dirección indicada en la figura.
- (Fig. 15) Inserte la parte inferior de la punta de contacto ① en la dirección que indica la flecha (→).
- (Fig. 16) Confirme que la punta de contacto queda encajada en el saliente del deslizador ①.

## CÓMO EXTRAER CLAVOS ATASCADOS

### ADVERTENCIA

- Desconecte SIEMPRE el suministro de aire.
- Cuando se disponga a extraer clavos atascados, póngase guantes y no utilice las manos desnudas.
- Compruebe que ha extraído todos los clavos atascados de la nariz de la herramienta antes de volver a conectar el suministro de aire.

- Desconecte el suministro de aire. Extraiga los clavos del cargador.
- (Fig. 17) Extraiga la llave Allen ① almacenada en la parte posterior del cargador.
- (Fig. 18) Afloje los tornillos ① que fijan la nariz de contacto A ② y retírela.
- Extraiga el clavo atascado.
- (Fig. 19) Monte la nariz de contacto A ① y apriete firmemente los tornillos ②.

## ACERCA DEL GANCHO (Fig. 20)

Puede deslizar el gancho ① para modificar su anchura.

- Antes de guardar el equipo en el maletín de transporte, reduzca la anchura del gancho ①.

## CÓMO CAMBIAR EL SENTIDO DEL GANCHO

El gancho también puede montarse en el lado derecho de la herramienta.

- (Fig. 21) Retire el tornillo ① utilizando una llave Allen (4 mm) ②.
- (Fig. 22) Monte el gancho ① en el lado derecho de la herramienta y, a continuación, vuelva a colocar y apretar el tornillo ②.

## CÓMO USAR EL SOPLADOR DE POLVO

### ADVERTENCIA

- Nunca apunte la salida de inyección ni la salida de aire del soplador de polvo hacia una persona.
- Bloquee siempre el disparador antes de usar el soplador de polvo.
- No desconecte la manguera de aire mientras el botón del soplador de polvo está pulsado.

Apunte la salida de aire del soplador de polvo y pulse el botón del soplador de polvo ①.

- El soplador de polvo HA-55SF2(D) incluye una función de control del volumen de flujo de aire. Para controlar el volumen del flujo de aire, pulse el botón del soplador de polvo ①.

## Pautas relativas al flujo de aire del soplador de polvo

|   | Cómo usar el botón de control del flujo de aire | Flujo de aire       |
|---|---|---------------------|
| ① | Pulsar ligeramente.                             | Flujo de aire bajo  |
| ② | Pulsar hasta la mitad.                          | Flujo de aire medio |
| ③ | Pulsar a fondo.                                 | Flujo de aire alto  |

# DEUTSCH

## BETRIEBSANLEITUNG

### 1. SPEZIFIKATIONEN UND TECHNISCHE DATEN

#### 1. BEZEICHNUNG DER TEILE (SIEHE Fig. 1)

- |                             |  |  |
|-----------------------------|--|--|
| ① Zylinderdeckel            | ⑦ Nagelentfernungshebel<br>(Hebel zum Verhindern von<br>Leerauslösung) | ⑬ Taste für den eingebauten<br>Druckluftreiniger |
| ② Auslösesperre-Einstellrad | ⑧ Klickhebel   | ⑭ Ausblasöffnung des Druckluft-<br>reinigers     |
| ③ Gehäuse                   | ⑨ Schieber   |  |
| ④ Abluftöffnung             | ⑩ Magazin  |  |
| ⑤ Auslöser                  | ⑪ Kontaktspitze (Kontaktarm)   |  |
| ⑥ Haken                     | ⑫ Einstellrad  |  |

#### 2. WERKZEUGSPEZIFIKATIONEN

| PRODUKT-NR.               | HA55SF2/18                                   | NF255SF2/18                                |
|---------------------------|--|--|
| HÖHE                      | 232 mm (9-1/8")                              | 239 mm (9-3/8")                            |
| BREITE                    | 63 mm (2-1/2")                               | 66 mm (2-5/8")                             |
| LÄNGE                     | 261 mm (10-1/4")                             | 261 mm (10-1/4")                           |
| GEWICHT                   | 1,2 kg (2,6 lbs)                             | 1,3 kg (2,9 lbs)                           |
| EMPFOHLENER BETRIEBSDRUCK | 10 bis 23 bar (140 bis 320 psi)              | 4 bis 7 bar (60 bis 100 psi)               |
| LADEKAPAZITÄT             | 100 Nägel                                    |  |
| LUFTVERBRAUCH             | 1,16 L bei 18 bar / 257 psi<br>Betriebsdruck | 0,56 L bei 6 bar / 90 psi<br>Betriebsdruck |

#### 3. VERSENKNAGEL-SPEZIFIKATIONEN

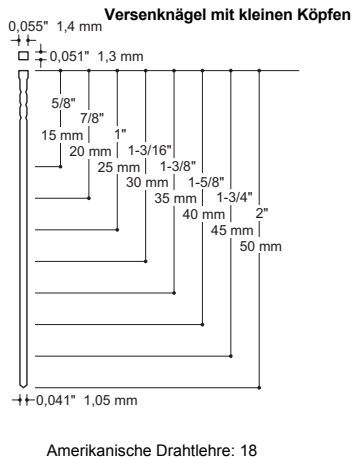
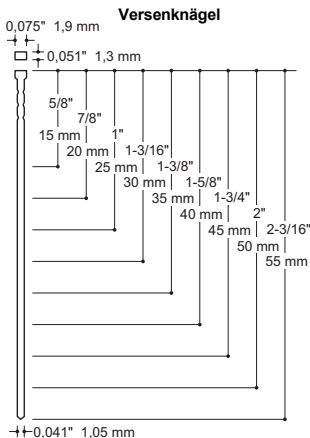

- Das Design dieses Werkzeugs ist auf millimetergenaue Versenknägel ausgerichtet.



## 4. TECHNISCHE DATEN

### GERÄUSCHPEGEL

|  | HA55SF2/18 | NF255SF2/18 |
|--|------------|-------------|
| A-bewerteter einmaliger Schalleistungspegel<br>----- LWA, 1 s, d                       | 85,44 dB   | 85,49 dB    |
| A-bewerteter einmaliger Emissionsschalldruckpegel am Arbeitsplatz<br>----- LpA, 1 s, d | 81,30 dB   | 81,06 dB    |
| Unsicherheit   | 3 dB       |             |

Diese Werte werden in Übereinstimmung mit EN12549:1999+A1:2008 bestimmt und dokumentiert.

HINWEIS: Diese Werte sind werkzeugbezogene Kennwerte und geben nicht die Lärmentwicklung am Einsatzort wieder. Der Lärm am Einsatzort hängt beispielsweise von der Arbeitsumgebung, dem Werkstück, der Werkstückauflage und der Anzahl der Eintreibvorgänge ab. Außerdem sollte auf Lärmreduzierungsmaßnahmen verwiesen werden.

HINWEIS: Die Gestaltung des Arbeitsplatzes kann auch zur Senkung des Geräuschpegels beitragen, zum Beispiel durch das Platzieren der Werkstücke auf schalldämmenden Auflagen (siehe auch ISO 11690-1).

### VIBRATIONEN

|                    | HA55SF2/18            | NF255SF2/18           |
|--------------------|-----------------------|-----------------------|
| Vibrationskennwert | 1,89 m/s <sup>2</sup> | 1,98 m/s <sup>2</sup> |
| Unsicherheit       | 1,5 m/s <sup>2</sup>  |                       |

Diese Werte werden in Übereinstimmung mit ISO 28927-13 bestimmt und dokumentiert.

HINWEIS: Der obengenannte Vibrationsemissionswert ist ein werkzeugbezogener Kennwert und gibt nicht den Einfluss auf das Hand-Arm-System bei der Verwendung des Werkzeugs wieder. Jeglicher Einfluss auf das Hand-Arm-System bei der Verwendung des Werkzeugs hängt zum Beispiel von der Griffkraft, der Kontakt-Anpresskraft, der Arbeitsrichtung, der Einstellung der Energieversorgung, dem Werkstück und der Werkstückauflage ab.

## 5. ANWENDUNGSGEBIETE

- \* Tür- und Fensterrahmen
- \* Sperrholz, Dekorplatten und andere Innenausbauarbeiten
- \* Anbringen von Vertäfelungen und Zierleisten
- \* Unterbodenkonstruktionen
- \* Zusammenbau von Möbeln einschließlich Schubladen, Annageln von Rückwänden, Befestigen von Blenden und andere Endfertigungsverfahren
- \* Schrankaufbau

## 6. PRODUKTIONSJAHR

Die Produktionsnummer dieses Produktes ist auf der Unterseite des Griffes des Hauptteils angegeben. Die ersten zwei Ziffern der Zahl von links zeigen das Produktionsjahr an.

(Beispiel)

1 8 8 2 6 0 3 5 D

└  
Jahr 2018

## 2. LUFTVERSORGUNG UND ANSCHLÜSSE

HA55SF2/18 (Fig. 2)

### A. SCHLÄUCHE ① UND VERSORGUNGSQUELLE ②

ACHTEN SIE BEI DER VERWENDUNG DES WERKZEUGS DARAUF, EINEN SPEZIELLEN LUFTKOMPRESSOR UND LUFTSCHLAUCH ZU VERWENDEN.

Um seine Leistung zu verbessern, wurde sein Arbeitsdruck höher eingestellt als bei konventionellen Nagelgeräten. Zur Verwendung des Werkzeugs benötigen Sie immer den speziellen Luftkompressor und Luftschlauch (MAX PowerLite Kompressor und MAX PowerLite Schlauch).

Die Verwendung von Hochdruckgas (zum Beispiel Sauerstoff, Acetylen usw.) verursacht eine fehlerhafte Verbrennung, die möglicherweise zu einer Explosion führt. Verwenden Sie nur den speziellen Luftkompressor und Luftschlauch.

### B. BETRIEBSDRUCK:

10 bis 23 bar / 140 bis 320 psi. Wählen Sie zum Erreichen der besten Leistung den Betriebsluftdruck innerhalb dieses Bereichs bezogen auf die eingesetzten Befestigungsmittel und die Oberfläche des Werkstücks aus. Verwenden Sie den niedrigsten akzeptablen Wert, um Lärm, Vibrationen und Abnutzung zu minimieren.

▲ ÜBERSCHREITEN SIE NICHT 23 bar / 320 psi.

NF255SF2/18 (Fig. 3)

### A. LUFTANSCHLUSS / KUPPLUNG DES WERKZEUGS:

Dieses Werkzeug verwendet einen 1/4" NPT-Stecker. Der Innendurchmesser sollte 7 mm / 0,28" oder mehr betragen. Installieren Sie einen Stecker am Werkzeug, der einen freien Durchfluss ermöglicht und der den Luftdruck vom Werkzeug ablässt, wenn es von der Versorgungsquelle getrennt wird.

### B. BETRIEBSDRUCK:

4 bis 7 bar / 60 bis 100 psi. Wählen Sie zum Erreichen der besten Leistung den Betriebsluftdruck innerhalb dieses Bereichs bezogen auf die eingesetzten Befestigungsmittel und die Oberfläche des Werkstücks aus. Verwenden Sie den niedrigsten akzeptablen Wert, um Lärm, Vibrationen und Abnutzung zu minimieren.

▲ ÜBERSCHREITEN SIE NICHT 8 bar / 120 psi.

### C. SCHLÄUCHE ①:

Der Schlauch hat einen Mindestdurchmesser von 6 mm (1/4") und eine maximale Länge von nicht mehr als 5 m (17'). Der Versorgungsschlauch sollte ein Verbindungsstück enthalten, das ein „schnelles Abtrennen“ vom Stecker am Werkzeug ermöglicht.

### D. VERSORGUNGSQUELLE:

Verwenden Sie nur saubere, regulierte Druckluft mit einem Druck, der so eingestellt wurde, dass er den auf dem Werkzeug angegebenen maximalen Luftdruck nicht überschreitet.

▲ Wenn der Regler ausfällt, darf der maximale Luftdruck, der dem Werkzeug zugeführt wird, 13,8 bar / 200 psi oder das 1,5-fache des maximalen Luftdrucks nicht überschreiten, je nachdem was größer ist.

### E. 3-TEILIGES LUFTAGGREGAT ②

(Luftfilter ③, Regler ④, Öl ⑤):

Um die Leistung zu optimieren, verwenden Sie ein 3-teiliges Luftaggregat ②. Ein Filter ③ hilft dabei, die beste Leistung und eine minimale Abnutzung des Werkzeugs zu erhalten, da Schmutz und Wasser in der Luftversorgung die Hauptgründe für Abnutzungserscheinungen am Werkzeug sind.

Zum Erreichen der besten Leistung ist eine häufige, aber nicht übermäßige Schmierung (ein Tropfen alle 100-200 Nägel) erforderlich. Öl, das durch die Luftzuleitung zugeführt wird, schmirt die inneren Teile.

### HINWEIS:

Zum Erreichen der besten Leistung ist eine häufige, aber nicht übermäßige Schmierung erforderlich. Geben Sie nach dem Abschluss der Arbeiten mit einem Öl mit Spritzrohr 2 oder 3 Tropfen Öl in die Anschlussöffnung für den Luftstecker.

## 3. BETRIEBSANWEISUNGEN

### 1. VOR DER INBETRIEBNAHME

- 1 Tragen Sie eine Sicherheitsbrille oder Schutzbrille.
- 2 Schließen Sie die Luftversorgung noch nicht an.
- 3 Überprüfen Sie, ob die Schrauben festgezogen sind.
- 4 Überprüfen Sie die Funktion des Kontaktarms und des Auslösers, ob sie sich reibungslos bewegen.
- 5 Schließen Sie die Luftversorgung an.
- 6 Überprüfen Sie auf Luftverluste. (Das Werkzeug darf keine Luft verlieren.)
- 7 Halten Sie das Werkzeug, ohne dabei mit dem Finger den Auslöser zu berühren, und drücken Sie dann den Kontaktarm gegen das Werkstück. (Das Werkzeug darf nicht auslösen.)
- 8 Halten Sie das Werkzeug, ohne dabei mit dem Kontaktarm das Werkstück zu berühren, und betätigen Sie den Auslöser. (Das Werkzeug darf nicht auslösen.)
- 9 Trennen Sie die Luftversorgung ab.

### 2. BEDIENUNG

#### EINLEGEN DER NÄGEL

- 1 (Fig. 4) Drücken Sie den Klickhebel ① und ziehen Sie die Schieber-Einheit ② behutsam so weit wie möglich heraus.
- 2 (Fig. 5) Legen Sie die Nägel ① in das Magazin ② ein.
- 3 Drücken Sie die Schieber-Einheit vorwärts bis zum Anschlag.

#### HINWEIS:

(Fig. 6) Stellen Sie sicher, dass die Spitzen der Nägel in der Laufschiene unten im Magazin stecken.

#### TESTBETRIEB

- 1 Stellen Sie den Luftdruck für das HA55SF2/18 auf 10 bar (140 psi) und für das NF255SF2/18 auf 4 bar (60 psi) ein, wenn Sie die Luftversorgung anschließen.
- 2 Drücken Sie den Kontaktarm gegen das Werkstück, ohne den Auslöser zu berühren. Betätigen Sie den Auslöser. (Das Werkzeug sollte das Befestigungsmittel verschießen.)
- 3 Betätigen Sie den Auslöser, ohne dabei mit dem Werkzeug das Werkstück zu berühren. Drücken Sie dann den Kontaktarm gegen das Werkstück. (Das Werkzeug sollte das Befestigungsmittel nicht verschießen.)
- 4 Stellen Sie den Luftdruck auf den niedrigsten Wert ein, der je nach Durchmesser und Länge des Befestigungsmittels sowie der Härte des Werkstücks möglich ist.

#### EINTREIBEN VON BEFESTIGUNGSMITTELN

Dieses Werkzeug ist mit FORTLAUFENDER AUSLÖSUNG gefertigt.

#### EINZELSCHUSSBETRIEB (FORTLAUFENDE AUSLÖSUNG)

Drücken Sie beim Einzelschussbetrieb den Kontaktarm gegen die Oberfläche des Werkstücks und betätigen Sie den Auslöser. Ein Befestigungsmittel wird eingetrieben. Lassen Sie den Auslöser los und beginnen Sie von vorne.

## EINSTELLRAD FÜR DIE EINTREIBTIEFE (Fig. 7)

Stellen Sie die Eintreibtiefe ein, indem Sie das Einstellrad ① wie unten gezeigt drehen.

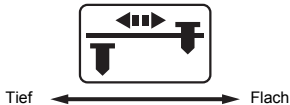

## AUSLÖSESPERRMECHANISMUS (Fig. 8)

Dieses Werkzeug verfügt über eine Auslösesperre. Der Auslöser sollte immer gesperrt bleiben, bis Sie beabsichtigen, einen Nagel in die Oberfläche des Werkstücks einzutreiben. Drücken und drehen Sie das Auslösesperre-Einstellrad ① im Uhrzeigersinn von der Stellung LOCK (GESPERRT) auf UNLOCK (ENTSPERRT), unmittelbar bevor Sie Nägel eintreiben. Wenn die Befestigungsarbeiten abgeschlossen sind, drücken und drehen Sie das Auslösesperre-Einstellrad ① gegen den Uhrzeigersinn in die Stellung LOCK (GESPERRT).

## MECHANISMUS GEGEN LEERAUSLÖSUNG (Fig. 9)

Der Mechanismus gegen Leerauslösung verhindert den Betrieb des Werkzeugs, wenn sich keine Nägel im Magazin befinden. Der Bediener wird benachrichtigt, dass nachgeladen werden muss. Sperren Sie beim Entfernen von Nägeln den Auslöser und nehmen Sie den Luftschlauch ab. Halten Sie den Nagelentfernungshebel ① gedrückt und entfernen Sie die Nägel ②. Lassen Sie dann den Hebel los.

- Treiben Sie niemals Nägel ein, während Sie den Nagelentfernungshebel ① drücken, da ansonsten die Nägel verklemmt werden und dies zum Ausfall des Geräts führen kann. Dieses Gerät verfügt über eine Vorrichtung zum Verhindern von Leerauslösung, so dass sich der Kontaktarm nicht bewegen lässt, wenn keine Nägel eingelegt sind. Um sich zu vergewissern, dass die Sicherheitsvorrichtung funktioniert, oder um die Bewegung des Kontaktarms zu überprüfen, führen Sie die Arbeitsgänge aus, während Sie den Nagelentfernungshebel ① drücken, um die Vorrichtung zum Verhindern von Leerauslösung freizugeben.
- Überprüfen Sie diese Vorgänge, wenn keine Nägel eingelegt sind.

## ANBRINGEN DER KONTAKTSPITZE

### ⚠ WARNUNG

Trennen Sie vor dem Anbringen der Kontaktspitze IMMER die Luftversorgung ab. Bringen Sie die Kontaktspitze auf dem Kontaktarm an, wenn Sie Nägel in ein weiches Material eintreiben.

- ① Trennen Sie die Luftversorgung ab. Entfernen Sie die Nägel aus dem Inneren des Magazins.
- ② (Fig. 10) Halten Sie den Klickhebel ① gedrückt und ziehen Sie den Schieber ② heraus.
- ③ (Fig. 11, Fig. 12) Stecken Sie den Inbusschlüssel ①, der am Schieber angebracht ist, in das Schieberloch ②, um die Kontaktspitze ③ herauszunehmen.
- ④ (Fig. 13) Bringen Sie die Kontaktspitze ① am Ende des Kontaktarms ② an. Bringen Sie die Kontaktspitze so an, dass der Vorsprung ③ der Kontaktspitze in die in der Abbildung gezeigte Richtung weist.

## AUFBEWAHREN DER KONTAKTSPITZE

- ① (Fig. 14) Setzen Sie die Kontaktspitze ① in den Vorsprung ② des Schiebers ein. Setzen Sie die Kontaktspitze so ein, dass der Vorsprung ③ in die in der Abbildung gezeigte Richtung weist.

- ② (Fig. 15) Schieben Sie den unteren Teil der Kontaktspitze ① in Pfeilrichtung (→) hinein.
- ③ (Fig. 16) Vergewissern Sie sich, dass die Kontaktspitze durch den Schiebervorsprung ① erfasst wird.

## ENTFERNEN VERKLEMMTER NÄGEL

### ⚠ WARNUNG

- **Trennen Sie IMMER die Luftversorgung ab.**
- **Tragen Sie beim Entfernen verklemmter Nägel Handschuhe. Führen Sie diese Arbeiten nicht mit bloßen Händen durch.**
- **Vergewissern Sie sich, dass Sie alle Nägel aus der Nase des Werkzeugs entfernt haben, bevor Sie die Luftversorgung wieder anschließen.**

- ① Trennen Sie die Luftversorgung ab. Entfernen Sie die Nägel aus dem Inneren des Magazins.
- ② (Fig. 17) Ziehen Sie den Inbusschlüssel ① heraus, der im hinteren Teil des Magazins aufbewahrt wird.
- ③ (Fig. 18) Lösen Sie die Schrauben ①, die die Kontakt Nase A ② halten, und nehmen Sie sie ab.
- ④ Entfernen Sie den verklemmten Nagel.
- ⑤ (Fig. 19) Bringen Sie die Kontakt Nase A ① an und ziehen Sie die Schrauben ② gut fest.

## BEZÜGLICH DES HAKENS (Fig.20)

Es ist möglich, die Weite des Hakens zu ändern, indem Sie den Haken ① verschieben.

- Bevor Sie das Gerät im Transportkoffer verstauen, verringern Sie die Weite des Hakens ①.

## VERFAHREN ZUM ÄNDERN DER RICHTUNG DES HAKENS

Es ist auch möglich, den Haken auf der rechten Seite des Hauptgerätes anzubringen.

- ① (Fig. 21) Entfernen Sie die Schraube ① mit einem Inbusschlüssel (4 mm) ②.
- ② (Fig. 22) Bringen Sie den Haken ① auf der rechten Seite des Hauptgerätes an, setzen Sie die Schraube ② wieder ein und ziehen Sie sie fest.

## VERWENDUNG DES DRUCKLUFTREINIGERS

### ⚠ WARNUNG

- **Richten Sie die Austrittsöffnung oder die Ausblasöffnung des Druckluftreinigers niemals auf Personen.**
- **Sperren Sie immer den Auslöser, bevor Sie den Druckluftreiniger verwenden.**
- **Trennen Sie den Luftschlauch nicht ab, während die Druckluftreiniger-Taste gedrückt wird.**

Zielen Sie mit der Luft-Ausblasöffnung und drücken Sie die Druckluftreiniger-Taste ①.

- Der HA-55SF2(D) Druckluftreiniger ist mit einer Luftmengen-Kontrollfunktion ausgestattet. Kontrollieren Sie die Luftmenge, indem Sie die Druckluftreiniger-Taste ① drücken.

## Leitfaden für den Luftstrom des Druckluftreinigers

|   | Erläuterung der Luftstrom-Kontrolltaste     | Luftstrom           |
|---|---|---------------------|
| ① | Drücken Sie die Taste leicht.               | Geringer Luftstrom  |
| ② | Drücken Sie die Taste halb herunter.        | Mittlerer Luftstrom |
| ③ | Drücken Sie die Taste vollständig herunter. | Hoher Luftstrom     |

# ITALIANO

## ISTRUZIONI PER L'USO

### 1. SPECIFICHE E CARATTERISTICHE TECNICHE

#### 1. NOMI DELLE PARTI (VEDERE Fig. 1)

- |                                    |   |   |
|------------------------------------|---|---|
| ① Calotta cilindro                 | ⑦ Leva di rimozione chiodo<br>(Leva di prevenzione dello sparo a vuoto) | ⑬ Pulsante del soffiato ad aria compressa incorporato |
| ② Manopola di blocco del grilletto | ⑧ Leva a scatto   | ⑭ Bocchetta di scarico del soffiato ad aria compressa |
| ③ Telaio                           | ⑨ Pannello scorrevole   |   |
| ④ Porta di scarico aria            | ⑩ Caricatore  |   |
| ⑤ Grilletto                        | ⑪ Punta di contatto (braccio di contatto)                               |   |
| ⑥ Gancio                           | ⑫ Manopola di regolazione   |   |

#### 2. SPECIFICHE DELL'UTENSILE

| N. PRODOTTO                        | HA55SF2/18  | NF255SF2/18                                     |
|------------------------------------|---|---|
| ALTEZZA                            | 232 mm 9-1/8"                                     | 239 mm 9-3/8"                                   |
| LARGHEZZA                          | 63 mm 2-1/2"                                      | 66 mm 2-5/8"                                    |
| LUNGHEZZA                          | 261 mm 10-1/4"                                    | 261 mm 10-1/4"                                  |
| PESO                               | 1,2 kg 2,6 lbs.                                   | 1,3 kg 2,9 lbs.                                 |
| PRESSIONE DI ESERCIZIO CONSIGLIATA | Da 10 a 23 bar (da 140 a 320 p.s.i.)              | Da 4 a 7 bar (da 60 a 100 p.s.i.)               |
| CAPACITÀ DI CARICO                 | 100 chiodi  |   |
| CONSUMO D'ARIA                     | 1,16 L a 18 bar/257 p.s.i. pressione di esercizio | 0,56 L a 6 bar/90 p.s.i. pressione di esercizio |

#### 3. SPECIFICHE DEI GROPPINI

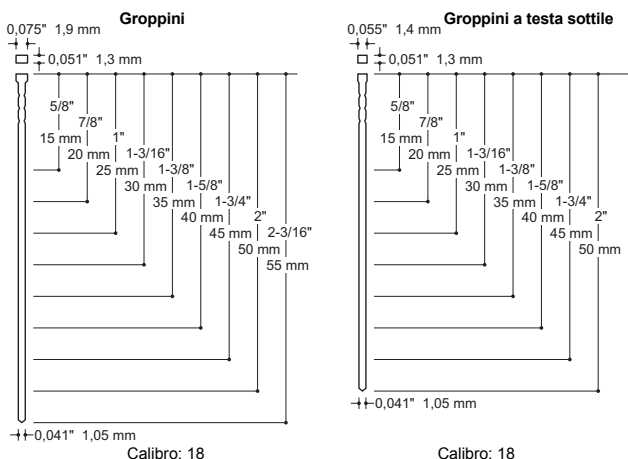

- La progettazione di questo utensile è basata su groppini millimetrici.

## 4. CARATTERISTICHE TECNICHE

### LIVELLO DI RUMOROSITÀ

|   | HA55SF2/18 | NF255SF2/18 |
|---|------------|-------------|
| Livello di potenza sonora pesato A per un singolo evento<br>----- LWA, 1s, d                                    | 85,44 dB   | 85,49 dB    |
| Livello di pressione sonora pesato A di emissioni per un singolo evento sul posto di lavoro<br>----- LpA, 1s, d | 81,30 dB   | 81,06 dB    |
| Incertezza  | 3 dB       |             |

Questi valori sono stabiliti e documentati in base alla norma EN12549:1999+A1:2008.

NOTA: questi valori sono valori caratteristici relativi all'utensile e non rappresentano la generazione del rumore nel punto di utilizzo. Il rumore nel punto di utilizzo dipende, ad esempio, dall'ambiente di lavoro, dal pezzo in lavorazione, dal supporto del pezzo in lavorazione e dal numero di operazioni di applicazione. Inoltre, occorre fare riferimento alle misure di riduzione del rumore.

NOTA: anche la progettazione del posto di lavoro può servire a ridurre i livelli di rumore, ad esempio posizionando i pezzi in lavorazione su supporti fonoassorbenti (vedere anche ISO 11690-1).

### VIBRAZIONI

|                                  | HA55SF2/18            | NF255SF2/18           |
|----------------------------------|-----------------------|-----------------------|
| Valore caratteristico vibrazioni | 1,89 m/s <sup>2</sup> | 1,98 m/s <sup>2</sup> |
| Incertezza                       | 1,5 m/s <sup>2</sup>  |                       |

Questi valori sono stabiliti e documentati in base alla norma ISO 28927-13

NOTA: il valore di emissione delle vibrazioni indicato sopra è un valore caratteristico relativo all'utensile e non rappresenta l'influenza sul sistema mano-braccio durante l'uso dell'utensile. Eventuali influenze sul sistema mano-braccio durante l'uso dell'utensile dipendono, ad esempio, dalla forza con cui lo si impugna, dalla forza della pressione di contatto, dalla direzione di funzionamento, dalla regolazione della fonte di energia, dal pezzo in lavorazione e dal supporto di quest'ultimo.

## 5. CAMPI DI APPLICAZIONE

- \* Intelaiature di porte e finestre
- \* Compensato, tavole decorative e altri lavori di finitura di interni
- \* Montaggio di pannelli e modanature
- \* Sottopavimenti
- \* Assemblaggio di mobili, compreso l'assemblaggio di cassette, chiodatura di pannelli posteriori delle casse, fissaggio di imposte e altri lavori di finitura
- \* Assemblaggio di mobiletti

## 6. INFORMAZIONI RELATIVE ALL'ANNO DI PRODUZIONE

Questo prodotto reca il numero di produzione nella parte inferiore dell'impugnatura del corpo principale. Le prime due cifre del numero a partire da sinistra indicano l'anno di produzione.

(Esempio)

1 8 8 2 6 0 3 5 D

┆

Anno 2018

## 2. ALIMENTAZIONE DELL'ARIA E RELATIVI RACCORDI

HA55SF2/18 (Fig. 2)

### A. TUBI FLESSIBILI ① E FONTE DI ALIMENTAZIONE ②

QUANDO SI INTENDE UTILIZZARE L'UTENSILE, ACCERTARSI DI UTILIZZARE UN COMPRESSORE D'ARIA E UN TUBO FLESSIBILE PER L'ARIA SPECIALI.

Per migliorare le prestazioni, la chiodatrice ha una pressione di esercizio impostata su valori più elevati rispetto alle chiodatrici convenzionali. Per utilizzare l'utensile, sono sempre necessari il compressore d'aria e il tubo flessibile per l'aria speciali (compressore MAX PowerLite e tubo flessibile MAX PowerLite). L'utilizzo di gas ad alta pressione (ad esempio ossigeno, acetilene, e così via) causa una combustione anomala, che potrebbe risultare in un'esplosione. Utilizzare esclusivamente il compressore d'aria e il tubo flessibile per l'aria speciali.

### B. PRESSIONE DI ESERCIZIO:

Da 10 a 23 bar/da 140 a 320 p.s.i. Per prestazioni ottimali, selezionare una pressione di esercizio dell'aria che rientri in questo intervallo, in base al tipo di applicazione degli elementi di fissaggio e alla superficie di lavoro. Utilizzare il valore minimo accettabile per ridurre al minimo rumore, vibrazioni e usura.

▲ **NON SUPERARE 23 bar/320 p.s.i.**

NF255SF2/18 (Fig.3)

### A. RACCORDI/GIUNTI PER L'ARIA DELL'UTENSILE:

Questo utensile utilizza un innesto maschio da 1/4" NPT. Il diametro interno dovrebbe essere di 7mm/0,28" o più ampio. Installare sull'utensile un innesto maschio che scorra liberamente e che consenta il rilascio della pressione dell'aria dall'utensile quando viene scollegato dalla fonte di alimentazione.

### B. PRESSIONE DI ESERCIZIO:

Da 4 a 7 bar/da 60 a 100 p.s.i. Per prestazioni ottimali, selezionare una pressione di esercizio dell'aria che rientri in questo intervallo, in base al tipo di applicazione degli elementi di fissaggio e alla superficie di lavoro. Utilizzare il valore minimo accettabile per ridurre al minimo rumore, vibrazioni e usura.

▲ **NON SUPERARE 8 bar/120 p.s.i.**

### C. TUBI FLESSIBILI ①:

Il tubo flessibile ha un diametro minimo di 6 mm /1/4" e una lunghezza massima di non più di 5 m / 17'.

Il tubo flessibile di alimentazione dovrebbe contenere un raccordo che fornisca uno "scollegamento rapido" dall'innesto maschio sull'utensile.

### D. FONTE DI ALIMENTAZIONE:

Utilizzare esclusivamente aria compressa pulita regolata, con la pressione regolata in modo da non superare la pressione dell'aria massima contrassegnata sull'utensile.

▲ Qualora il regolatore si guasti, la pressione dell'aria massima erogata all'utensile non deve superare 13,8 bar/200 p.s.i. o un valore pari a 1,5 volte la pressione dell'aria massima, a seconda di quale sia il valore più elevato.

### E. KIT ARIA IN 3 PEZZI ②

(Filtro dell'aria ③, regolatore ④, oliatore ⑤):

Per ottimizzare le prestazioni, utilizzare un kit aria in 3 pezzi ②. Un filtro ③ contribuisce a ottenere prestazioni ottimali e usura minima dell'utensile, poiché sporco e acqua nell'alimentazione dell'aria sono tra le principali cause di usura dell'utensile.

Per ottenere prestazioni ottimali, è richiesta una lubrificazione frequente, ma non eccessiva (una goccia ogni 100-200 chiodi). L'olio aggiunto attraverso il raccordo della linea dell'aria lubrifica le parti interne.

NOTA:

Per prestazioni ottimali, è richiesta una lubrificazione frequente ma non eccessiva. Al completamento delle operazioni, applicare 2 o 3 gocce di olio nella presa dell'innesto rapido dell'aria con l'oliatore a spruzzo.

## 3. ISTRUZIONI PER L'USO

### 1. PRIMA DELL'USO

- ① Indossare occhiali oppure occhiali di sicurezza.
- ② Non collegare l'alimentazione dell'aria.
- ③ Verificare se le viti siano serrate.
- ④ Controllare il funzionamento e il movimento fluido del braccio di contatto e del grilletto.
- ⑤ Collegare l'alimentazione dell'aria.
- ⑥ Verificare l'eventuale presenza di perdite d'aria (l'utensile non deve presentare perdite d'aria).
- ⑦ Mantenere l'utensile con le dita lontane dal grilletto, quindi premere il braccio di contatto contro il pezzo in lavorazione (l'utensile non deve attivarsi).
- ⑧ Mantenere l'utensile con il braccio di contatto staccato dal pezzo in lavorazione e premere il grilletto (l'utensile non deve attivarsi).
- ⑨ Scollegare l'alimentazione dell'aria.

### 2. FUNZIONAMENTO

#### CARICAMENTO DEI CHIODI

- ① (Fig. 4) Premere la leva a scatto ① e tirare delicatamente il pannello scorrevole ② fino in fondo.
- ② (Fig. 5) Inserire i chiodi ① nel caricatore ②.
- ③ Spingere il pannello scorrevole in avanti fino al suo arresto.

NOTA:

(Fig. 6) Accertarsi che la punta della stecca di chiodi scorra sul lato inferiore del caricatore.

#### PROVA DI FUNZIONAMENTO

- ① Regolare la pressione dell'aria su 10 bar (140 p.s.i.) per il modello HA55SF2/18 e su 4 bar (60 p.s.i.) per il modello NF255SF2/18 quando si collega l'alimentazione dell'aria.
- ② Senza toccare il grilletto, premere il braccio di contatto contro il pezzo in lavorazione. Premere il grilletto (l'utensile dovrebbe sparare l'elemento di fissaggio).
- ③ Tenendo l'utensile staccato dal pezzo in lavorazione, premere il grilletto. Quindi, premere il braccio di contatto contro il pezzo in lavorazione (l'utensile non dovrebbe sparare l'elemento di fissaggio).
- ④ Regolare la pressione dell'aria fino al minimo possibile in base al diametro e alla lunghezza dell'elemento di fissaggio e alla durezza del pezzo in lavorazione.

#### APPLICAZIONE DI ELEMENTI DI FISSAGGIO

Questo utensile viene assemblato con ATTIVAZIONE SEQUENZIALE.

#### FUNZIONAMENTO CON SPARO SINGOLO (ATTIVAZIONE SEQUENZIALE)

Per il funzionamento a sparo singolo, premere il braccio di contatto contro la superficie di lavoro e premere il grilletto. Viene applicato un elemento di fissaggio. Rilasciare il grilletto, quindi ricominciare.

#### MANOPOLA DI REGOLAZIONE DELLA PROFONDITÀ DI APPLICAZIONE (Fig. 7)

Regolare la profondità di applicazione ruotando la manopola di regolazione ① come indicato di seguito.

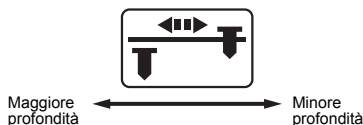

### MECCANISMO DI BLOCCO DEL GRILLETTO (Fig. 8)

Questo utensile dispone di un blocco del grilletto. Il grilletto dovrebbe restare sempre bloccato fino al momento in cui si intende applicare un chiodo nella superficie in lavorazione. Subito prima di applicare dei chiodi, premere e ruotare la manopola di blocco del grilletto ① in senso orario dalla posizione BLOCCO alla posizione SBLOCCO. Al completamento dell'applicazione, premere e ruotare la manopola di blocco del grilletto ① in senso antiorario sulla posizione BLOCCO.

### MECCANISMO DI PREVENZIONE DELLO SPARO A VUOTO (Fig. 9)

Il meccanismo di prevenzione dello sparo a vuoto impedisce all'utensile di funzionare se non sono presenti chiodi nel caricatore. Il meccanismo comunica all'operatore che è necessario ricaricare l'utensile. Quando si intende rimuovere i chiodi, bloccare il grilletto e staccare il tubo flessibile dell'aria. Rimuovere il chiodo ② mentre si tiene premuta la leva di rimozione chiodo ①, quindi rilasciare la leva.

- Non eseguire mai l'applicazione dei chiodi mentre si tiene premuta la leva di rimozione chiodo ①, poiché i chiodi si incepperebbero e potrebbero causare il guasto dell'apparecchio. Questo apparecchio incorpora un dispositivo di prevenzione dello sparo a vuoto, in modo che il braccio di contatto non si muova quando non è caricato alcun chiodo. Al fine di verificare il funzionamento del meccanismo di sicurezza o di controllare il movimento del braccio di contatto, eseguire le operazioni mentre si tiene premuta la leva di rimozione chiodo ① per far scattare il dispositivo di prevenzione dello sparo a vuoto.
- Verificare queste operazioni quando non sono caricati dei chiodi.

### COME MONTARE LA PUNTA DI CONTATTO



Scollegare SEMPRE l'alimentazione dell'aria prima di applicare la punta di contatto. Quando si intende applicare dei chiodi su materiale morbido, applicare la punta di contatto sopra il braccio di contatto.

- ① Scollegare l'alimentazione dell'aria. Rimuovere i chiodi dall'interno del caricatore.
- ② (Fig. 10) Mentre si tiene premuta la leva a scatto ①, estrarre il pannello scorrevole ②.
- ③ (Fig. 11, Fig. 12) Inserire la chiave esagonale ① fissata al pannello scorrevole nel foro del pannello scorrevole ② per rimuovere la punta di contatto ③.
- ④ (Fig. 13) Montare la punta di contatto ① all'estremità del braccio di contatto ②. Montare la punta di contatto in modo che la sporgenza ③ della punta di contatto sia rivolta nella direzione indicata nella figura.

### COME RIPORRE LA PUNTA DI CONTATTO

- ① (Fig. 14) Inserire la punta di contatto ① nella sporgenza del pannello scorrevole ②. Inserire la punta di contatto in modo che la sporgenza ③ sia rivolta nella direzione indicata nella figura.
- ② (Fig. 15) Inserire la parte inferiore della punta di contatto ① nella direzione indicata dalla freccia (→).

- ③ (Fig. 16) Verificare che la punta di contatto sia agganciata dalla sporgenza del pannello scorrevole ①.

### REMOZIONE DI CHIODI INCEPPATI



- **Scollegare SEMPRE l'alimentazione dell'aria.**
- **Quando si intende rimuovere inceppamenti, indossare dei guanti; non utilizzare le mani nude.**
- **Verificare di aver rimosso tutti i chiodi dalla punta dell'utensile prima di ricollegarlo all'alimentazione dell'aria.**

- ① Scollegare l'alimentazione dell'aria. Rimuovere i chiodi dall'interno del caricatore.
- ② (Fig. 17) Estrarre la chiave esagonale ① riposta nella parte posteriore del caricatore.
- ③ (Fig. 18) Allentare le viti ① che fissano la punta di contatto A ②, e rimuovere quest'ultima.
- ④ Rimuovere il chiodo inceppato.
- ⑤ (Fig. 19) Montare la punta di contatto A ①, e serrare saldamente le viti ②.

### INFORMAZIONI RELATIVE AL GANCIO (Fig.20)

È possibile modificare la larghezza del gancio facendolo scorrere ①.

- Prima di riporre l'apparecchio nella custodia da trasporto, ridurre la larghezza del gancio ①.

### METODO PER MODIFICARE LA DIREZIONE DEL GANCIO

È anche possibile montare il gancio sul lato destro dell'unità principale.

- ① (Fig. 21) Rimuovere le viti ① utilizzando una chiave esagonale (4 mm) ②.
- ② (Fig. 22) Montare il gancio ① sul lato destro dell'unità principale, quindi reinserire e serrare le viti ②.

### COME UTILIZZARE IL SOFFIETTO AD ARIA COMPRESSA



- **Non puntare mai l'apertura di iniezione o la bocchetta di scarico del soffietto ad aria compressa verso una persona.**
- **Bloccare sempre il grilletto prima di utilizzare il soffietto ad aria compressa.**
- **Non scollegare il tubo flessibile dell'aria con il pulsante del soffietto ad aria compressa premuto.**

Puntare la bocchetta di scarico dell'aria e premere il pulsante del soffietto ad aria compressa ①.

- Per il soffietto ad aria compressa del modello HA-55SF2(D), è fornita una funzione di controllo del volume del flusso d'aria. Controllare il volume del flusso d'aria premendo il pulsante del soffietto ad aria compressa ①.

### Linee guida del flusso d'aria del soffietto ad aria compressa

|   | Spiegazione del funzionamento del pulsante di controllo del flusso d'aria | Flusso d'aria         |
|---|---|-----------------------|
| ① | Premere leggermente.  | Flusso d'aria basso   |
| ② | Premere a metà.   | Flusso d'aria medio   |
| ③ | Premere a fondo.  | Flusso d'aria elevato |

# HA55SF2/18

EXPLODED  
VIEW AND SPARE  
PARTS LIST

SCHEMA ECLATE ET  
LISTE DES PIECES  
DE RECHANGE

DESPIECE DE LA  
MAQUINA Y LISTA  
DE RECAMBIOS

EINZELTEILDAR-  
STELLUNG UND  
ERSATZTEILLISTE

ESPLOSO DEI  
COMPONENTI ED  
ELENCO DELLE  
PARTI DI RICAMBIO

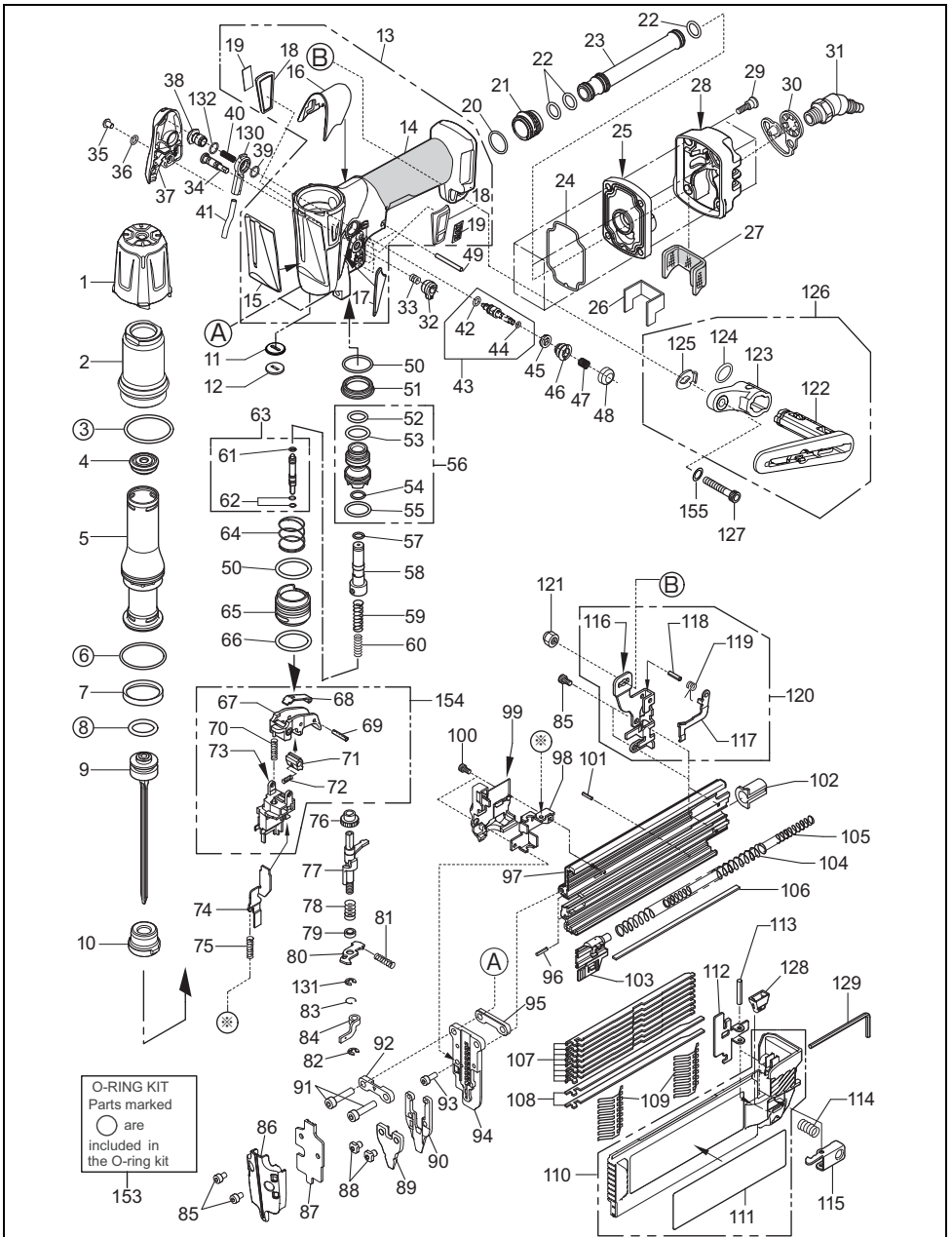



## HA55SF2/18

| ITEM NO. | PART NO. | MATERIAL         | ENGLISH                 | FRANÇAIS                           | ESPAÑOL                          | DEUTSCH                          | ITALIANO                             |
|----------|----------|------------------|-------------------------|------------------------------------|----------------------------------|----------------------------------|--------------------------------------|
| 1        | HA18630  | Nylon            | CYLINDER CAP PROTECTOR  | PROTECTION DU CAPUCHON DE CYLINDRE | PROTECTOR DE TAPA DEL CILINDRO   | ZYLINDERDECKEL-SCHUTZ            | PROTEZIONE CALOTTA CILINDRO          |
| 2        | HA18621  | Aluminium        | CYLINDER CAP            | CAPUCHON DE CYLINDRE               | TAPA DEL CILINDRO                | ZYLINDERDECKEL                   | CALOTTA CILINDRO                     |
| 3        | HH14907  | Rubber           | O-RING AS 568-026       | JOINT TORIQUE AS 568-026           | JUNTA TÓRICA AS 568-026          | O-RING AS 568-026                | GUARNIZIONE CIRCOLARE AS 568-026     |
| 4        | HA10175  | Urethane         | PISTON STOP             | BUTÉE DE PISTON                    | TOPE DEL PISTÓN                  | KOLBENANSCHLAG                   | ARRESTO PISTONE                      |
| 5        | HA18625  | Aluminium        | CYLINDER                | CYLINDRE                           | CILINDRO                         | ZYLINDER                         | CILINDRO                             |
| 6        | HH19107  | Rubber           | O-RING 1A2.4X26.8       | JOINT TORIQUE 1A 2.4X26.8          | JUNTA TÓRICA 1A 2.4X26.8         | O-RING 1A 2.4X26.8               | GUARNIZIONE CIRCOLARE 1A2.4X26.8     |
| 7        | FS13454  | Rubber           | CHECK PAWL              | CLIQUET D'ARRÊT                    | TRINQUETE DE RETENCIÓN           | PRÜFKLINKE                       | NOTTOLINO DI CONTROLLO               |
| 8        | HH11818  | Rubber           | O-RING P16              | JOINT TORIQUE P16                  | JUNTA TÓRICA P16                 | O-RING P16                       | GUARNIZIONE CIRCOLARE P16            |
| 9        | HA70204  | Aluminium,Steel  | MAIN PISTON UNIT        | PISTON PRINCIPAL                   | PISTÓN PRINCIPAL                 | HAUPTKOLBENEINHEIT               | UNITÀ PISTONE PRINCIPALE             |
| 10       | HA18631  | Rubber           | BUMPER                  | AMORTISSEUR                        | AMORTIGUADOR                     | STOSSDÄMPFER                     | AMMORTIZZATORE                       |
| 11       | HA10848  | Rubber           | NOZZLE A                | BUSE A                             | BOQUILLA 'A'                     | DÜSE A                           | UGELLO 'A'                           |
| 12       | HA10849  | Steel            | NOZZLE B                | BUSE B                             | BOQUILLA 'B'                     | DÜSE B                           | UGELLO 'B'                           |
| 13       | HA81148  | Aluminium,Rubber | FRAME ASSY              | ENSEMBLE DU CHÂSSIS                | CONJUNTO DE ARMAZÓN              | GEHÄUSEBAUGRUPPE                 | GRUPPO TELAIO                        |
| 14       | TA18436  | Rubber           | GRIP COVER              | REVÊTEMENT DE LA POIGNÉE           | CUBIERTA DE EMPUÑADURA           | GRIFFÜBERZUG                     | COPERTURA IMPUGNATURA                |
| 15       | HA18605  | Rubber           | FRONT PROTECTOR         | PROTECTION FRONTALE                | PROTECTOR FRONTAL                | FRONTSCHUTZ                      | PROTEZIONE ANTERIORE                 |
| 16       | HA18633  | PP               | MIDDLE PROTECTOR A      | PROTECTION CENTRALE A              | PROTECTOR CENTRAL 'A'            | MITTLERER SCHUTZ A               | PROTEZIONE CENTRALE 'A'              |
| 17       | HA18654  | Elastomer        | MIDDLE PROTECTOR B      | PROTECTION CENTRALE B              | PROTECTOR CENTRAL 'B'            | MITTLERER SCHUTZ B               | PROTEZIONE CENTRALE 'B'              |
| 18       | HA18604  | Rubber           | NAME RUBBER             | CAOUTCHOUC SIGNALÉTIQUE            | CAUCHO DEL NOMBRE                | GUMMIEMBLEM                      | INSERTO IN GOMMA CON NOME            |
| 19       | PJ11961  | ABS              | LOGO PLATE              | PLAQUE DU LOGO                     | PLACA DE LOGOTIPO                | LOGOSCHILD                       | PIASTRINA DEL LOGO                   |
| 20       | HH19746  | Rubber           | O-RING 1A1.5X15.5       | JOINT TORIQUE 1A1.5X15.5           | JUNTA TÓRICA 1A 1.5X15.5         | O-RING 1A 1.5X15.5               | GUARNIZIONE CIRCOLARE 1A1.5X15.5     |
| 21       | HA18611  | Polyacetal       | DUSTER PIPE HOUSING     | LOGEMENT DU TUBE DU DÉPOUSSIÉREUR  | CARCASE DE TUBO DE SOPLADOR      | DRUCKLUFTREINIGER-ROHRGEHÄUSE    | ALLOGGIAMENTO TUBO SOFFIETTO AD ARIA |
| 22       | HH11124  | Rubber           | O-RING 1AP10            | JOINT TORIQUE 1AP10                | JUNTA TÓRICA 1A P10              | O-RING 1A P10                    | GUARNIZIONE CIRCOLARE 1AP10          |
| 23       | HA11170  | Aluminium        | PIPE A                  | TUYAU A                            | TUBO 'A'                         | ROHR A                           | TUBO 'A'                             |
| 24       | HA18658  | Rubber           | END CAP SEAL            | JOINT DE CAPUCHON D'EXTRÉMITÉ      | JUNTA ESTANCA DEL TAPÓN TERMINAL | ENDKAPPENDICHTUNG                | GUARNIZIONE PEZZO DI CHIUSURA FINALE |
| 25       | HA18595  | Aluminium        | END CAP                 | CAPUCHON D'EXTRÉMITÉ               | TAPÓN TERMINAL                   | ENDKAPPE                         | PEZZO DI CHIUSURA FINALE             |
| 26       | HA18619  | Polyester        | EXHAUST FILTER A        | FILTRE D'ÉCHAPPEMENT A             | FILTRO DE ESCAPE 'A'             | ABLUFFILTER A                    | FILTRO DI SCARICO 'A'                |
| 27       | HA18620  | Stainless steel  | EXHAUST FILTER B        | FILTRE D'ÉCHAPPEMENT B             | FILTRO DE ESCAPE 'B'             | ABLUFFILTER B                    | FILTRO DI SCARICO 'B'                |
| 28       | HA18603  | Nylon            | EXHAUST COVER           | CAPOT D'ÉCHAPPEMENT                | CUBIERTA DE ESCAPE               | ABLUFFITTER                      | COPERTURA SCARICO                    |
| 29       | TA17155  | Steel            | SCREW 4X13              | VIS 4X13                           | TORNILLO 4X13                    | SCHRAUBE 4X13                    | VITE 4X13                            |
| 30       | HA10187  | Vinyl acetate    | END PLUG CAP            | CAPUCHON DE LA PRISE D'EXTRÉMITÉ   | TAPÓN TERMINAL DE LA TOMA        | ENDKAPPENSTOPFEN                 | TAPPO DI CHIUSURA FINALE             |
| 31       | TT05427  | Steel            | AIR PLUG H-FPM-S        | PRISE D'AIR H-FPM-S                | TOMA DE AIRE H-FPM-S             | LUFTSTECKER H-FPM-S              | INNESTO RAPIDO ARIA H-FPM-S          |
| 32       | HN12123  | Nylon            | TRIGGER LOCK DIAL       | MOLETTE DE BLOCAGE DE LA COMMANDE  | DISCO DE BLOQUEO DEL DISPARADOR  | AUSLÖSESPERRE-EINSTELLRAD        | MANOPOLA DI BLOCCO DEL GRILLETTO     |
| 33       | KK23507  | Steel            | COMPRESSION SPRING 3507 | RESSORT À PRESSION 3507            | MUELLE DE COMPRESION 3507        | DRUCKFEDER 3507                  | MOLLA DI COMPRESIONE 3507            |
| 34       | CN35075  | Nylon            | TRIGGER LOCK LEVER      | LEVIER DE BLOCAGE DE LA COMMANDE   | PALANCA DE SEGURO DEL DISPARADOR | AUSLÖSESPERRHEBEL                | LEVA DI BLOCCO DEL GRILLETTO         |
| 35       | BB41101  | Steel            | SCREW BOLT 4X6          | BOULON FILETÉ 4X6                  | PERNO 4X6                        | SCHRAUBENBOLZEN 4X6              | BULLONE A VITE 4X6                   |
| 36       | EE33119  | Steel            | WASHER 4X8              | RONDELLE 4X8                       | ARANDELA 4X8                     | UNTERLEGSCHIBE 4X8               | RONDELLA 4X8                         |
| 37       | HA18608  | Nylon            | DUSTER COVER            | CAPOT DU DÉPOUSSIÉREUR             | CUBIERTA DEL SOPLADOR            | DRUCKLUFTREINIGER-ABDECKUNG      | COPERTURA SOFFIETTO AD ARIA          |
| 38       | HA18623  | Steel            | DUSTER JOINT            | JOINT DU DÉPOUSSIÉREUR             | JUNTA DEL SOPLADOR               | DRUCKLUFTREINIGER-ANSCHLUSSSTÜCK | GIUNTO SOFFIETTO AD ARIA             |
| 39       | HH19766  | Rubber           | O-RING 1A 1X8           | JOINT TORIQUE 1A 1X8               | JUNTA TÓRICA 1A 1X8              | O-RING 1A 1X8                    | GUARNIZIONE CIRCOLARE 1A 1X8         |

## HA55SF2/18

| ITEM NO. | PART NO. | MATERIAL         | ENGLISH                 | FRANÇAIS                                    | ESPAÑOL                                       | DEUTSCH                           | ITALIANO                                     |
|----------|----------|------------------|-------------------------|---|---|-----------------------------------|--|
| 40       | KK29141  | Steel            | COMPRESSION SPRING 9141 | RESSORT À PRESSION 9141                     | MUELLE DE COMPRESIÓN 9141                     | DRUCKFEDER 9141                   | MOLLA DI COMPRESIONE 9141                    |
| 41       | HA18609  | Nylon            | DUSTER TUBE             | TUBE DU DÉPOUSSIÉREUR                       | TUBO DEL SOPLADOR                             | DRUCKLUFTREINIGER-SCHLAUCH        | TUBO SOFFIETTO AD ARIA                       |
| 42       | HH19722  | Rubber           | O-RING 1A1.5X5          | JOINT TORIQUE 1A1,5X5                       | JUNTA TÓRICA 1A 1,5X5                         | O-RING 1A 1,5X5                   | GUARNIZIONE CIRCOLARE 1A1,5X5                |
| 43       | HA70213  | Steel,Rubber     | DUSTER STEM ASSY        | ENS. TIGE DU DÉPOUSSIÉREUR                  | CONJUNTO DE VÁSTAGO DEL SOPLADOR              | DRUCKLUFTREINIGER-SCHAFTBAUGRUPPE | GRUPPO STELO SOFFIETTO AD ARIA               |
| 44       | HH19707  | Rubber           | O-RING 1A1.4X2,5        | JOINT TORIQUE 1A1,4X2,5                     | JUNTA TÓRICA 1A 1,4X2,5                       | O-RING 1A 1,4X2,5                 | GUARNIZIONE CIRCOLARE 1A1,4X2,5              |
| 45       | HA18645  | Urethane         | DUSTER SEAL             | JOINT DU DÉPOUSSIÉREUR                      | JUNTA ESTANCA DEL SOPLADOR                    | DRUCKLUFTREINIGER-DICHTUNG        | GUARNIZIONE SOFFIETTO AD ARIA                |
| 46       | HA18644  | Steel            | DUSTER STEM CAP         | CAPUCHON DE LA TIGE DU DÉPOUSSIÉREUR        | TAPA DEL VÁSTAGO DEL SOPLADOR                 | DRUCKLUFTREINIGER-SCHAFTKAPPE     | CAPPUCIO STELO SOFFIETTO AD ARIA             |
| 47       | KK29140  | Steel            | COMPRESSION SPRING 9140 | RESSORT À PRESSION 9140                     | MUELLE DE COMPRESIÓN 9140                     | DRUCKFEDER 9140                   | MOLLA DI COMPRESIONE 9140                    |
| 48       | HA18641  | Urethane         | DUSTER BUTTON           | BOULTON DU DÉPOUSSIÉREUR                    | BOTÓN DEL SOPLADOR                            | DRUCKLUFTREINIGER-TASTE           | PULSANTE SOFFIETTO AD ARIA                   |
| 49       | FF21254  | Steel            | ROLL PIN 3X28           | GOUPILLE ÉLASTIQUE 3X28                     | PASADOR DE RODILLO 3X28                       | SPANNSTIFT 3X28                   | PERNO ROTANTE 3X28                           |
| 50       | HH19714  | Rubber           | O-RING 1A1.5X20,5       | JOINT TORIQUE 1A 1,5X20,5                   | JUNTA TÓRICA 1A 1,5X20,5                      | O-RING 1A 1,5X20,5                | GUARNIZIONE CIRCOLARE 1A1,5X20,5             |
| 51       | HA10168  | Aluminium        | MAIN VALVE HOUSING      | LOGEMENT DE LA VALVE PRINCIPALE             | CARACA DE VÁLVULA PRINCIPAL                   | HAUPTVENTIL-GEHÄUSE               | ALLOGGIAMENTO VALVOLA PRINCIPALE             |
| 52       | HH11810  | Rubber           | O-RING P12              | JOINT TORIQUE P12                           | JUNTA TÓRICA P12                              | O-RING P12                        | GUARNIZIONE CIRCOLARE P12                    |
| 53       | HH11812  | Rubber           | O-RING P12,5            | JOINT TORIQUE P12,5                         | JUNTA TÓRICA P12,5                            | O-RING P12,5                      | GUARNIZIONE CIRCOLARE P12,5                  |
| 54       | HH11113  | Rubber           | O-RING 1AP9             | JOINT TORIQUE 1AP9                          | JUNTA TÓRICA 1A P9                            | O-RING 1A P9                      | GUARNIZIONE CIRCOLARE 1AP9                   |
| 55       | HH11106  | Rubber           | O-RING 1AP16            | JOINT TORIQUE 1AP16                         | JUNTA TÓRICA 1A P16                           | O-RING 1A P16                     | GUARNIZIONE CIRCOLARE 1AP16                  |
| 56       | HA81063  | Aluminium,Rubber | MAIN VALVE ASSY         | ENS. VALVE PRINCIPALE                       | CONJUNTO DE VÁLVULA PRINCIPAL                 | HAUPTVENTIL-BAUGRUPPE             | GRUPPO VALVOLA PRINCIPALE                    |
| 57       | HH11130  | Rubber           | O-RING 1AP5             | JOINT TORIQUE 1AP5                          | JUNTA TÓRICA 1A P5                            | O-RING 1A P5                      | GUARNIZIONE CIRCOLARE 1AP5                   |
| 58       | HA18599  | Polyacetal       | PILOT VALVE             | DISTRIBUTEUR PILOTE                         | VÁLVULA PILOTO                                | PILOTVENTIL                       | VALVOLA PILOTA                               |
| 59       | KK23985  | Steel            | COMPRESSION SPRING 3985 | RESSORT À PRESSION 3985                     | MUELLE DE COMPRESIÓN 3985                     | DRUCKFEDER 3985                   | MOLLA DI COMPRESIONE 3985                    |
| 60       | KK23986  | Steel            | COMPRESSION SPRING 3986 | RESSORT À PRESSION 3986                     | MUELLE DE COMPRESIÓN 3986                     | DRUCKFEDER 3986                   | MOLLA DI COMPRESIONE 3986                    |
| 61       | HH19748  | Rubber           | O-RING 1A1.8X2,3        | JOINT TORIQUE 1A1,8X2,3                     | JUNTA TÓRICA 1A 1,8X2,3                       | O-RING 1A 1,8X2,3                 | GUARNIZIONE CIRCOLARE 1A1,8X2,3              |
| 62       | HH19214  | Rubber           | O-RING 1B1.5X3          | JOINT TORIQUE 1B 1,5X3                      | JUNTA TÓRICA 1B 1,5X3                         | O-RING 1B 1,5X3                   | GUARNIZIONE CIRCOLARE 1B1,5X3                |
| 63       | HA81026  | Steel,Rubber     | TRIGGER VALVE STEM ASSY | ENSEMBLE DE TIGE DE MANŒUVRE DU DÉCLENCHEUR | CONJUNTO DE VÁSTAGO DE VÁLVULA DEL DISPARADOR | AUSLÖSEVENTILSCHAFT-BAUGRUPPE     | GRUPPO STELO VALVOLA GRILLETTO               |
| 64       | KK23842  | Steel            | COMPRESSION SPRING 3842 | RESSORT À PRESSION 3842                     | MUELLE DE COMPRESIÓN 3842                     | DRUCKFEDER 3842                   | MOLLA DI COMPRESIONE 3842                    |
| 65       | HA11175  | Steel            | TRIGGER VALVE CAP       | CAPUCHON DE LA VALVE DU DÉCLENCHEUR         | TAPA DE VÁLVULA DEL DISPARADOR                | AUSLÖSEVENTILKAPPE                | CAPPELLETTO VALVOLA GRILLETTO                |
| 66       | HH11904  | Rubber           | O-RING 1A1.95X21,6      | JOINT TORIQUE 1A 1,95X21,6                  | JUNTA TÓRICA 1A 1,95X21,6                     | O-RING 1A 1,95X21,6               | GUARNIZIONE CIRCOLARE 1A1,95X21,6            |
| 67       | CN36293  | Polyacetal       | TRIGGER                 | DÉCLENCHEUR                                 | DISPARADOR                                    | AUSLÖSER                          | GRILLETTO                                    |
| 68       | HA10970  | Steel            | CONTACT LEVER           | LEVIER À CONTACT                            | PALANCA DE CONTACTO                           | KONTAKTHEBEL                      | LEVA DI CONTATTO                             |
| 69       | FF22412  | Steel            | ROLL PIN 3X12           | ROLLPIN 3X12                                | PASADOR DE RODILLO 3X12                       | SPANNSTIFT 3X12                   | PERNO ROTANTE3X12                            |
| 70       | KK23282  | Steel            | COMPRESSION SPRING 3282 | RESSORT À PRESSION 3282                     | MUELLE DE COMPRESIÓN 3282                     | DRUCKFEDER 3282                   | MOLLA DI COMPRESIONE 3282                    |
| 71       | TA18191  | Steel            | CONTACT LEVER B         | LEVIER À CONTACT B                          | PALANCA DE CONTACTO "B"                       | KONTAKTHEBEL B                    | LEVA DI CONTATTO "B"                         |
| 72       | KK23957  | Steel            | COMPRESSION SPRING 3957 | RESSORT À PRESSION 3957                     | MUELLE DE COMPRESIÓN 3957                     | DRUCKFEDER 3957                   | MOLLA DI COMPRESIONE 3957                    |
| 73       | TA18450  | Nylon            | ARM GUIDE               | GUIDE DU BRAS                               | GUÍA DEL BRAZO                                | ARMFÜHRUNG                        | GUIDA BRACCIO                                |
| 74       | TA18458  | Steel            | IDLING PREVENTIVE ARM   | BRAS ANTI-DÉBRAYAGE                         | BRAZO ANTI-RALENTÍ                            | ARM ZUM VERHINDERN VON LEERLAUF   | BRACCIO DI PREVENZIONE FUNZIONAMENTO A VUOTO |

## HA55SF2/18

| ITEM NO. | PART NO. | MATERIAL                                  | ENGLISH                   | FRAÇAIS                         | ESPAÑOL                            | DEUTSCH                             | ITALIANO                                      |
|----------|----------|---|---------------------------|---------------------------------|------------------------------------|-------------------------------------|---|
| 75       | KK23970  | Steel                                     | COMPRESSION SPRING 3970   | RESSORT À PRESSION 3970         | MUELLE DE COMPRESIÓN 3970          | DRUCKFEDER 3970                     | MOLLA DI COMPRESIONE 3970                     |
| 76       | TA18193  | Polycetal                                 | ADJUST DIAL               | MOLETTE DE RÉGLAGE              | DISCO DE AJUSTE                    | EINSTELLRAD                         | MANOPOLA DI REGOLAZIONE                       |
| 77       | HA70224  | Steel                                     | ADJUST BOLT UNIT          | UNITÉ DU BOULON DE RÉGLAGE      | PERNO DE AJUSTE                    | EINSTELLBOLZEN-EINHEIT              | UNITÀ BULLONE DI REGOLAZIONE                  |
| 78       | KK29006  | Steel                                     | COMPRESSION SPRING 9006   | RESSORT À PRESSION 9006         | MUELLE DE COMPRESIÓN 9006          | DRUCKFEDER 9006                     | MOLLA DI COMPRESIONE 9006                     |
| 79       | EE39180  | Steel                                     | PLANE WASHER 6,1X8,6X2    | RONDELLE PLATE 6,1X8,6X2        | ARANDELA 6,1X8,6X2                 | UNTERLEGSSCHEIBE 6,1X8,6X2          | RONDELLA PIANA 6,1X8,6X2                      |
| 80       | HA10841  | Steel                                     | IDLING PREVENTIVE LEVER A | LEVIER A DU BRAS ANTI-DÉBRAYAGE | PALANCA ANTI-RALENTÍ 'A'           | HEBEL A ZUM VERHINDERN VON LEERLAUF | LEVA DI PREVENZIONE FUNZIONAMENTO A VUOTO 'A' |
| 81       | KK29007  | Steel                                     | COMPRESSION SPRING 9007   | RESSORT À PRESSION 9007         | MUELLE DE COMPRESIÓN 9007          | DRUCKFEDER 9007                     | MOLLA DI COMPRESIONE 9007                     |
| 82       | JJ10103  | Steel                                     | E-RETAINING RING 3.2      | BAGUE-E DE RETENUE 3.2          | ANILLO DE RETENCIÓN EN 'E' 3.2     | E-HALTERING 3,2                     | ANELLO DI FISSAGGIO A 'E' 3.2                 |
| 83       | KN10609  | Steel                                     | NUT STOPPER               | BUTÉE D'ÉCROU                   | TOPE DE TUERCA                     | MUTTERNSTOPPER                      | FERMO DADO                                    |
| 84       | HA18626  | Steel                                     | CONTACT ARM A             | BRAS DE CONTACT A               | BRAZO DE CONTACTO 'A'              | KONTAKTARM A                        | BRACCIO DI CONTATTO 'A'                       |
| 85       | BB40448  | Steel                                     | SCREW 4X6                 | VIS 4X6                         | TORNILLO 4X6                       | SCHRAUBE 4X6                        | VITE 4X6                                      |
| 86       | HA18657  | Nylon                                     | DRIVER GUIDE COVER        | CAPOT DU GUIDE DE L'ENTRAÎNEUR  | CUBIERTA DE GUÍA CONDUCTORA        | TREIBERFÜHRUNGS-ABDECKUNG           | COPERTURA GUIDA PROPULSORE                    |
| 87       | HA18628  | Steel                                     | DRIVER GUIDE B            | GUIDE DE L'ENTRAÎNEUR B         | GUÍA CONDUCTORA 'B'                | TREIBERFÜHRUNG B                    | GUIDA PROPULSORE 'B'                          |
| 88       | TA17056  | Steel                                     | SCREW 5X6                 | VIS 5X6                         | TORNILLO 5X6                       | SCHRAUBE 5X6                        | VITE 5X6                                      |
| 89       | HA18649  | Steel                                     | CONTACT NOSE A            | BUSE DE CONTACT A               | NARIZ DE CONTACTO 'A'              | KONTAKTNASE A                       | PUNTA DI CONTATTO 'A'                         |
| 90       | HA18650  | Steel                                     | CONTACT NOSE B            | BUSE DE CONTACT B               | NARIZ DE CONTACTO 'B'              | KONTAKTNASE B                       | PUNTA DI CONTATTO 'B'                         |
| 91       | BB40401  | Steel                                     | SCREW 5X22                | VIS 5X22                        | TORNILLO 5X22                      | SCHRAUBE 5X22                       | VITE 5X22                                     |
| 92       | HA18632  | Steel                                     | DRIVER GUIDE A            | GUIDE DE L'ENTRAÎNEUR A         | GUÍA CONDUCTORA 'A'                | TREIBERFÜHRUNG A                    | GUIDA PROPULSORE 'A'                          |
| 93       | BB40441  | Steel                                     | SCREW 4X12                | VIS 4X12                        | TORNILLO 4X12                      | SCHRAUBE 4X12                       | VITE 4X12                                     |
| 94       | HA70209  | Steel                                     | WEAR PLATE UNIT           | PLAQUE D'USURE                  | PLACA PROTECTORA                   | VERSCHLEISSPLATTEN-EINHEIT          | UNITÀ PIASTRA USURA                           |
| 95       | HA18640  | Steel                                     | SPACER                    | ENTRETOISE                      | ESPACIADOR                         | ABSTANDSHALTER                      | DISTANZIATORE                                 |
| 96       | FF31578  | Steel                                     | PARALLEL PIN 1578         | GOUPILLE PARALLÈLE 1578         | PERNO PARALELO 1578                | ZYLINDERSTIFT 1578                  | PERNO PARALLELO 1578                          |
| 97       | HA10833  | Aluminium                                 | MAGAZINE                  | MAGASIN                         | CARGADOR                           | MAGAZIN                             | CARICATORE                                    |
| 98       | TA70288  | Nylon,Steel                               | COVER UNIT                | UNITÉ DU CAPOT                  | CUBIERTA                           | ABDECKUNGSEINHEIT                   | UNITÀ COPERTURA                               |
| 99       | HA18637  | Nylon                                     | ARM COVER                 | CAPOT DU BRAS                   | CUBIERTA DE BRAZO                  | ARMABECKUNG                         | COPERTURA BRACCIO                             |
| 100      | BB40824  | Steel                                     | SCREW 3X6                 | VIS 3X6                         | TORNILLO 3X6                       | SCHRAUBE 3X6                        | VITE 3X6                                      |
| 101      | FF21202  | Steel                                     | ROLL PIN 3X6              | GOUPILLE ÉLASTIQUE 3X6          | PASADOR DE RODILLO 3X6             | SPANNSTIFT 3X6                      | PERNO ROTANTE 3X6                             |
| 102      | HA10840  | Steel                                     | SPRING COLLAR             | COLLIER À RESSORT               | COLLARÍN DE MUELLE                 | FEDERTELLER                         | COLLARE MOLLA                                 |
| 103      | HA81062  | Stainless steel, Polycetal, Steel         | PUSHER ASSY               | ENS. POUSSOIR                   | CONJUNTO DE EMPUJADOR              | DRÜCKER-BAUGRUPPE                   | GRUPPO UNITÀ DI SPINTA                        |
| 104      | KK23979  | Steel                                     | COMPRESSION SPRING 3979   | RESSORT À PRESSION 3979         | MUELLE DE COMPRESIÓN 3979          | DRUCKFEDER 3979                     | MOLLA DI COMPRESIONE 3979                     |
| 105      | KK23978  | Steel                                     | COMPRESSION SPRING 3978   | RESSORT À PRESSION 3978         | MUELLE DE COMPRESIÓN 3978          | DRUCKFEDER 3978                     | MOLLA DI COMPRESIONE 3978                     |
| 106      | HA10834  | Stainless steel                           | BAR                       | BARRE                           | BARRA                              | LEISTE                              | BARRA   |
| 107      | HA10837  | Stainless steel                           | RETAINING BAR             | BARRE DE RETENUE                | BARRA DE RETENCIÓN                 | HALTELEISTE                         | BARRA DI FISSAGGIO                            |
| 108      | TA15091  | Stainless steel                           | PUSHER GUIDE              | GUIDE DU POUSSOIR               | GUÍA DE EMPUJADOR                  | DRÜCKERFÜHRUNG                      | GUIDA UNITÀ DI SPINTA                         |
| 109      | TA16112  | Steel                                     | FLAT SPRING               | RESSORT PLAT                    | MUELLE PLANO                       | BLATTFEDER                          | MOLLA PIANA                                   |
| 110      | HA81201  | Polycarbonate, Polyethylene terephthalate | SLIDER LABEL ASSY         | ENS. ÉTIQUETTE DU COULISSEAU    | CONJUNTO DE ETIQUETA DE DESLIZADOR | SCHIEBERSCHILD-BAUGRUPPE            | GRUPPO ETICHETTA PANNELLO SCORREVOLE          |
| 111      | HA18592  | Polyethylene terephthalate                | MODEL NAME LABEL          | ÉTIQUETTE DU NOM DU MODÈLE      | ETIQUETA DE NOMBRE DEL MODELO      | MODELLNAMENSCHILD                   | ETICHETTA NOME MODELLO                        |
| 112      | TA16113  | Steel                                     | UNLOCKING PLATE           | PLAQUE DE DÉVERROUILLAGE        | PLACA DE DESBLOQUEO                | ENTRIEGELUNGSPLATTE                 | PIASTRA DI SBLOCCO                            |
| 113      | FF21229  | Steel                                     | ROLL PIN 3X20             | GOUPILLE ÉLASTIQUE 3X20         | PASADOR DE RODILLO 3X20            | SPANNSTIFT 3X20                     | PERNO ROTANTE 3X20                            |
| 114      | KK23660  | Steel                                     | COMPRESSION SPRING 3660   | RESSORT À PRESSION 3660         | MUELLE DE COMPRESIÓN 3660          | DRUCKFEDER 3660                     | MOLLA DI COMPRESIONE 3660                     |
| 115      | TA16114  | Steel                                     | CLICK LEVER               | LEVIER À CLIQUET                | PALANCA DE CLIC                    | KLICKHEBEL                          | LEVA A SCATTO                                 |
| 116      | HA10839  | Steel                                     | TAIL HANGER               | CROCHET DE QUEUE                | COLGADOR DE COLA                   | AUFHÄNGER AN DER RÜCKSEITE          | ANELLO DI SOSPENSIONE DI CODA                 |

**HA55SF2/18**

| ITEM NO. | PART NO. | MATERIAL             | ENGLISH                 | FRANÇAIS                           | ESPAÑOL                           | DEUTSCH                              | ITALIANO                             |
|----------|----------|----------------------|-------------------------|------------------------------------|-----------------------------------|--------------------------------------|--------------------------------------|
| 117      | TA16110  | Steel                | PUSHER HOOK             | CROCHET DU POUSSOIR                | GANCHO DE EMPUJADOR               | DRÜCKERHAKEN                         | GANCIO UNITÀ DI SPINTA               |
| 118      | FF21234  | Steel                | ROLL PIN 3X12           | GOUPILLE ÉLASTIQUE 3X12            | PASADOR DE RODILLO 3X12           | SPANNSTIFT 3X12                      | PERNO ROTANTE 3X12                   |
| 119      | KK33251  | Steel                | TORSION SPRING 3251     | RESSORT DE TORSION 3251            | MUELLE DE TORSIÓN 3251            | TORSIONSFEDER 3251                   | MOLLA DI TORSIONE 3251               |
| 120      | HA81016  | Steel                | TAIL HANGER ASSY        | ENS. DU CROCHET DE QUEUE           | CONJUNTO DE COLGADOR DE COLA      | AUFHÄNGER-BAUGRUPPE AN DER RÜCKSEITE | GRUPPO ANELLO DI SOSPENSIONE DI CODA |
| 121      | CC49411  | Steel, Nylon         | NUTM 5                  | ÉCROU M 5                          | TUERCA M5                         | MUTTER M5                            | DADO M 5                             |
| 122      | HA18583  | Nylon                | HOOK B                  | CROCHET B                          | GANCHO 'B'                        | HAKEN B                              | GANCIO 'B'                           |
| 123      | HA18584  | Nylon                | HOOK A                  | CROCHET A                          | GANCHO 'A'                        | HAKEN A                              | GANCIO 'A'                           |
| 124      | HH11401  | Rubber               | O-RING 3AP10            | JOINT TORIQUE 3AP10                | JUNTA TÓRICA 3A P10               | O-RING 3A P10                        | GUARNIZIONE CIRCOLARE 3AP10          |
| 125      | HA10847  | Steel                | HOOK C                  | CROCHET C                          | GANCHO 'C'                        | HAKEN C                              | GANCIO 'C'                           |
| 126      | HA81124  | Nylon, Steel, Rubber | VARIABLE WIDTH HOOK KIT | KIT CROCHET À LARGEUR VARIABLE     | KIT DE GANCHO DE ANCHURA VARIABLE | KIT FÜR HAKEN MIT VARIABLER WEITE    | KIT GANCIO A LARGHEZZA VARIABILE     |
| 127      | BB40460  | Steel                | SCREW 5X28              | VIS 5X28                           | TORNILLO 5X28                     | SCHRAUBE 5X28                        | VITE 5X28                            |
| 128      | HA18635  | Urethane             | CONTACT TIP             | EXTRÉMITÉ DE CONTACT               | PUNTA DE CONTACTO                 | KONTAKTSPITZE                        | PUNTA DI CONTATTO                    |
| 129      | TT15405  | Steel                | HEX BAR WRENCH 3        | CLÉ ALLEN 3                        | LLAVE ALLEN 3                     | INBUSSCHLÜSSEL 3                     | CHIAVE A BARRA ESAGONALE 3           |
| 130      | HA18624  | Nylon                | DUSTER COUPLER          | COUPLEUR POUSSIÈRE                 | ACOPLADOR DE SOPLADOR             | DRUCKLUFTREINIGER-KUPPLUNG           | ACCOPIATORE SOFFIETTO                |
| 131      | JJ10101  | Steel                | E-RETAINING RING 4      | BAGUE-E DE RETENUE 4               | ANILLO DE RETENCIÓN EN 'E' 4      | E-HALTERING 4                        | ANELLO DI FISSAGGIO A 'E' 4          |
| 132      | HH19782  | Rubber               | O-RING 1A 1,2X7         | JOINT TORIQUE 1A 1,2X7             | JUNTA TÓRICA 1A 1,2X7             | O-RING 1A 1,2X7                      | GUARNIZIONE CIRCOLARE 1A 1,2X7       |
| 150      | 4101117  |                      | CARRYING CASE           | MALLETTE DE TRANSPORT              | MALETÍN DE TRANSPORTE             | TRANSPORTKOFFER                      | CUSTODIA DA TRASPORTO                |
| 151      | 4101571  |                      | CARRYING CASE LABEL     | ÉTIQUETTE DE MALLETTE DE TRANSPORT | ETIQUETA DE MALETÍN DE TRANSPORTE | TRANSPORTKOFFER-TYPENSCHILD          | ETICHETTA CUSTODIA DA TRASPORTO      |
| 152      | 4101570  |                      | INSTRUCTION MANUAL      | MODE D'EMPLOI                      | MANUAL DE INSTRUCCIONES           | BEDIENUNGSANLEITUNG                  | MANUALE D'USO                        |
| 153      | HA81199  |                      | O-RING KIT              | KIT DE JOINT TORIQUE               | KIT DE JUNTA TÓRICA               | O-RING-KIT                           | KIT GUARNIZIONE CIRCOLARE            |
| 154      | HA81200  |                      | ARM GUIDE KIT           | KIT GUIDE DU BRAS                  | KIT DE GUÍA DEL BRAZO             | ARMFÜHRUNGSKIT                       | KIT GUIDA BRACCIO                    |
| 155      | EE31121  | Steel                | PLANE WASHER 1-5        | RONDELLE PLATE 1-5                 | ARANDELA 1-5                      | UNTERLEGSCHIBE 1-5                   | RONDELLA PIANA 1-5                   |

# NF255SF2/18

EXPLODED  
VIEW AND SPARE  
PARTS LIST

SCHEMA ECLATE ET  
LISTE DES PIECES  
DE RECHANGE

DESPIECE DE LA  
MAQUINA Y LISTA  
DE RECAMBIOS

EINZELTEILDAR-  
STELLUNG UND  
ERSATZTEILLISTE

ESPLOSO DEI  
COMPONENTI ED  
ELENCO DELLE  
PARTI DI RICAMBIO

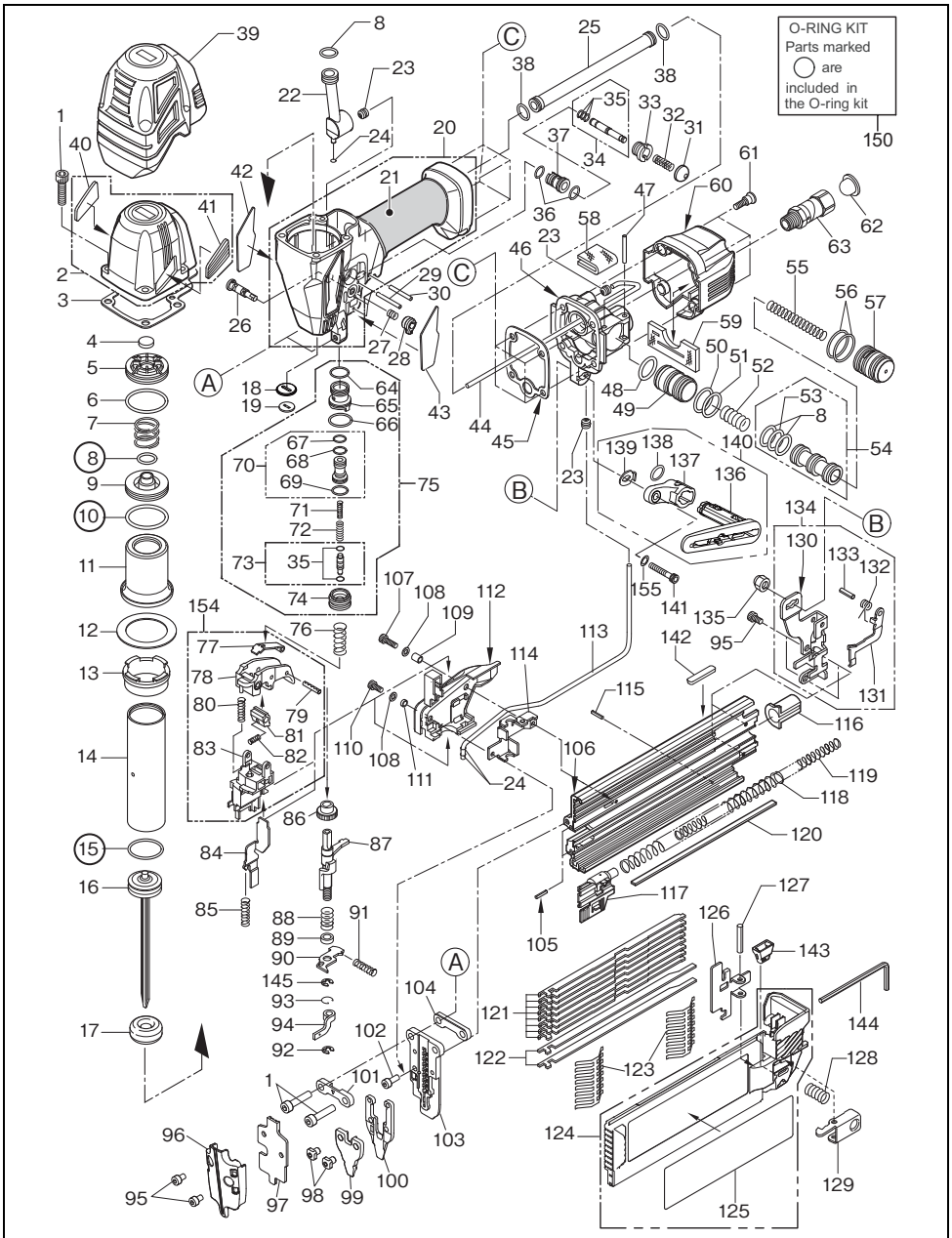

**NF255SF2/18**

| ITEM NO. | PART NO. | MATERIAL         | ENGLISH                 | FRANÇAIS                             | ESPAÑOL                           | DEUTSCH                           | ITALIANO                              |
|----------|----------|------------------|-------------------------|--------------------------------------|-----------------------------------|-----------------------------------|---------------------------------------|
| 1        | BB40401  | Steel            | SCREW 5X22              | VIS 5X22                             | TORNILLO 5X22                     | SCHRAUBE 5X22                     | VITE 5X22                             |
| 2        | TA81193  | Aluminum, Rubber | CYLINDER CAP ASSY       | ENSEMBLE DU CAPUCHON DU CYLINDRE     | CONJUNTO DE TAPA DE CILINDRO      | ZYLINDERDECKEL-BAUGRUPPE          | GRUPPO CALOTTA CILINDRO               |
| 3        | TA17128  | Steel, Rubber    | CYLINDER CAP SEAL       | JOINT DU CAPUCHON DU CYLINDRE        | JUNTA ESTANCA DE TAPA DE CILINDRO | ZYLINDERDECKEL-DICHTUNG           | GUARNIZIONE CALOTTA CILINDRO          |
| 4        | TA15144  | Rubber           | EXHAUST SEAL            | JOINT D'ÉCHAPPEMENT                  | JUNTA ESTANCA DE ESCAPE           | ABLUFDTICHTUNG                    | GUARNIZIONE SCARICO                   |
| 5        | TA16079  | Polycetal        | HEAD VALVE GUIDE        | GUIDE DE DISTRIBUTEUR AVANT          | GUÍA DE VÁLVULA DE IMPULSIÓN      | DRUCKVENTILFÜHRUNG                | GUIDA VALVOLA DI TESTA                |
| 6        | HH19107  | Rubber           | O-RING 1A 2.4X26.8      | JOINT TORIQUE 1A 2.4X26.8            | JUNTA TÓRICA 1A 2.4X26.8          | O-RING 1A 2.4X26.8                | GUARNIZIONE CIRCOLARE 1A 2.4X26.8     |
| 7        | KK23723  | Steel            | COMPRESSION SPRING 3723 | RESSORT À PRESSION 3723              | MUELLE DE COMPRESIÓN 3723         | DRUCKFEDER 3723                   | MOLLA DI COMPRESIONE 3723             |
| 8        | HH11132  | Rubber           | O-RING 1A P10A          | JOINT TORIQUE 1A P10A                | JUNTA TÓRICA 1A P10A              | O-RING 1A P10A                    | GUARNIZIONE CIRCOLARE 1A P10A         |
| 9        | TA16139  | Polycetal        | HEAD VALVE PISTON       | PISTON DE DISTRIBUTEUR AVANT         | PISTÓN DE VÁLVULA DE IMPULSIÓN    | DRUCKVENTILKOLBEN                 | PISTONE VALVOLA DI TESTA              |
| 10       | HH19102  | Rubber           | O-RING 1A 2.4X31.8      | JOINT TORIQUE 1A 2.4X31.8            | JUNTA TÓRICA 1A 2.4X31.8          | O-RING 1A 2.4X31.8                | GUARNIZIONE CIRCOLARE 1A 2.4X31.8     |
| 11       | TA17078  | Urethane         | CYLINDER SEAL           | JOINT DE CYLINDRE                    | JUNTA ESTANCA DEL CILINDRO        | ZYLINDERDICHTUNG                  | GUARNIZIONE CILINDRO                  |
| 12       | TA17170  | Steel            | CYLINDER WASHER         | RONDELLE CYLINDRIQUE                 | ARANDELA DEL CILINDRO             | ZYLINDER-UNTERLEGSCHIBE           | RONDELLA CILINDRO                     |
| 13       | TA17132  | Rubber           | CHECK PAWL              | CLIQUET D'ARRÊT                      | TRINQUETE DE RETENCIÓN            | PRÜFKLINKE                        | NOTTOLINO DI CONTROLLO                |
| 14       | TA17052  | Aluminum         | CYLINDER                | CYLINDRE                             | CILINDRO                          | ZYLINDER                          | CILINDRO                              |
| 15       | HH19901  | Rubber           | O-RING 3.5X21.7         | JOINT TORIQUE 3,5X21,7               | JUNTA TÓRICA 3,5X21,7             | O-RING 3.5X21.7                   | GUARNIZIONE CIRCOLARE 3.5X21.7        |
| 16       | TA70258  | Aluminum, Steel  | MAINPISTON UNIT         | PISTON PRINCIPAL                     | PISTÓN PRINCIPAL                  | HAUPTKOLBENEINHEIT                | UNITÀ PISTONE PRINCIPALE              |
| 17       | TA18449  | Rubber           | BUMPER                  | AMORTISSEUR                          | AMORTIGUADOR                      | STOSSDÄMPFER                      | AMMORTIZZATORE                        |
| 18       | HA10848  | Rubber           | NOZZLE A                | BUSE A                               | BOQUILLA 'A'                      | DÛSE A                            | UGELLO 'A'                            |
| 19       | HA10849  | Steel            | NOZZLE B                | BUSE B                               | BOQUILLA 'B'                      | DÛSE B                            | UGELLO 'B'                            |
| 20       | TA81197  | Aluminum, Rubber | FRAME ASSY              | ENSEMBLE DU CHÂSSIS                  | CONJUNTO DE ARMAZÓN               | GEHÄUSEBAUGRUPPE                  | GRUPPO TELAIIO                        |
| 21       | TA18436  | Rubber           | GRIP COVER              | REVÊTEMENT DE LA POIGNÉE             | CUBIERTA DE EMPUÑADURA            | GRIFFÜBERZUG                      | COPERTURA IMPUGNATURA                 |
| 22       | TA18662  | Polycetal        | PIPE A                  | TUYAU A                              | TUBO 'A'                          | ROHR A                            | TUBO 'A'                              |
| 23       | TA18665  | Rubber           | DUSTER PIPE SEAL        | JOINT DU TUBE DU DÉPOUSSIÉREUR       | JUNTA ESTANCA DE TUBO DE SOPLADOR | DRUCKLUFTREINIGERROHR-DICHTUNG    | GUARNIZIONE TUBO SOFFIETTO AD ARIA    |
| 24       | HH11903  | Rubber           | O-RING 1A 1.2X4         | JOINT TORIQUE 1A 1,2X4               | JUNTA TÓRICA 1A 1,2X4             | O-RING 1A 1,2X4                   | GUARNIZIONE CIRCOLARE 1A 1,2X4        |
| 25       | TA18663  | Polycetal        | PIPE B                  | TUBE B                               | TUBO 'B'                          | ROHR B                            | TUBO 'B'                              |
| 26       | CN35075  | Nylon            | TRIGGER LOCK LEVER      | LEVIER DE BLOCAGE DE LA COMMANDE     | PALANCA DE SEGURO DEL DISPARADOR  | AUSLÖSESPERRHEBEL                 | LEVA DI BLOCCO DEL GRILLETTO          |
| 27       | KK23507  | Steel            | COMPRESSION SPRING 3507 | RESSORT À PRESSION 3507              | MUELLE DE COMPRESIÓN 3507         | DRUCKFEDER 3507                   | MOLLA DI COMPRESIONE 3507             |
| 28       | HN12123  | Nylon            | TRIGGER LOCK DIAL       | MOLETTE DE BLOCAGE DE LA COMMANDE    | DISCO DE BLOQUEO DEL DISPARADOR   | AUSLÖSESPERRE-EINSTELLRAD         | MANOPOLA DI BLOCCO DEL GRILLETTO      |
| 29       | FF21254  | Steel            | ROLL PIN 3X28           | GOUPILLE ÉLASTIQUE 3X28              | PASADOR DE RODILLO 3X28           | SPANNSTIFT 3X28                   | PERNO ROTANTE 3X28                    |
| 30       | FF21279  | Steel            | ROLL PIN 3X26           | GOUPILLE ÉLASTIQUE 3X26              | PASADOR DE RODILLO 3X26           | SPANNSTIFT 3X26                   | PERNO ROTANTE 3X26                    |
| 31       | TA18667  | Urethane         | DUSTER BUTTON           | BOUTON DU DÉPOUSSIÉREUR              | BOTÓN DEL SOPLADOR                | DRUCKLUFTREINIGER-TASTE           | PULSANTE SOFFIETTO AD ARIA            |
| 32       | KK29002  | Steel            | COMPRESSION SPRING 9002 | RESSORT À PRESSION 9002              | MUELLE DE COMPRESIÓN 9002         | DRUCKFEDER 9002                   | MOLLA DI COMPRESIONE 9002             |
| 33       | TA18670  | Steel            | DUSTER STEM CAP         | CAPUCHON DE LA TIGE DU DÉPOUSSIÉREUR | TAPA DEL VÁSTAGO DEL SOPLADOR     | DRUCKLUFTREINIGER-SCHAFTKAPPE     | CAPPUCIO STELO SOFFIETTO AD ARIA      |
| 34       | TA81138  | Steel,Rubber     | DUSTER STEM ASSY        | ENS. DE LA TIGE DU DÉPOUSSIÉREUR     | CONJUNTO DE VÁSTAGO DEL SOPLADOR  | DRUCKLUFTREINIGER-SCHAFTBAUGRUPPE | GRUPPO STELO SOFFIETTO AD ARIA        |
| 35       | HH11901  | Rubber           | O-RING 1B 1.4X2.5       | JOINT TORIQUE 1B 1.4X2.5             | JUNTA TÓRICA 1B 1.4X2.5           | O-RING 1B 1.4X2.5                 | GUARNIZIONE CIRCOLARE 1B 1.4X2.5      |
| 36       | HH19782  | Rubber           | O-RING 1A 1.2X7         | JOINT TORIQUE 1A 1,2X7               | JUNTA TÓRICA 1A 1,2X7             | O-RING 1A 1,2X7                   | GUARNIZIONE CIRCOLARE 1A 1,2X7        |
| 37       | TA18669  | Polycetal        | DUSTER STEM HOUSING     | LOGEMENT DE LA TIGE DU DÉPOUSSIÉREUR | CARACA DE VÁSTAGO DEL SOPLADOR    | DRUCKLUFTREINIGER-SCHAFTGEHÄUSE   | ALLOGGIAMENTO STELO SOFFIETTO AD ARIA |

**NF255SF2/18**

| ITEM NO. | PART NO. | MATERIAL                   | ENGLISH                 | FRANÇAIS                                    | ESPAÑOL                                       | DEUTSCH                           | ITALIANO                             |
|----------|----------|----------------------------|-------------------------|---|---|-----------------------------------|--------------------------------------|
| 38       | HH11131  | Rubber                     | O-RING 1A P11           | JOINT TORIQUE 1A P11                        | JUNTA TÓRICA 1A P11                           | O-RING 1A P11                     | GUARNIZIONE CIRCOLARE 1A P11         |
| 39       | TA18428  | Rubber                     | CYLINDER CAP PROTECTOR  | PROTECTION DU CAPUCHON DE CYLINDRE          | PROTECTOR DE TAPA DEL CILINDRO                | ZYLINDERDECKEL-SCHUTZ             | PROTEZIONE CALOTTA CILINDRO          |
| 40       | TA18438  | Rubber                     | FIXED RUBBER B          | CAOUTCHOUC FIXE B                           | GOMA FIJA "B"                                 | FIXIERTER GUMMI B                 | INSERTO IN GOMMA FISSO "B"           |
| 41       | TA18437  | Rubber                     | FIXED RUBBER A          | CAOUTCHOUC FIXE A                           | GOMA FIJA "A"                                 | FIXIERTER GUMMI A                 | INSERTO IN GOMMA FISSO "A"           |
| 42       | TA19936  | Polyethylene terephthalate | LOGO LABEL B            | ÉTIQUETTE DE LOGO B                         | ETIQUETA DE LOGOTIPO "B"                      | LOGOSCHILD B                      | ETICHETTA LOGO "B"                   |
| 43       | FS14384  | Polyethylene terephthalate | LOGO LABEL              | ÉTIQUETTE DE LOGO                           | ETIQUETA DE LOGOTIPO                          | LOGOSCHILD                        | ETICHETTA LOGO                       |
| 44       | TA18664  | Copper                     | DUSTER PIPE A           | TUBE DU DÉPOUSSIÉREUR A                     | TUBO DE SOPLADOR "A"                          | DRUCKLUFTREINIGER-ROHR A          | TUBO SOFFIETTO AD ARIA "A"           |
| 45       | TA17148  | Steel,Rubber               | END CAP SEAL            | JOINT DE CAPUCHON D'EXTRÉMITÉ               | JUNTA ESTANCA DEL TAPÓN TERMINAL              | ENDKAPPENDICHTUNG                 | GUARNIZIONE PEZZO DI CHIUSURA FINALE |
| 46       | TA19986  | Aluminum                   | END CAP                 | CAPUCHON D'EXTRÉMITÉ                        | TAPÓN TERMINAL                                | ENDKAPPE                          | PEZZO DI CHIUSURA FINALE             |
| 47       | FF21623  | Steel                      | ROLL PIN 3X22           | GOUPILLE ÉLASTIQUE 3X22                     | PASADOR DE RODILLO 3X22                       | SPANNSTIFT 3X22                   | PERNO ROTANTE 3X22                   |
| 48       | HH11812  | Rubber                     | O-RING P12.5            | JOINT TORIQUE P12.5                         | JUNTA TÓRICA P12.5                            | O-RING P12,5                      | GUARNIZIONE CIRCOLARE P12,5          |
| 49       | TA18657  | Aluminum                   | RELIEF VALVE            | SOUPAPE DE DÉTENTE                          | VÁLVULA DE ALIVIO                             | ÜBERDRUCKVENTIL                   | VALVOLA DI SFIATO                    |
| 50       | HH19746  | Rubber                     | O-RING 1A 1.5X15.5      | JOINT TORIQUE 1A 1.5X15.5                   | JUNTA TÓRICA 1A 1.5X15.5                      | O-RING 1A 1,5X15,5                | GUARNIZIONE CIRCOLARE 1A 1,5X15,5    |
| 51       | HH14908  | Rubber                     | O-RING AS 568-015       | JOINT TORIQUE AS 568-015                    | JUNTA TÓRICA AS 568-015                       | O-RING AS 568-015                 | GUARNIZIONE CIRCOLARE AS 568-015     |
| 52       | KK23998  | Steel                      | COMPRESSION SPRING 3998 | RESSORT À PRESSION 3998                     | MUELLE DE COMPRESIÓN 3998                     | DRUCKFEDER 3998                   | MOLLA DI COMPRESIONE 3998            |
| 53       | HH11223  | Rubber                     | O-RING1BP 10A           | JOINT TORIQUE 1BP 10A                       | JUNTA TÓRICA 1BP 10A                          | O-RING 1B P10A                    | GUARNIZIONE CIRCOLARE 1BP 10A        |
| 54       | TA81134  | Polycetal,Rubber           | DUSTER VALVE ASSY       | ENS. VALVE DU DÉPOUSSIÉREUR                 | CONJUNTO DE VÁLVULA DEL SOPLADOR              | DRUCKLUFTREINIGER-VENTILBAUGRUPPE | GRUPPO VALVOLA SOFFIETTO AD ARIA     |
| 55       | KK23999  | Steel                      | COMPRESSION SPRING 3999 | RESSORT À PRESSION 3999                     | MUELLE DE COMPRESIÓN 3999                     | DRUCKFEDER 3999                   | MOLLA DI COMPRESIONE 3999            |
| 56       | HH19163  | Rubber                     | O-RING 1A 1.5X16.7      | JOINT TORIQUE 1A 1.5X16.7                   | JUNTA TÓRICA 1A 1.5X16.7                      | O-RING 1A 1,5X16,7                | GUARNIZIONE CIRCOLARE 1A 1,5X16,7    |
| 57       | TA18658  | Polycetal                  | DUSTER VALVE CAP        | CAPUCHON DE LA VALVE DU DÉPOUSSIÉREUR       | TAPA DE VÁLVULA DEL SOPLADOR                  | DRUCKLUFTREINIGER-VENTILKAPPE     | CAPPuccio VALVOLA SOFFIETTO AD ARIA  |
| 58       | TA18675  | Polyester                  | FILTER B                | FILTRE B                                    | FILTRO "B"                                    | FILTER B                          | FILTRO "B"                           |
| 59       | TA18661  | Polyester                  | FILTER A                | FILTRE A                                    | FILTRO "A"                                    | FILTER A                          | FILTRO "A"                           |
| 60       | TA18660  | Nylon                      | EXHAUST COVER           | CAPOT D'ÉCHAPPEMENT                         | CUBIERTA DE ESCAPE                            | ABLUGTGITTER                      | COPERTURA SCARICO                    |
| 61       | TA17155  | Steel                      | SCREW 4X13              | VIS 4X13                                    | TORNILLO 4X13                                 | SCHRAUBE 4X13                     | VITE 4X13                            |
| 62       | CN34409  | PLUG CAP                   | PLUG CAP                | CAPUCHON DE LA PRISE                        | TAPÓN DE TOMA                                 | STECKERKAPPE                      | TAPPO DI CHIUSURA                    |
| 63       | TT05423  | Steel                      | AIR PLUG FPM2B          | PRISE D'AIR FPM2B                           | TOMA DE AIRE FPM2B                            | LUFTSTECKER FPM2B                 | INNESTO RAPIDO FPM2B                 |
| 64       | HH19720  | Rubber                     | O-RING 1A 1.5X11.5      | JOINT TORIQUE 1A 1.5X11.5                   | JUNTA TÓRICA 1A 1.5X11.5                      | O-RING 1A 1,5X11,5                | GUARNIZIONE CIRCOLARE 1A 1,5X11,5    |
| 65       | TA16092  | Polycetal                  | TRIGGER VALVE HOUSING   | LOGEMENT DE LA VALVE DE DÉCLENCHEMENT       | CARACA DE VÁLVULA DEL DISPARADOR              | AUSLÖSEVENTILGEHÄUSE              | ALLOGGIAMENTO VALVOLA GRILLETTO      |
| 66       | HH19721  | Rubber                     | O-RING 1A 1.5X13.6      | JOINT TORIQUE 1A 1.5X13.6                   | JUNTA TÓRICA 1A 1.5X13.6                      | O-RING 1A 1,5X13,6                | GUARNIZIONE CIRCOLARE 1A 1,5X13,6    |
| 67       | HH11119  | Rubber                     | O-RING 1A P6            | JOINT TORIQUE 1A P6                         | JUNTA TÓRICA 1A P6                            | O-RING 1A P6                      | GUARNIZIONE CIRCOLARE 1A P6          |
| 68       | HH11209  | Rubber                     | O-RING 1B P7            | JOINT TORIQUE 1B P7                         | JUNTA TÓRICA 1B P7                            | O-RING 1B P7                      | GUARNIZIONE CIRCOLARE 1B P7          |
| 69       | HH11113  | Rubber                     | O-RING 1A P9            | JOINT TORIQUE 1A P9                         | JUNTA TÓRICA 1A P9                            | O-RING 1A P9                      | GUARNIZIONE CIRCOLARE 1A P9          |
| 70       | TA81082  | Polycetal, Rubber          | PILOT VALVE ASSY        | ENSEMBLE DU DISTRIBUTEUR PILOTE             | CONJUNTO DE VÁLVULA PILOTO                    | PILOTVENTIL-BAUGRUPPE             | GRUPPO VALVOLA PILOTA                |
| 71       | KK23983  | Steel                      | COMPRESSION SPRING 3983 | RESSORT À PRESSION 3983                     | MUELLE DE COMPRESIÓN 3983                     | DRUCKFEDER 3983                   | MOLLA DI COMPRESIONE 3983            |
| 72       | KK23984  | Steel                      | COMPRESSION SPRING 3984 | RESSORT À PRESSION 3984                     | MUELLE DE COMPRESIÓN 3984                     | DRUCKFEDER 3984                   | MOLLA DI COMPRESIONE 3984            |
| 73       | TA81195  | Steel,Rubber               | TRIGGER VALVE STEM ASSY | ENSEMBLE DE TIGE DE MANŒUVRE DU DÉCLENCHEUR | CONJUNTO DE VÁSTAGO DE VÁLVULA DEL DISPARADOR | AUSLÖSEVENTILSCHAF-BAUGRUPPE      | GRUPPO STELO VALVOLA GRILLETTO       |
| 74       | TA18439  | Polycetal                  | TRIGGER VALVE CAP       | CAPUCHON DE LA VALVE DU DÉCLENCHEUR         | TAPA DE VÁLVULA DEL DISPARADOR                | AUSLÖSEVENTILKAPPE                | CAPPELLETTO VALVOLA GRILLETTO        |

**NF255SF2/18**

| ITEM NO. | PART NO. | MATERIAL    | ENGLISH                   | FRANÇAIS                        | ESPAÑOL                        | DEUTSCH                             | ITALIANO                                      |
|----------|----------|-------------|---------------------------|---------------------------------|--------------------------------|-------------------------------------|---|
| 75       | TA81116  |             | TRIGGER VALVE KIT         | KIT DE LA VALVE DU DÉCLENCHÉUR  | KIT DE VÁLVULA DEL DISPARADOR  | AUSLÖSEVENTIL-KIT                   | KIT VALVOLA GRILLETTO                         |
| 76       | KK29010  | Steel       | COMPRESSION SPRING 9010   | RESSORT À PRESSION 9010         | MUELLE DE COMPRESIÓN 9010      | DRUCKFEDER 9010                     | MOLLA DI COMPRESIONE 9010                     |
| 77       | HA10970  | Steel       | CONTACT LEVER             | LEVIER À CONTACT                | PALANCA DE CONTACTO            | KONTAKTHEBEL                        | LEVA DI CONTATTO                              |
| 78       | CN36293  | Polyacetal  | TRIGGER                   | DÉCLENCHÉUR                     | DISPARADOR                     | AUSLÖSER                            | GRILLETTO                                     |
| 79       | FF22412  | Steel       | ROLL PIN 3X12             | ROLLPIN 3X12                    | PASADOR DE RODILLO 3X12        | SPANNSTIFT 3X12                     | PERNO ROTANTE 3X12                            |
| 80       | KK23282  | Steel       | COMPRESSION SPRING 3282   | RESSORT À PRESSION 3282         | MUELLE DE COMPRESIÓN 3282      | DRUCKFEDER 3282                     | MOLLA DI COMPRESIONE 3282                     |
| 81       | TA18191  | Steel       | CONTACT LEVER B           | LEVIER À CONTACT B              | PALANCA DE CONTACTO 'B'        | KONTAKTHEBEL B                      | LEVA DI CONTATTO 'B'                          |
| 82       | KK23957  | Steel       | COMPRESSION SPRING 3957   | RESSORT À PRESSION 3957         | MUELLE DE COMPRESIÓN 3957      | DRUCKFEDER 3957                     | MOLLA DI COMPRESIONE 3957                     |
| 83       | TA18450  | Nylon       | ARM GUIDE                 | GUIDE DU BRAS                   | GUÍA DEL BRAZO                 | ARMFÜHRUNG                          | GUIDA BRACCIO                                 |
| 84       | TA18458  | Steel       | IDLING PREVENTIVE ARM     | BRAS ANTI-DÉBRAYAGE             | BRAZO ANTI-RALENTÍ             | ARM ZUM VERHINDERN VON LEERLAUF     | BRACCIO DI PREVENZIONE FUNZIONAMENTO A VUOTO  |
| 85       | KK23970  | Steel       | COMPRESSION SPRING 3970   | RESSORT À PRESSION 3970         | MUELLE DE COMPRESIÓN 3970      | DRUCKFEDER 3970                     | MOLLA DI COMPRESIONE 3970                     |
| 86       | TA18193  | Polyacetal  | ADJUST DIAL               | MOLETTE DE RÉGLAGE              | DISCO DE AJUSTE                | EINSTELLRAD                         | MANOPOLA DI REGOLAZIONE                       |
| 87       | HA70224  | Steel       | ADJUST BOLT UNIT          | UNITÉ DU BOULON DE RÉGLAGE      | PERNO DE AJUSTE                | EINSTELLBOLZEN-EINHEIT              | UNITÀ BULLONE DI REGOLAZIONE                  |
| 88       | KK29006  | Steel       | COMPRESSION SPRING 9006   | RESSORT À PRESSION 9006         | MUELLE DE COMPRESIÓN 9006      | DRUCKFEDER 9006                     | MOLLA DI COMPRESIONE 9006                     |
| 89       | EE39180  | Steel       | PLANE WASHER 6.1X8.6X2    | RONDELLE PLATE 6.1X8.6X2        | ARANDELA 6.1X8.6X2             | UNTERLEGSCHEIBE 6.1X8.6X2           | RONDELLA PIANA 6.1X8.6X2                      |
| 90       | HA10841  | Steel       | IDLING PREVENTIVE LEVER A | LEVIER A DU BRAS ANTI-DÉBRAYAGE | PALANCA ANTI-RALENTÍ 'A'       | HEBEL A ZUM VERHINDERN VON LEERLAUF | LEVA DI PREVENZIONE FUNZIONAMENTO A VUOTO 'A' |
| 91       | KK29007  | Steel       | COMPRESSION SPRING 9007   | RESSORT À PRESSION 9007         | MUELLE DE COMPRESIÓN 9007      | DRUCKFEDER 9007                     | MOLLA DI COMPRESIONE 9007                     |
| 92       | JJ10103  | Steel       | E-RETAINING RING 3.2      | BAGUE-E DE RETENUE 3.2          | ANILLO DE RETENCIÓN EN 'E' 3,2 | E-HALTERING 3.2                     | ANELLO DI FISSAGGIO A 'E' 3,2                 |
| 93       | KN10609  | Steel       | NUT STOPPER               | BUTÉE D'ÉCROU                   | TOPE DE TUERCA                 | MUTTERNSTOPPER                      | FERMO DADO                                    |
| 94       | HA18626  | Steel       | CONTACT ARM A             | BRAS DE CONTACT A               | BRAZO DE CONTACTO 'A'          | KONTAKTARM A                        | BRACCIO DI CONTATTO 'A'                       |
| 95       | BB40448  | Steel       | SCREW 4X6                 | VIS 4X6                         | TORNILLO 4X6                   | SCHRAUBE 4X6                        | VITE 4X6                                      |
| 96       | HA18657  | Nylon       | DRIVER GUIDE COVER        | CAPOT DU GUIDE DE L'ENTRAÎNEUR  | CUBIERTA DE GUÍA CONDUCTORA    | TREIBERFÜHRUNGS-ABDECKUNG           | COPERTURA GUIDA PROPULSORE                    |
| 97       | HA18628  | Steel       | DRIVER GUIDE B            | GUIDE DE L'ENTRAÎNEUR B         | GUÍA CONDUCTORA 'B'            | TREIBERFÜHRUNG B                    | GUIDA PROPULSORE 'B'                          |
| 98       | TA17056  | Steel       | SCREW 5X6                 | VIS 5X6                         | TORNILLO 5X6                   | SCHRAUBE 5X6                        | VITE 5X6                                      |
| 99       | HA18649  | Steel       | CONTACT NOSE A            | BUSE DE CONTACT A               | NARIZ DE CONTACTO 'A'          | KONTAKTNASE A                       | PUNTA DI CONTATTO 'A'                         |
| 100      | HA18650  | Steel       | CONTACT NOSE B            | BUSE DE CONTACT B               | NARIZ DE CONTACTO 'B'          | KONTAKTNASE B                       | PUNTA DI CONTATTO 'B'                         |
| 101      | HA18632  | Steel       | DRIVER GUIDE A            | GUIDE DE L'ENTRAÎNEUR A         | GUÍA CONDUCTORA 'A'            | TREIBERFÜHRUNG A                    | GUIDA PROPULSORE 'A'                          |
| 102      | BB40441  | Steel       | SCREW 4X12                | VIS 4X12                        | TORNILLO 4X12                  | SCHRAUBE 4X12                       | VITE 4X12                                     |
| 103      | HA70209  | Steel       | WEAR PLATE UNIT           | PLAQUE D'USURE                  | PLACA PROTECTORA               | VERSCHLEISSPLATTEN-EINHEIT          | UNITÀ PIASTRA USURA                           |
| 104      | HA18640  | Steel       | SPACER                    | ENTRETOISE                      | ESPAZIADOR                     | ABSTANDSHALTER                      | DISTANZIATORE                                 |
| 105      | FF31578  | Steel       | PARALLEL PIN 1578         | GOUPILLE PARALLÈLE 1578         | PERNO PARALELO 1578            | ZYLINDERSTIFT 1578                  | PERNO PARALLELO 1578                          |
| 106      | TA18673  | Aluminum    | MAGAZINE                  | MAGASIN                         | CARGADOR                       | MAGAZIN                             | CARICATORE                                    |
| 107      | BB40455  | Steel       | SCREW 3X12                | VIS 3X12                        | TORNILLO 3X12                  | SCHRAUBE 3X12                       | VITE 3X12                                     |
| 108      | EE33115  | Steel       | WASHER 3                  | RONDELLE 3                      | ARANDELA 3                     | UNTERLEGSCHEIBE 3                   | RONDELLA 3                                    |
| 109      | FF51684  | Steel       | HOLLOW PIN 1684           | DOP CREUX 1684                  | PERNO HUECO 1684               | HOHLSTIFT 1684                      | PERNO CAVO 1684                               |
| 110      | BB40410  | Steel       | SCREW 3X8                 | VIS 3X8                         | TORNILLO 3X8                   | SCHRAUBE 3X8                        | VITE 3X8                                      |
| 111      | FF51668  | Steel       | HOLLOW PIN 1668           | DOP CREUX 1668                  | PERNO HUECO 1668               | HOHLSTIFT 1668                      | PERNO CAVO 1668                               |
| 112      | TA18672  | Nylon       | ARM COVER                 | CAPOT DU BRAS                   | CUBIERTA DE BRAZO              | ARMABECKUNG                         | COPERTURA BRACCIO                             |
| 113      | TA18671  | Copper      | DUSTER PIPE B             | TUBE DU DÉPOUSSIÉREUR B         | TUBO DE SOPLADOR 'B'           | DRUCKLUFTREINIGER-ROHR B            | TUBO SOFFIETTO AD ARIA 'B'                    |
| 114      | TA70288  | Nylon,Steel | COVER UNIT                | UNITÉ DU CAPOT                  | CUBIERTA                       | ABDECKUNGSEINHEIT                   | UNITÀ COPERTURA                               |
| 115      | FF21202  | Steel       | ROLL PIN 3X6              | GOUPILLE ÉLASTIQUE 3X6          | PASADOR DE RODILLO 3X6         | SPANNSTIFT 3X6                      | PERNO ROTANTE 3X6                             |
| 116      | HA10840  | Steel       | SPRING COLLAR             | COLLIER À RESSORT               | COLLARÍN DE MUELLE             | FEDERTELLER                         | COLLARE MOLLA                                 |



**NF255SF2/18**

| ITEM NO. | PART NO. | MATERIAL                                  | ENGLISH                 | FRANÇAIS                                 | ESPAÑOL                            | DEUTSCH                              | ITALIANO                             |
|----------|----------|---|-------------------------|--|------------------------------------|--------------------------------------|--------------------------------------|
| 117      | HA81062  | Stainless steel, Polyacetal, Steel        | PUSHER ASSY             | ENS. POUSSOIR                            | CONJUNTO DE EMPUJADOR              | DRÜCKER-BAUGRUPPE                    | GRUPPO UNITÀ DI SPINTA               |
| 118      | KK23979  | Steel                                     | COMPRESSION SPRING 3979 | RESSORT À PRESSION 3979                  | MUELLE DE COMPRESIÓN 3979          | DRUCKFEDER 3979                      | MOLLA DI COMPRESIONE 3979            |
| 119      | KK23978  | Steel                                     | COMPRESSION SPRING 3978 | RESSORT À PRESSION 3978                  | MUELLE DE COMPRESIÓN 3978          | DRUCKFEDER 3978                      | MOLLA DI COMPRESIONE 3978            |
| 120      | HA10834  | Stainless steel                           | BAR                     | BARRE                                    | BARRA                              | LEISTE                               | BARRA                                |
| 121      | HA10837  | Stainless steel                           | RETAINING BAR           | BARRE DE RETENUE                         | BARRA DE RETENCIÓN                 | HALTELEISTE                          | BARRA DI FISSAGGIO                   |
| 122      | TA15091  | Stainless steel                           | PUSHER GUIDE            | GUIDE DU POUSSOIR                        | GUÍA DE EMPUJADOR                  | DRÜCKERFÜHRUNG                       | GUIDA UNITÀ DI SPINTA                |
| 123      | TA16112  | Steel                                     | FLAT SPRING             | RESSORT PLAT                             | MUELLE PLANO                       | BLATTFEDER                           | MOLLA PIANA                          |
| 124      | TA81418  | Polycarbonate, Polyethylene terephthalate | SLIDER LABEL ASSY       | ENS. ÉTIQUETTE DE LA FENÊTRE COULISSANTE | CONJUNTO DE ETIQUETA DE DESLIZADOR | SCHIEBERSCHILD-BAUGRUPPE             | GRUPPO ETICHETTA PANNELLO SCORREVOLE |
| 125      | TA19955  | Polyethylene terephthalate                | MODEL NAME LABEL        | ÉTIQUETTE DU NOM DU MODÈLE               | ETIQUETA DE NOMBRE DEL MODELO      | MODELLNAMENSCHILD                    | ETICHETTA NOME MODELLO               |
| 126      | TA16113  | Steel                                     | UNLOCKING PLATE         | PLAQUE DE DÉVERROUILLAGE                 | PLACA DE DESBLOQUEO                | ENTRIEGLUNGSPLATTE                   | PIASTRA DI SBLOCCO                   |
| 127      | FF21229  | Steel                                     | ROLL PIN 3X20           | GOUPILLE ÉLASTIQUE 3X20                  | PASADOR DE RODILLO 3X20            | SPANNSTIFT 3X20                      | PERNO ROTANTE 3X20                   |
| 128      | KK23660  | Steel                                     | COMPRESSION SPRING 3660 | RESSORT À PRESSION 3660                  | MUELLE DE COMPRESIÓN 3660          | DRUCKFEDER 3660                      | MOLLA DI COMPRESIONE 3660            |
| 129      | TA16114  | Steel                                     | CLICK LEVER             | LEVIER À CLIQUET                         | PALANCA DE CLIC                    | KLICKHEBEL                           | LEVA A SCATTO                        |
| 130      | HA10839  | Steel                                     | TAIL HANGER             | CROCHET DE QUEUE                         | COLGADOR DE COLA                   | AUFHÄNGER AN DER RÜCKSEITE           | ANELLO DI SOSPENSIONE DI CODA        |
| 131      | TA16110  | Steel                                     | PUSHER HOOK             | CROCHET DU POUSSOIR                      | GANCHO DE EMPUJADOR                | DRÜCKERHAKEN                         | GANCIO UNITÀ DI SPINTA               |
| 132      | KK33251  | Steel                                     | TORSION SPRING 3251     | RESSORT DE TORSION 3251                  | MUELLE DE TORSIÓN 3251             | TORSIONSFEDER 3251                   | MOLLA DI TORSIONE 3251               |
| 133      | FF21234  | Steel                                     | ROLL PIN 3X12           | GOUPILLE ÉLASTIQUE 3X12                  | PASADOR DE RODILLO 3X12            | SPANNSTIFT 3X12                      | PERNO ROTANTE 3X12                   |
| 134      | HA81016  | Steel                                     | TAIL HANGER ASSY        | ENS. DU CROCHET DE QUEUE                 | CONJUNTO DE COLGADOR DE COLA       | AUFHÄNGER-BAUGRUPPE AN DER RÜCKSEITE | GRUPPO ANELLO DI SOSPENSIONE DI CODA |
| 135      | CC49411  | Steel, Nylon                              | NUT M5                  | ÉCROU M5                                 | TUERCA M5                          | MUTTER M5                            | DADO M5                              |
| 136      | HA18583  | Nylon                                     | HOOK B                  | CROCHET B                                | GANCHO "B"                         | HAKEN B                              | GANCIO "B"                           |
| 137      | HA18584  | Nylon                                     | HOOK A                  | CROCHET A                                | GANCHO "A"                         | HAKEN A                              | GANCIO "A"                           |
| 138      | HH11401  | Rubber                                    | O-RING 3 P10            | JOINT TORIQUE 3 P10                      | JUNTA TÓRICA 3 P10                 | O-RING 3 P10                         | GUARNIZIONE CIRCOLARE 3 P10          |
| 139      | HA10847  | Steel                                     | HOOK C                  | CROCHET C                                | GANCHO "C"                         | HAKEN C                              | GANCIO "C"                           |
| 140      | HA81124  | Nylon, Steel, Rubber                      | VARIABLE WIDTH HOOK KIT | KIT CROCHET À LARGEUR VARIABLE           | KIT DE GANCHO DE ANCHURA VARIABLE  | KIT FÜR HAKEN MIT VARIABLER WEITE    | KIT GANCIO A LARGHEZZA VARIABILE     |
| 141      | BB40460  | Steel                                     | SCREW 5X28              | VIS 5X28                                 | TORNILLO 5X28                      | SCHRAUBE 5X28                        | VITE 5X28                            |
| 142      | TA18316  | Rubber                                    | PROTECT RUBBER          | CAOUTCHOUC DE PROTECTION                 | GOMA PROTECTORA                    | SCHUTZGUMMI                          | GOMMA DI PROTEZIONE                  |
| 143      | HA18635  | Urethane                                  | CONTACT TIP             | EXTRÉMITÉ DE CONTACT                     | PUNTA DE CONTACTO                  | KONTAKTSPITZE                        | PUNTA DI CONTATTO                    |
| 144      | TT15405  | Steel                                     | HEX BAR WRENCH 3        | CLÉ ALLEN 3                              | LLAVE ALLEN 3                      | INBUSSCHLÜSSEL 3                     | CHIAVE A BARRA ESAGONALE 3           |
| 145      | JJ10101  | Steel                                     | E-RETAINING RING 4      | BAGUE-E DE RETENUE 4                     | ANILLO DE RETENCIÓN EN "E" 4       | E-HALTERING 4                        | ANELLO DI FISSAGGIO A "E" 4          |
| 150      | TA81047  |   | O-RING KIT              | KIT DE JOINT TORIQUE                     | KIT DE JUNTA TÓRICA                | O-RING-KIT                           | KIT GUARNIZIONE CIRCOLARE            |
| 151      | 4101570  |   | INSTRUCTION MANUAL      | MODE D'EMPLOI                            | MANUAL DE INSTRUCCIONES            | BEDIENUNGSANLEITUNG                  | MANUALE D'USO                        |
| 152      | 4101118  |   | CARRYING CASE           | MALLETTE DE TRANSPORT                    | MALETÍN DE TRANSPORTE              | TRANSPORTKOFFER                      | CUSTODIA DA TRASPORTO                |
| 153      | 4101574  |   | CARRYING CASE LABEL     | ÉTIQUETTE DE MALLETTE DE TRANSPORT       | ETIQUETA DE MALETÍN DE TRANSPORTE  | TRANSPORTKOFFER-TYPENSCHILD          | ETICHETTA CUSTODIA DA TRASPORTO      |
| 154      | HA81200  |   | ARM GUIDE KIT           | KIT GUIDE DU BRAS                        | KIT DE GUÍA DEL BRAZO              | ARMFÜHRUNGSKIT                       | KIT GUIDA BRACCIO                    |
| 155      | EE31121  | Steel                                     | PLANE WASHER 1-5        | RONDELLE PLATE 1-5                       | ARANDELA 1-5                       | UNTERLEGSCHIBE 1-5                   | RONDELLA PIANA 1-5                   |

# HA55SF2/18, NF255SF2/18

## EC DECLARATION OF CONFORMITY

We hereby declare that the product titled in this instruction manual conforms to the essential health and safety requirements of EC Directives as below.

Directive : Machinery Directive 2006/42/EC  
Manufacturer : MAX CO., LTD.  
1848, Kawai, Tamamura-machi, Sawa-gun,  
Gunma, 370-1117 JAPAN

This product has been evaluated for conformity with the above directives using the following standards.

Machinery Directive : EN ISO 12100 : 2010  
EN ISO11148-13  
Title : Environment and Quality Assurance Dept.  
General Manager, MAX CO.,LTD.  
Address : 1848, Kawai, Tamamura-machi, Sawa-gun,  
Gunma, 370-1117 JAPAN  
Authorized complier : MAX.EUROPE BV/President in  
the community Antennestraat 45,1322 AH  
Almere, The Netherlands

## DÉCLARATION DE CONFORMITÉ CE

Nous déclarons par la présente que le produit du titre de ce manuel d' instructions est conforme aux exigences essentielles de santé et de sécurité des Directives CE décrites ci-dessous.

Directive : Directive de Mécanique 2006/42/CE  
Fabricant : MAX CO., LTD.  
1848, Kawai, Tamamura-machi, Sawa-gun,  
Gunma, 370-1117 JAPON

Ce produit a été évalué quant à sa conformité avec les directives ci-dessus selon les normes suivantes.

Directive de Mécanique : EN ISO 12100 : 2010  
EN ISO11148-13  
Titre : Directeur général du service Assurance  
qualité et environnement, MAX CO.,LTD.  
Adresse : 1848, Kawai, Tamamura-machi, Sawa-gun,  
Gunma, 370-1117 JAPON

Agent de conformité agréé : MAXEUROPE BV/Président dans  
la communauté Antennestraat 45,  
1322 AH Almere, Pays-Bas

## DECLARACIÓN EC DE CONFORMIDAD

Por este medio declaramos que el producto mencionado en este manual de instrucciones se encuentra en conformidad con los requerimientos de salud y de seguridad esenciales de las Directivas CE.

Directiva : Directiva sobre Maquinaria 2006/42/CE  
Fabricante : MAX CO., LTD.  
1848, Kawai, Tamamura-machi, Sawa-gun,  
Gunma, 370-1117 JAPÓN

Este producto ha sido evaluado en conformidad con las directivas antes mencionadas utilizando las normas siguientes.

Directiva sobre maquinaria : EN ISO 12100 : 2010  
EN ISO11148-13

Título : Director General del Departamento de Control  
de Calidad y Medio Ambiente, MAX CO., LTD.  
Dirección : 1848, Kawai, Tamamura-machi, Sawa-gun,  
Gunma, 370-1117 JAPON  
Complier autorizado : MAX.EUROPE BV/Presidente de la comunidad  
Antennestraat 45,1322 AH Almere, Paises Bajos

## EG-KONFORMITÄTSERKLÄRUNG

Wir erklären hiermit, dass das in dieser Bedienungsanleitung beschriebene Produkt mit den maßgeblichen Gesundheits- und Sicherheitsvorschriften der EG-Richtlinien konform ist, wie nachstehend beschrieben.

Richtlinie : Maschinenrichtlinie 2006/42/EG  
Hersteller : MAX CO., LTD.  
1848, Kawai, Tamamura-machi, Sawa-gun,  
Gunma, 370-1117 JAPAN

Dieses Produkt wurde auf seine Konformität mit den oben genannten Richtlinien unter Verwendung der folgenden Standards überprüft.

Maschinenrichtlinie : EN ISO 12100 : 2010  
EN ISO11148-13  
Position : Geschäftsführer, Abteilung für Umwelt und  
Qualitätssicherung, MAX CO.,LTD.  
Adresse : 1848, Kawai, Tamamura-machi, Sawa-gun,  
Gunma, 370-1117 JAPAN  
Autorisierter Entsorger : MAX.EUROPE BV/Präsident in der Gemeinschaft  
Antennestraat 45, 1322 AH Almere, Niederlande

## DICHIARAZIONE DI CONFORMITÀ CE

Si dichiara qui che il prodotto riferito in questo manuale di istruzioni risulta conforme ai requisiti di base concernenti la salute e la sicurezza, espressi dalle direttive CE, come riportato di seguito.

Direttiva : Direttiva Macchine 2006/42/CE  
Produttore : MAX CO., LTD.  
1848, Kawai, Tamamura-machi, Sawa-gun,  
Gunma, 370-1117 GIAPPONE

Questo prodotto è stato valutato per la conformità alle direttive indicate sopra utilizzando gli standard seguenti.

Direttiva Macchine : EN ISO 12100 : 2010  
EN ISO11148-13  
Titolo : Direttore generale, Reparto controllo qualità,  
MAX CO.,LTD.  
Indirizzo : 1848, Kawai, Tamamura-machi, Sawa-gun,  
Gunma, 370-1117 GIAPPONE  
Sede in Europa : MAX.EUROPE BV/Presidente della società  
MAX.EUROPE Antennestraat 45,  
1322 AH Almere, Olanda

# NF255SF2/18

---

## UK DECLARATION OF CONFORMITY

We hereby declare that our products are compliant with the protection of human health and safety and the protection of the environment. The object of declaration described above is in conformity with the UK legislation below.

UK legislation : The Supply of Machinery (Safety) Regulations 2008

Manufacturer : MAX CO., LTD.  
1848, Kawai, Tamamura-machi, Sawa-gun, Gunma,  
370-1117 Japan

This declaration of conformity is issued under the sole responsibility of the above manufacturer. This product has been evaluated for conformity with the above UK legislation using the following standards

Applicable standards : BS EN ISO 12100 : 2010  
BS EN792-13 :2000+A1 :2008  
BS EN ISO11148-13 :2018(ISO11148-13:2017)

Title : Environment and Quality Assurance Dept.  
Senior Manager, MAX CO., LTD.

Address : 1848, Kawai, Tamamura-machi, Sawa-gun, Gunma,  
370-1117 JAPAN

- The content of this manual might be changed without notice for improvement.
- Le contenu de ce manuel est sujet à modification sans préavis à des fins d'amélioration.
- El contenido de este manual puede ser cambiado sin noticia previa para mejoramiento.
- Änderungen der Betriebsanleitung zum Zwecke der Verbesserung ohne Ankündigung vorbehalten.
- I contenuti di questo manuale possono essere cambiati senza preavviso per motivi di miglioramento del prodotto.



## **MAX EUROPE B.V.**

Antennestraat 45,  
1322 AH, Almere, The Netherlands  
Phone: +31-36-546-9669  
FAX: +31-36-536-3985

## **MAX USA CORP.**

205 Express Street  
Plainview, NY 11803, U.S.A.  
TEL: 1-800-223-4293  
FAX: (516)741-3272

**[www.max-europe.com](http://www.max-europe.com) (EUROPE Site)**  
**[www.maxusacorp.com](http://www.maxusacorp.com) (USA Site)**  
**[wis.max-ltd.co.jp/int/](http://wis.max-ltd.co.jp/int/) (GLOBAL Site)**



4101570  
210604-00/05

