

## 4,2 mm-es acél-acél csavar, horganyzott

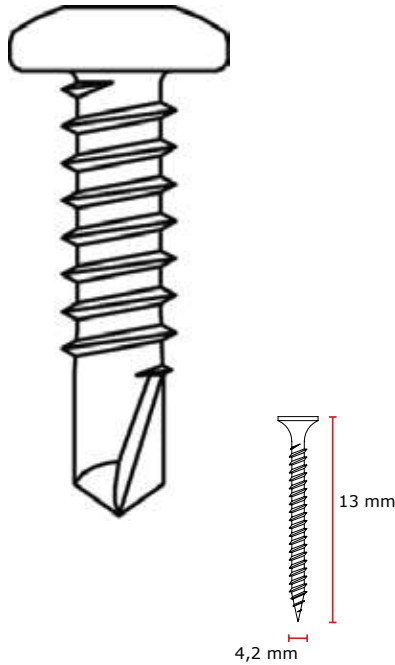

### Alkalmazások

Általános felhasználású, acél acélhoz történő rögzítésére használatos csavarok

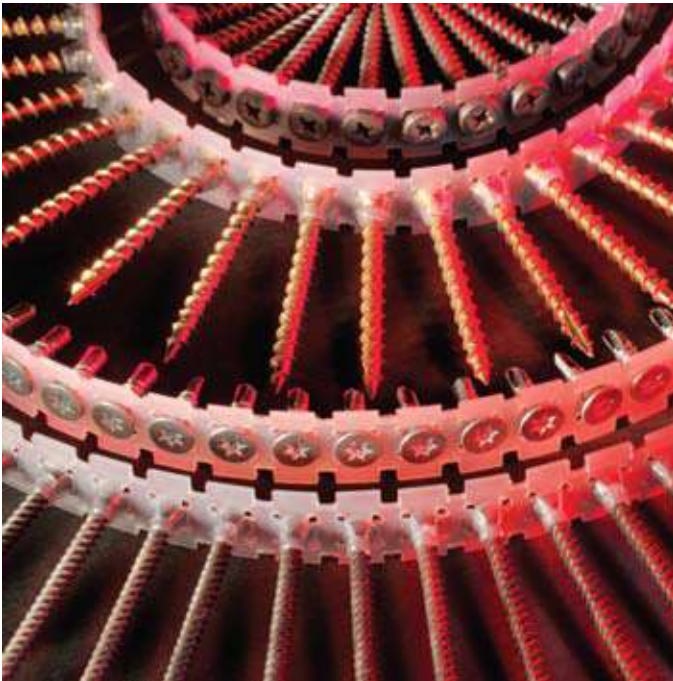

### Technikai specifikációk

Hossz	13 mm
Rögzítőelem min. hossz 1	12 mm
Rögzítőelem max. hossz 1	14 mm
Névleges átmérő	4,2 mm
Csavar átmérő	4,04-4,27 mm
Kötőeleme fej típus 1	Félgömbölyű fejű
Szegcsúcs szöge (névleges)	110°
Szegcsúcs típusa	Önfúró
Rögzítőelemek mennyisége a szalagon/tekercsen	50-50 darabok
Síktáras szeg típus 1	Műanyagtáras
Csavar horony típusa	Négyzet
Csavar horony méret	2
Huzal anyag	Fényesen horganyzott / egyszínű

### Bővebb technikai specifikációk

Menethossz	7,25 mm
Szegcsúsz hossza	5,79 mm
Belső menet átmérője	3,3 mm

**SENCO**<sup>®</sup>

MAKING HARD WORK  
**EASIER**

**420P13MC**

**4,2 mm-es acél-acél csavar, horganyzott**

**Logisztikai adatok**