

4,2 mm-es acél-acél csavar, horganyzott

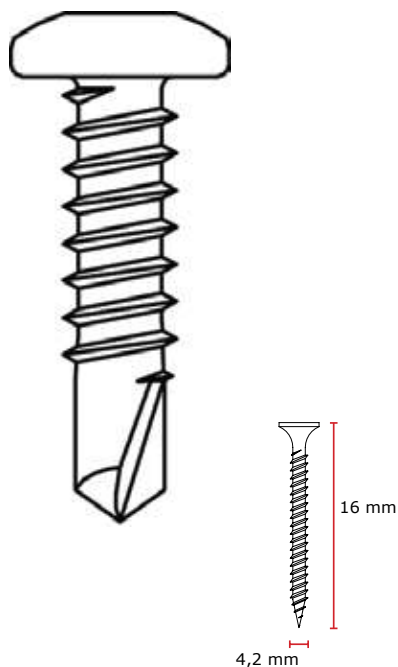

Alkalmazások

Általános felhasználású, acél acélhoz történő rögzítésére használatos csavarok

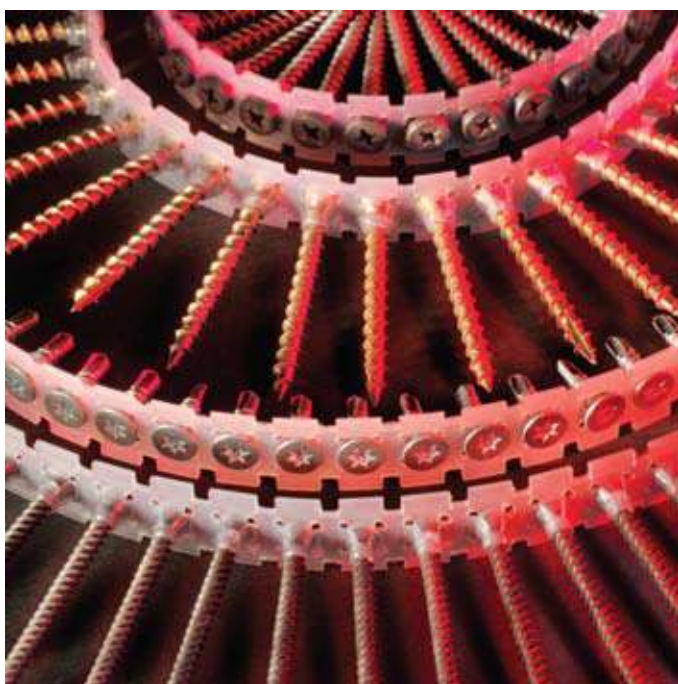

Technikai specifikációk

Hossz	16 mm
Rögzítőelem min. hossz 1	15,2 mm
Rögzítőelem max. hossz 1	16,8 mm
Névleges átmérő	4,2 mm
Csavar átmérő	4,04-4,27 mm
Kötőeleme fej típus 1	Félgömbölyű fejű
Szegcsúcs szöge (névleges)	110°
Szegcsúcs típusa	Önfúró
Rögzítőelemek mennyisége a szalagon/tekercsen	50-50 darabok
Síktáras szeg típus 1	Műanyagtáras
Csavar horony típusa	Négyzet
Csavar horony méret	2
Huzal anyag	Fényesen horganyzott / egyszínű

Bővebb technikai specifikációk

Menethossz	10,25 mm
Szegcsúsz hossza	5,79 mm
Belső menet átmérője	3,3 mm

SENCO[®]

MAKING HARD WORK
EASIER

420P16MC

4,2 mm-es acél-acél csavar, horganyzott

Logisztikai adatok